

SILVERCREST®



KOMPUTEROWA MASZYNA DO SZYCIA SCNM 100 A1

PL

MASZYNA DO SZYCIA

Ważne instrukcje dotyczące obsługi i bezpieczeństwa

IAN 413627_2204

PL

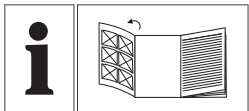

PL

Przed przeczytaniem prosimy rozłożyć stronę z ilustracjami, a następnie zapoznać się z wszystkimi funkcjami urządzenia.

Dodatkowe pomocne porady dotyczące użytkowania maszyny do szycia Silvercrest można uzyskać po użyciu poniższego łącza lub kodu QR.

<http://scnm100a1.sewing.guide>



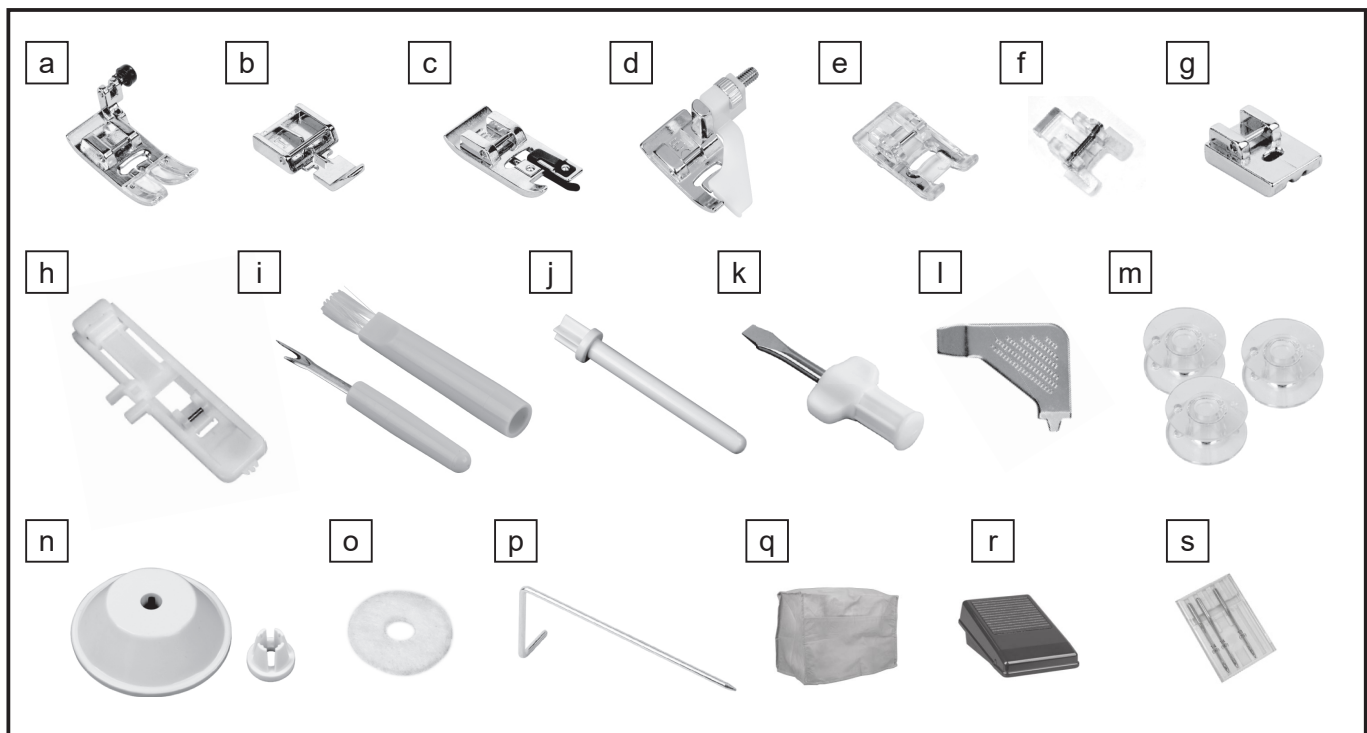
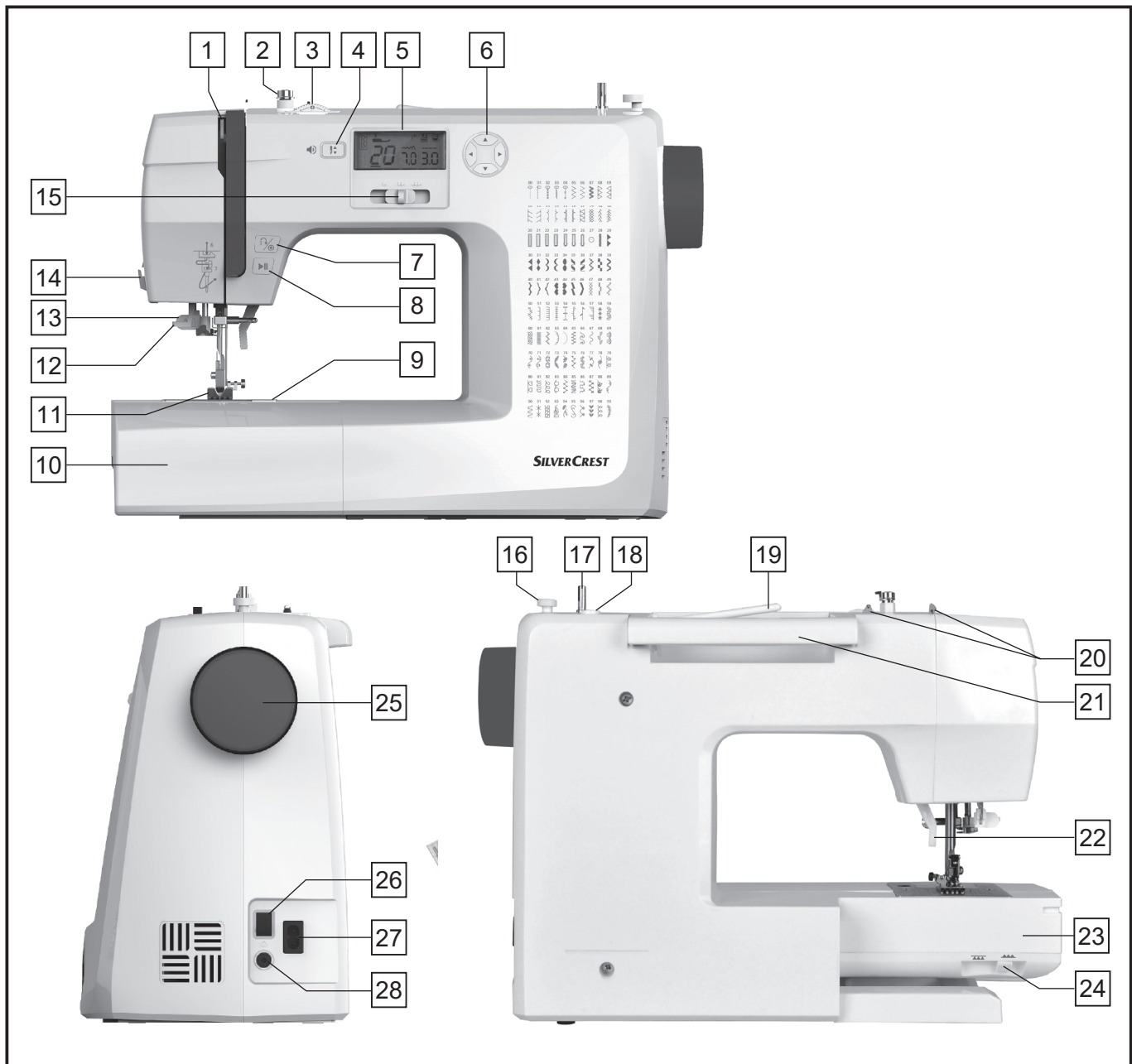

Wprowadzenie

Opis użytkownika.....	8
Wyjaśnienie zasad bezpieczeństwa.....	8
Przeznaczenie.....	8
Zawartość opakowania i akcesoria.....	9
Zawartość zestawu.....	9
Zestaw akcesoriów.....	9
Akcesoria opcjonalne.....	9
Opis części.....	9
Wyświetlacz LCD.....	10
Przyciski obsługi.....	10
Dane techniczne.....	12
Objaśnienie symboli.....	12

Ważne instrukcje dotyczące bezpieczeństwa

Ważne instrukcje dotyczące bezpieczeństwa.....	13
Bezpieczeństwo w miejscu pracy.....	13
Bezpieczeństwo elektryczne.....	14
Bezpieczeństwo osób.....	14
Ostrożne obchodzenie się z urządzeniem i korzystanie z niego.....	14
Ważne instrukcje dotyczące bezpieczeństwa podczas przeglądu i naprawy maszyny.....	15
Ważne instrukcje dotyczące bezpieczeństwa dla wszystkich zastosowań i operacji.....	15
Ogólne.....	15
Akcesoria.....	15
Przed użyciem.....	16
W trakcie użycia.....	16
Po użyciu.....	16

Przed rozpoczęciem szycia

Wybór miejsca do instalacji.....	17
Podłączanie maszyny do źródła zasilania.....	17
Montaż wysuwanej przystawki.....	17
Wkładanie igły.....	18
Mocowanie i zdejmowanie uchwytu stopki dociskowej.....	18
Mocowanie i zdejmowanie stopki uciskowej.....	19
Wkładanie prowadnika krawędziowego / prowadnika do pikowania.....	19

Przygotowanie do szycia

Wybór igły, tkaniny i nici.....	20
Używanie dwustopniowej dźwigni podnoszenia stopki.....	21
Podnoszenie i opuszczanie ząbków transportera.....	21
Regulowanie prędkości maszyny do szycia.....	22
Nawijanie dolnej nici.....	22
Wkładanie szpulki z dolną nicią.....	24
Nawlekanie górnej nici.....	25
Wyciąganie dolnej nici.....	28

Podstawy szycia

Naprężenie nici.....	29
Podstawowe ustawienia.....	29
Standardowe naprężenie nici do szycia prostym ścięciem.....	29
Luźne naprężenie nici do szycia prostym ścięciem.....	29
Mocne naprężenie nici do szycia prostym ścięciem.....	29
Normalne naprężenie nici do szycia ścięciem zygzakowym i ozdobnym.....	29
Tabela ściągów.....	30

Wybieranie ściegu	30
Zmienianie długości i szerokości ściegu	31
Zmienianie długości ściegu	31
Zmienianie szerokości ściegu	31
Ścieg prosty	32
Ścieg zygzakowy	33
Rozpoczęcie szycia	34
Przydatne umiejętności	36
Zszywanie grubych tkanin	36
Szycie wsteczne	36
Szycie na łukach	36
Szycie na łukach ściegiem zygzakowym	36
Szycie narożników	37
Zszywanie elastycznych tkanin	37
Zszywanie cienkich tkanin	37
Zszywanie ciężkich tkanin	38

Naszywanie aplikacji

Zszywanie elastycznych tkanin	39
Elastyczny ścieg prosty	39
Elastyczny ścieg zygzakowy	39
Przyszywanie taśmy elastycznej do tkaniny	40
Obrzucanie	41
Szycie ściegiem obrzucającym z wykorzystaniem uniwersalnej stopki dociskowej:	41
Szycie ściegiem obrzucającym z wykorzystaniem dociskowej stopki do obrzucania:	41
Ścieg kryty	42
Szycie dziurek na guziki	43
Wykonywanie dziurki na guziki w tkaninach nierozciągliwych:	44
Wykonywanie dziurki na guziki w tkaninach elastycznych:	45
Wzmacnianie szwów	46
Przyszywanie guzika	47
Wszywanie zamka błyskawicznego	48
Wszywanie zamka położonego centralnie:	48
Wszywanie zamka krytego z boku:	49
Kryty zamek błyskawiczny	50
Szycie ściegu satynowego	51
Marszczenie	51
Marszczenie (smocking)	52
Pikowanie, łączenie kawałków tkaniny i szycie patchworku	53
Pikowanie:	53
Łączenie kawałków tkaniny:	53
Szycie patchworku:	54
Aplikacja	55
Mereżka	55
Ścieg muszelkowy	56
Brzeg muszelkowy	56

Konserwacja

Czyszczenie powierzchni maszyny do szycia	57
Czyszczenie chwytacza, kasetki na szpulkę dolną i ząbków transportera	57
Przechowywanie	57

Funkcja ostrzeżenia

Sygnaty dźwiękowe	58
-------------------------	----

Rozwiązywanie problemów

Przewodnik rozwiązywania problemów.....	59
---	----

Środowisko, Utylizacja, Zgodność z Przepisami

Utylizacja urządzeń elektrycznych.....	60
Informacje dotyczące zgodności z przepisami.....	60

Uwagi dotyczące gwarancji i serwisu

Gwarancja Crown Technics GmbH	61
Warunki gwarancji.....	61
Okres gwarancji i roszczenia prawne w przypadku wad	61
Zakres gwarancji.....	61
Przetwarzanie roszczenia gwarancyjnego	61
Numer punktu serwisowego	62
Producent.....	62

Indeks

Indeks.....	63
-------------	----

Serdecznie gratulujemy zakupu naszej maszyny do szycia.

Wybrali Państwo urządzenie wysokiej jakości. Ważne instrukcje dotyczące bezpieczeństwa i obsługi maszyny do szycia. Instrukcja zawiera informacje dotyczące bezpieczeństwa, obsługi i utylizacji. Przed użyciem urządzenia należy zapoznać się ze wszystkimi instrukcjami dotyczącymi obsługi i bezpieczeństwa. Należy korzystać z urządzenia zgodnie z jego opisem i przeznaczeniem. W przypadku przekazywania maszyny do szycia osobie trzeciej należy do niej dołączyć także instrukcję.

Opis użytkownika

Niniejsze instrukcje dotyczące obsługi i bezpieczeństwa są przeznaczone dla użytkownika maszyny do szycia SCNM 100 A1.

Wyjaśnienie zasad bezpieczeństwa

 **NIEBEZPIECZEŃSTWO** oznacza niebezpieczną sytuację, która, jeśli się jej nie uniknie, spowoduje natychmiastową śmierć lub poważny uraz.

 **OSTRZEŻENIE** oznacza niebezpieczną sytuację, która, jeśli się jej nie uniknie, może spowodować śmierć lub poważny uraz.

 **PRZESTROGA** oznacza niebezpieczną sytuację, która, jeśli się jej nie uniknie, może spowodować mniejszy lub umiarkowany uraz.

UWAGA oznacza informacje, które są ważne, ale nie mające związku z potencjalnie niebezpiecznymi sytuacjami.

Przeznaczenie

Maszyna do szycia jest **przeznaczona**:

- do użytku jako urządzenie ruchome.
- do szycia w warunkach domowych.
- wyłącznie do użytku prywatnego.

Maszyna do szycia nie jest **przeznaczona do**:

- ustawienia stacjonarnego
- użytkowania na zewnątrz
- do obróbki innych materiałów (np. skóry, płótna, żagli i tkanin o podobnej ciężkości).
- do użytku komercyjnego lub przemysłowego.

Zawartość opakowania i akcesoria

❖ Zawartość zestawu

- 1 x Maszyna do szycia
- 1 x Przewód zasilania
- 1 x rozrusznik nożny
- 1 x Instrukcja obsługi
- 1 x Zestaw akcesoriów
- 1 x Pokrowiec

❖ Zestaw akcesoriów

Wnętrze wysuwanej przystawki (10) może być zastosowane jako schowek na akcesoria. W zamykanej na zatrzask przegródce znajdują się dołączone akcesoria.

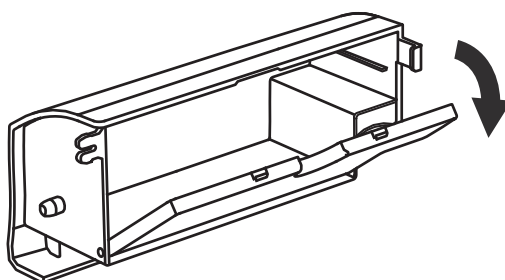

a	Uniwersalna stopka dociskowa (T) (już zainstalowana)
b	Stopka do wszywania zamków błyskawicznych (I)
c	Stopka do obrzucania (E)
d	Stopka do ścięgu krytego (F)
e	Stopka do ścięgu satynowego (A)
f	Stopka do przyszywania guzików (H)
g	Stopka do wszywania zamków krytych
h	Stopka do obszywania dziurek na guziki (D)
i	Prujka / szczoteczka
i	Drugi trzpień szpulki

k	Śrubokręt
l	Śrubokręt L
m	Szpulki dolne (4 x) (1 x szpulka dolna już zainstalowana)
n	Nasadka trzpienia szpulki (mała i duża)
o	Filcowa podkładka
p	Prowadnik krawędziowy / prowadnik do pikowania
q	Pokrowiec
r	Rozrusznik nożny
s	Igły: 3 x igły pojedyncze (90/nr 14) (1 już zainstalowana), 1 x igła pojedyncza (75/nr 11)

❖ Akcesoria opcjonalne

W naszym sklepie z akcesoriami www.sewingguide.shop można znaleźć informacje o akcesoriach, które można ponownie zamówić.

Opis części

1	Dźwignia podnoszenia nici	15	Regulator prędkości
2	Prowadnica nici ze szpulki	16	Ogranicznik nawijacza szpulki
3	Pokrętło naprężacza nici	17	Nawijacz szpulki dolnej
4	Przycisk pozycji igły w górę / w dół	18	Otwór na drugi trzpień szpulki
5	Wyświetlacz LCD	19	Trzpień poziomy na szpulkę
6	Przyciski obsługi	20	Prowadnik górnej nici
7	Przycisk szycia wstecz / wzmacniania	21	Uchwyt
8	Przycisk Start / Stop	22	Dwustopniowa dźwignia podnoszenia stopki
9	Płytkę ścięgową	23	Wolne ramię
10	Wysuwana przystawka ze schowkiem na akcesoria	24	Przełącznik położenia ząbków transportera
11	Stopka dociskowa	25	Koło ręczne
12	Nawlekiacz igły	26	Przełącznik główny zasilania (włącz / wyłącz)
13	Dźwignia do dziurki na guziki	27	Gniazdo na wtyk przewodu zasilania
14	Odcinacz nici	28	Gniazdo na rozrusznik nożny

Wyświetlacz LCD

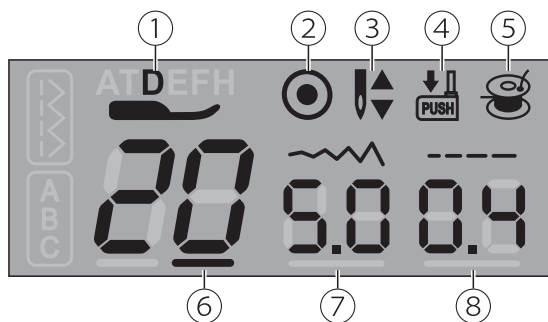

- ① Zalecana stopka dociskowa
- ② Przycisk automatycznej blokady
- ③ Przycisk pozycji igły w górę / w dół
- ④ Dźwignia do dziurek na guziki
- ⑤ Nawijanie dolnej nici
- ⑥ Numer ściegu
- ⑦ Szerokość ściegu
- ⑧ Długość ściegu

Przyciski obsługi

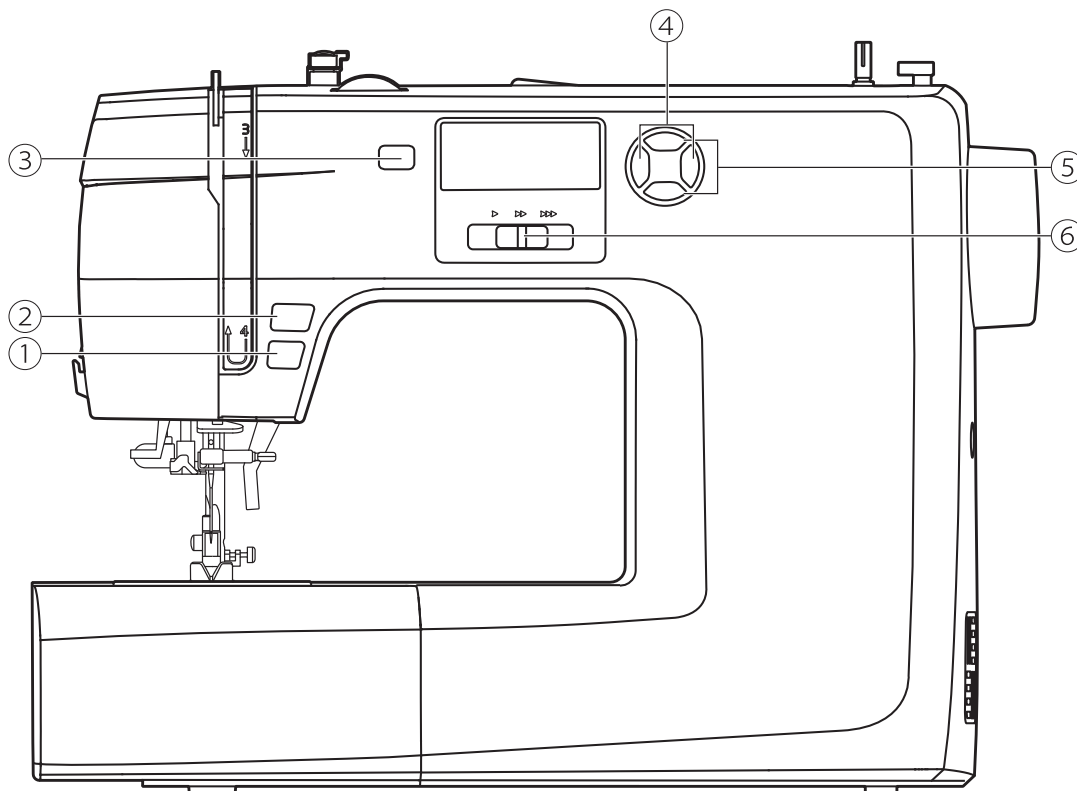

① Przycisk Start / Stop

Naciśnij przycisk Start / Stop, aby rozpocząć szycie.

Naciśnij przycisk Start / Stop, aby zatrzymać szycie.

UWAGA

Na początku szycia maszyna szyje powoli. Prędkość szycia można regulować za pomocą regulatora prędkości. Pozwala to na operowanie maszyny bez rozrusznika nożnego.



② Przycisk szycia wstecznego / wzmacniającego

Gdy wybierzesz ściegi 00-05 i przyciśniesz przycisk szycia wstecznego, maszyna zacznie powoli szyc w przeciwnym kierunku. Po zwolnieniu przycisku szycia wstecznego, urządzenie wznowi szycie do przodu.

Kiedy wybierzesz ściegi 06-19 oraz 29-99, urządzenie natychmiast wykona 3 ściegi wzmacniające, a następnie zatrzyma się automatycznie po naciśnięciu przycisku szycia wstecz / wzmacniania.

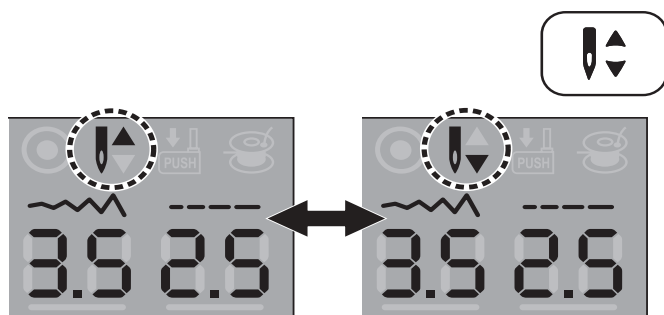

③ Przycisk pozycji igły w górę / w dół

a. Użyj przycisku pozycji igły, aby zdecydować, czy igła po zatrzymaniu szycia ma się zatrzymać w najwyższej czy w najniższej pozycji (w tkaninie).

UWAGA

Po naciśnięciu przycisku pozycji igły podczas szycia, maszyna zatrzyma się automatycznie.

Po naciśnięciu przycisku pozycji igły w miejscu strzałki w górę, urządzenie zatrzyma się z igłą w najwyższej pozycji.

Po naciśnięciu przycisku pozycji igły w miejscu strzałki w dół, urządzenie zatrzyma się z igłą w najniższej pozycji.



b. Wyłączanie i włączanie sygnałów dźwiękowych maszyny:

Wciśnij przycisk pozycji igły przez około 3 sekundy aż urządzenie wyemituje sygnał dźwiękowy, aby potwierdzić, że dźwięk maszyny został wyłączony.

Wciśnij przycisk pozycji igły przez około 3 sekundy aż urządzenie wyemituje dwa krótkie sygnały dźwiękowe, aby potwierdzić, że dźwięk maszyny został włączony.

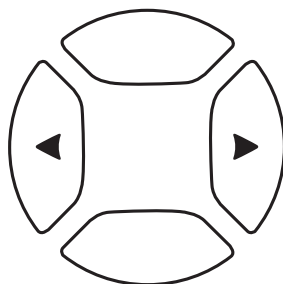

④ Przyciski kursora

Użyj przycisków z lewą i prawą strzałką, aby przesunąć kursor na wyświetlaczu LCD do elementu, który chcesz zmienić (numer ściegu, długość ściegu lub szerokość ściegu).

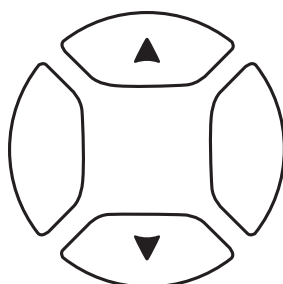

⑤ Przyciski ustawiania wartości

Przyciski strzałek w górę / dół służą do wyboru numeru ściegu, regulacji długości oraz szerokości ściegu. Ustawienia wybranego ściegu są widoczne na wyświetlaczu LCD.

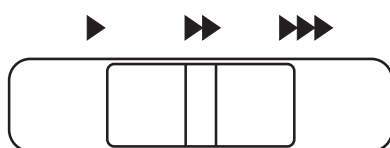

⑥ Regulator prędkości

Prędkość szycia można ustawiać przy pomocy regulatora prędkości.

Aby zwiększyć prędkość szycia, należy przesunąć suwak regulatora w prawo.

Aby zmniejszyć prędkość szycia, należy przesunąć suwak regulatora w lewo.







UWAGA









Prędkość szycia można również regulować za pomocą rozrusznika nożnego. Suwak regulatora prędkości ogranicza również maksymalną szybkość szycia, jaką można osiągnąć za pomocą rozrusznika nożnego.

Dane techniczne

Napięcie		100-240V~ / 50-60 Hz
Moc	- łącznie	70 Wat
Wymiary	- Uchwyt schowany	ca. 398 x 289 x 181 mm (SxWxG)
Długość przewodu	- Przewód zasilania	ca. 1.98 m
	- Długość przewodu rozrusznika nożnego	ca. 1.47 m
Masa/ciężar	- Maszyna do szycia	ca. 5.58 kg
Materiał		Aluminium / tworzywo sztuczne
Elementy operacyjne	- Przełącznik główny zasilania (włącz/wyłącz)	jest
	- Rozrusznik nożny do regulacji prędkości	jest
Elementy oświetlające	- Oświetlenie obszaru szycia	jest
System chwytacza		Chwytacz CB
System igłowy		130/705H
Tłumienie zakłóceń radiowych		Według dyrektywy UE
Certyfikat TÜV SÜD		Tak
Gwarancja produktu		3 lata
Klasa ochronności		II 

Objaśnienie symboli

Symbol	Opis
	Przed użyciem maszyny należy przeczytać instrukcję obsługi.
	Urządzenie spełnia europejskie normy bezpieczeństwa.
	Urządzenia nie wolno wyrzucać do śmieci wraz z pozostałymi odpadami domowymi.
	Podwójna izolacja (przewód uziemiający nie jest wymagany).
	To urządzenie posiada certyfikat TÜV Rheinland.
	Zapewnienie bezpieczeństwa. To urządzenie zostało atestowane przez akredytowany instytut pod kątem zgodności z powszechnie uznanymi wymogami technologicznymi.
	Należy przechowywać i transportować tą stroną do góry.

Symbol	Opis
	To urządzenie jest delikatne. Należy zachować ostrożność.
	Ten symbol recyklingu oznacza na przykład, że przedmiot lub części materiału nadają się do recyklingu. Należy przestrzegać znaków recyklingowych na materiałach opakowaniowych podczas segregacji odpadów. Zawierają one skróty (a) i cyfry (b) o następującym znaczeniu: 1-7 Plastik / 20-22: Papier i tektura / 80-98: Materiały podlegające biodegradacji. Recykling pomaga zredukować zużycie surowców oraz chronić środowisko.
	Ten symbol przypomina o utylizacji opakowania w sposób przyjazny dla środowiska.
	Materiały i części tego urządzenia podlegają recyklingowi.
	Opakowanie można zdać (musi być całkowicie opróżnione) do osobnej zbiórki opakowań.
	Ryzyko uduszenia
	Aby zapobiec ryzyku uduszenia, należy przechowywać plastikowy worek w miejscu niedostępnym dla niemowląt i małych dzieci. Nie wolno używać worka plastikowego w łóżeczkach, łózkach, wózkach i kojcach dla dzieci. Worek nie jest przeznaczone do zabawy przez dzieci.
	Przed użyciem maszyny należy przeczytać instrukcję obsługi.

Ważne instrukcje dotyczące bezpieczeństwa

Przed przystąpieniem do użytkowania niniejszej maszyny do szycia należy przeczytać wszystkie instrukcje dotyczące bezpieczeństwa i obsługi.

- Niezastosowanie którejś z wymienionych instrukcji może spowodować porażenie prądem, pożar i / lub poważne obrażenia.
- Zachowaj wszystkie ważne instrukcje dotyczące bezpieczeństwa i obsługi, aby móc z nich korzystać także w przyszłości.
- W przypadku przekazywania maszyny do szycia osobie trzeciej należy do niej dołączyć także instrukcję.
- Termin „urządzenie” użyty w instrukcji dotyczącej bezpieczeństwa i obsługi odnosi się do maszyny do szycia (z przewodem zasilającym i rozrusznikiem nożnym).

Bezpieczeństwo w miejscu pracy

- Ta maszyna do szycia przeznaczona jest wyłącznie do użytku domowego.
- Należy zadbać o właściwą temperaturę otoczenia podczas pracy maszyny: 5°C – 40°C Jeżeli temperatura jest zbyt niska, maszyna może nie działać prawidłowo.
- Nie ustawiaj urządzenia na wysokości przekraczającej 2000 metrów nad poziomem morza.
- Nie używaj urządzenia, jeśli jest mokre lub wilgotne. Używaj maszyny jedynie w suchych pomieszczeniach.
- Umieść maszynę do szycia na stabilnej, płaskiej, suchej powierzchni roboczej.
- Obszar roboczy powinien być czysty i dobrze oświetlony. Nieporządek lub słabe oświetlenie w obszarze pracy może powodować wypadki.
- Zamocuj przewód zasilania w taki sposób aby wyeliminować ryzyko potknięcia.
- Pilnuj, aby dzieci i osoby postronne przebywały z dala od miejsca pracy maszyny do szycia. Rozproszenie uwagi może spowodować utratę kontroli nad urządzeniem.

Bezpieczeństwo elektryczne

- Maszyna musi być używana wyłącznie z dołączonym, oryginalnym przewodem zasilania. Inne, nieoryginalne przewody zasilania mogą uszkodzić urządzenie. Nie wolno używać dołączonego przewodu zasilania z innymi urządzeniami.
- Upewnij się, że napięcie sieciowe zgadza się z napięciem oznaczonym na etykiecie urządzenia (urządzenia oznaczone 230V lub 240V mogą być również zasilane napięciem 220V).
- Wtyczka musi pasować do gniazdka elektrycznego. Wtyczki nie wolno w żaden sposób modyfikować. Korzystanie z niezmodyfikowanych wtyczek i kompatybilnych gniazdek zmniejsza ryzyko porażenia prądem.
- Unikaj kontaktu ciała z uziemionymi powierzchniami, takimi jak rury, grzejniki, kuchenki i lodówki. Istnieje zwiększone ryzyko porażenia prądem, jeśli twoje ciało jest uziemione.
- Nie wystawiaj urządzenia na działanie deszczu ani wilgoci. Wniknięcie wody do urządzenia zwiększa ryzyko porażenia prądem.
- Nie nadużywaj przewodu zasilania. Nigdy nie używaj przewodu zasilania do odłączania urządzenia z gniazdka elektrycznego. Podczas odłączania chwyć za wtyczkę, nie za kabel.
- Trzymaj przewód zasilania z dala od źródeł ciepła, oleju, ostrych krawędzi lub ruchomych części. Uszkodzone lub zaplątane przewody zwiększają ryzyko porażenia prądem.

Bezpieczeństwo osób

- Używając maszyny do szycia, zachowaj czujność, uważaj na to, co robisz i kieruj się zdrowym rozsądkiem. Nie używaj urządzenia, gdy jesteś zmęczony lub znajdujesz się pod wpływem narkotyków, alkoholu lub lekarstw. Chwila nieuwagi podczas pracy z urządzeniem może spowodować poważne obrażenia ciała.
- Zapobiegaj niezamierzonemu uruchomieniu. Przed podłączeniem urządzenia do zasilania, a także przed podniesieniem lub przed przeniesieniem go, należy upewnić się, że urządzenie jest odłączone od zasilania. Podłączenie urządzenia do zasilania, gdy jest przycisk główny jest włączony grozi wypadkami.
- Ubierz się odpowiednio. Nie zakładaj luźnej odzieży ani biżuterii. Trzymaj włosy, odzież i rękawice z dala od ruchomych części. Luźne ubrania, biżuteria lub długie włosy mogą zostać pochwycone przez ruchome części urządzenia.

Ostrożne obchodzenie się z urządzeniem i korzystanie z niego

- Nie wolno przeciążać urządzenia. Używaj maszyny do szycia dobranej odpowiednio do Twoich projektów. Z odpowiednio dobraną maszyną do szycia pracuje się lepiej i bezpieczniej we wskazanym zakresie mocy.
- Nie korzystaj z urządzenia, jeśli jego główny przełącznik zasilania jest uszkodzony. Urządzenie, którego nie można włączyć i wyłączyć stanowi zagrożenie i music zostać naprawione.
- Nigdy nie umieszczaj jakichkolwiek przedmiotów na rozruszniku nożnym.
- Nim przystąpisz do jakichkolwiek regulacji urządzenia, wymiany akcesoriów lub odłożenia urządzenia, odłącz urządzenie od gniazdka elektrycznego. Takie postępowanie zapobiega niezamierzonemu uruchomieniu urządzenia.
- Nieużywaną maszynę do szycia przechowuj poza zasięgiem dzieci. Nie pozwalaj osobom niezaznajomionym z urządzeniem lub niniejszą instrukcją go obsługiwać. Maszyny do szycia stanowią zagrożenie dla osób bez doświadczenia.
- Przeprowadzaj konserwację urządzenia z dbałością. Sprawdzaj czy ruchome części maszyny pracują prawidłowo i płynnie, czy części nie są zepsute i uszkodzone w stopniu utrudniającym działanie maszyny. Jeśli urządzenie jest uszkodzone oddaj je do naprawy, nim kolejny raz go użyjesz. Wiele wypadków jest spowodowanych przez nieodpowiednią konserwację maszyn do szycia.

NIEBEZPIECZEŃSTWO! NIEBEZPIECZEŃSTWO WYPADKÓW I ZAGROŻENIE DLA ŻYCIA DZIECI!

- Czyszczenie i prace konserwacyjne nie mogą być wykonywane przez dzieci bez ścisłego nadzoru osób dorosłych.
- Używaj urządzenia, akcesoriów oraz części do mocowania (np. igieł, szpilek itp.) zgodnie z niniejszą instrukcją. Zwróć uwagę na warunki pracy oraz rodzaj projektu, który planujesz wykonać. Używanie tego urządzenia do zastosowań innych niż te, do którego jest przeznaczone może grozić niebezpiecznymi sytuacjami.

Ważne instrukcje dotyczące bezpieczeństwa podczas przeglądu i naprawy maszyny

- Naprawę urządzenia może przeprowadzać tylko wykwalifikowany fachowiec, używając wyłącznie identycznych części zamiennych. Zapewni to utrzymanie bezpieczeństwa urządzenia.
- Jeżeli lampka LED jest uszkodzona lub wadliwa, musi zostać wymieniona przez producenta lub autoryzowanego serwisanta, aby uniknąć niebezpieczeństwa.
- To urządzenie musi być używane wyłącznie z przeznaczonym do niego rozrusznikiem nożnym i/ lub przewodem zasilania, aby uniknąć niebezpieczeństwa. Jeżeli rozrusznik nożny i/ lub przewód zasilania są uszkodzone lub wadliwe, muszą zostać wymienione przez producenta, autoryzowanego serwisanta lub odpowiednio wykwalifikowaną osobę.

Ważne instrukcje dotyczące bezpieczeństwa dla wszystkich zastosowań i operacji

- Ta maszyna przeznaczona jest wyłącznie do użytku domowego. Przestrzegaj wszystkich ostrzeżeń dotyczących bezpieczeństwa, instrukcji, ilustracji i specyfikacji dostarczonych z tym urządzeniem. Niezastosowanie którejs z poniższych instrukcji może spowodować porażenie prądem, pożar i / lub poważne obrażenia.
- To urządzenie nie jest przeznaczone do obróbki innych materiałów (np. skóry, płótna, żagli i innych równie ciężkich tkanin). Używanie tego urządzenia do czynności innych niż te, do których jest przeznaczone, może stwarzać ryzyko poważnych obrażeń.
- Nie używaj tego urządzenia z akcesoriami, które nie są określone przez producenta. To, że możesz przymocować dane akcesorium do swojego urządzenia, nie gwarantuje jego bezpiecznego użytkowania.
- Pilnuj, aby osoby postronne przebywały z dala od Twojego miejsca pracy z maszyną do szycia.
- Trzymaj przewód zasilania z dala od ruchomych części.

Ogólne

- Z tego urządzenia mogą korzystać dzieci w wieku 8 lat i starsze oraz osoby o obniżonych zdolnościach fizycznych, sensorycznych lub umysłowych bądź bez doświadczenia i wiedzy, jeżeli znajdują się pod nadzorem lub otrzymały instrukcje dotyczące użytkowania urządzenia w sposób bezpieczny, a także zrozumiały związane z tym zagrożenia. Urządzenie nie nadaje się do zabawy przez dzieci. Czyszczenie i konserwacja nie powinny być wykonywane przez dzieci bez ścisłego nadzoru osoby dorosłej.

 NIEBEZPIECZEŃSTWO! NIEBEZPIECZEŃSTWO WYPADKÓW I ZAGROŻENIE DLA ŻYCIA DZIECI! Nigdy nie pozostawiaj dzieci w pobliżu opakowania bez ścisłego nadzoru osoby dorosłej. Elementy opakowania stanowią ryzyko udławienia. Dzieci często bagatelizują zagrożenia. Zawsze trzymaj dzieci z dala od elementów opakowania. To urządzenie nie jest przeznaczone do zabawy przez dzieci.

- Zawsze odłączaj maszynę od zasilania, jeśli przeprowadzasz regulację lub wymieniasz akcesoria.
- Nigdy nie używaj maszyny, jeśli jej otwory wentylacyjne są zablokowane. Zwracaj uwagę na to, aby otwory wentylacyjne maszyny i rozrusznik nożny były wolne od nagromadzonych resztek materiału i nici, pyłu i luźnych kawałków tkaniny.
- Zawsze wyłączaj urządzenie podczas wykonywania dostosowań lub pracy w pobliżu igły, w tym podczas nawlekania i zmiany igły, nawlekania i zmiany szpulki dolnej, zmiany stopki dociskowej, itd.

Akcesoria

- Firma Crown Technics GmbH może zagwarantować prawidłowe działanie urządzenia tylko wówczas, gdy używane są właściwe akcesoria.
- Maszyna musi być używana wyłącznie z dołączonym, oryginalnym przewodem zasilania. Inne, nieoryginalne przewody zasilania mogą uszkodzić urządzenie. Nie wolno używać dołączonego przewodu zasilania z innymi urządzeniami.

Przed użyciem

Przed użyciem maszyny po raz pierwszy należy zapoznać się z praktycznymi informacjami. Jeśli nie jesteś zaznajomiony (a) z działaniem maszyn do szycia, wskazane jest uczestnictwo w kursie do szycia dla początkujących.

Upewnij się, że napięcie sieciowe zgadza się z napięciem oznaczonym na etykiecie urządzenia.

W trakcie użycia

1. Przed użyciem sprawdź czy przewód zasilania nie jest uszkodzony. Jeśli przewód zasilania jest uszkodzony, musi zostać wymieniony na oryginalny przewód u producenta lub w autoryzowanym punkcie obsługi klienta.
2. Nigdy nie zostawiaj maszyny bez nadzoru, kiedy jest podłączona do sieci. Aby uniknąć ryzyka obrażeń w wyniku nieumyślnego uruchomienia urządzenia, odłącz je od sieci gdy zostawiasz je bez nadzoru.
3. Trzymaj części ciała, włosy, odzież i rękawice z dala od ruchomych części. Trzymaj palce z daleka od ruchomych części urządzenia, szczególnie od igły.
4. Nie wolno korzystać ze zużytych igieł.
5. Jeśli przewód zasilania zostanie uszkodzony lub przecięty podczas pracy, nie dotykaj go, tylko natychmiast odłącz wtyczkę z gniazdka.
6. Nie korzystaj z urządzenia jeśli przewód zasilania jest uszkodzony; wymień przewód na nowy i oryginalny. Inne, nieoryginalne przewody zasilania mogą uszkodzić urządzenie.
7. W przypadku awarii elektrycznej lub mechanicznej natychmiast wyłącz urządzenie i wyjmij wtyczkę z gniazdka.

Po użyciu

Gdy oddalasz się od maszyny do szycia, natychmiast odłącz maszynę od zasilania. Odłącz maszynę od zasilania zanim przystąpisz do jakichkolwiek prac konserwacyjnych lub czyszczenia.

Wybór miejsca do instalacji

Nie wolno przechowywać urządzenia w miejscach, w których gromadzi się dużo kurzu, brudu lub tłuszczu, takich jak kuchnie, garaże czy kotłownie. Kurz oraz tłuszcz mogą zakłócać działanie urządzenia.

Nie wolno instalować i przechowywać urządzenia w wilgotnych lub mokrych pomieszczeniach, takich jak łazienki. Zawsze ustawiaj urządzenie w wyłączanie suchych pomieszczeniach.

Nie wolno ustawiać maszyny w miejscach, w których temperatura jest niższa niż 5°C lub wyższa niż 40°C.

Podłączanie maszyny do źródła zasilania

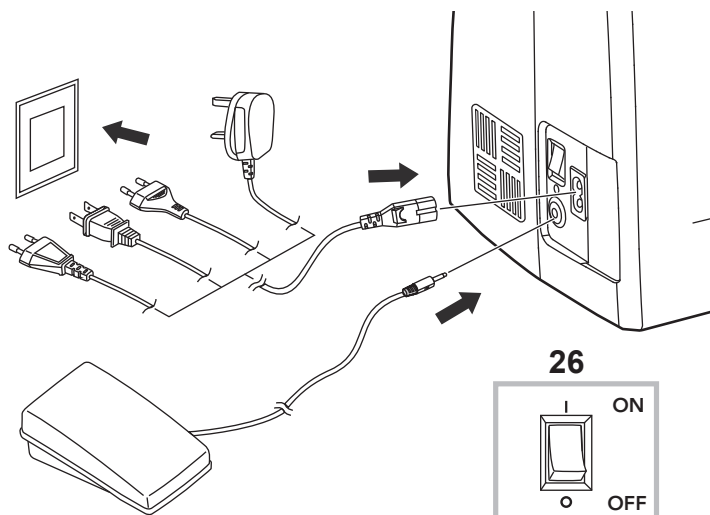

Upewnij się, że:

- przewód zasilania jest odłączony od gniazdka elektrycznego, gdy maszyna nie jest używana.
- kontaktujesz się z wykwalifikowanym elektrykiem, jeśli masz jakiegokolwiek wątpliwości dotyczące podłączenia maszyny do źródła zasilania.
- wtyczka zasilania jest wyciągnięta z gniazdka ściennego, gdy nie korzystasz ze źródła zasilania.
- maszyna do szycia jest używana wyłącznie z odpowiednim ELEKTRYCZNYM rozrusznikiem nożnym (†) C-8001.

1. Podłącz maszynę do zasilania elektrycznego.
2. W celu włączenia urządzenia i jego oświetlenia, ustaw przełącznik główny zasilania (26) w pozycji „I ON”.

Montaż wysuwanej przystawki

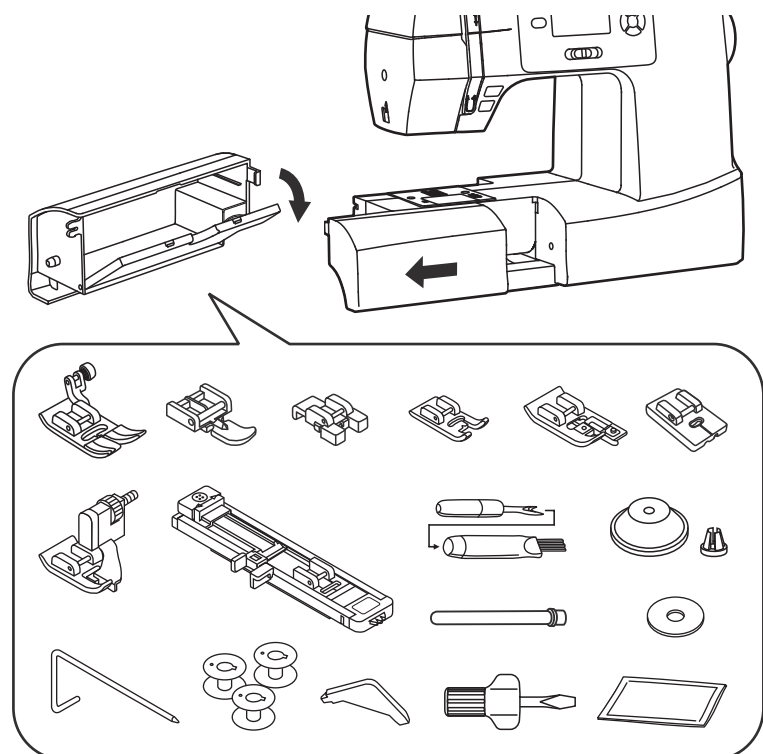

Aby szyć przy pomocy wolnego ramienia (23), wysuń przystawkę (10) w kierunku strzałki.

Wkładanie igły

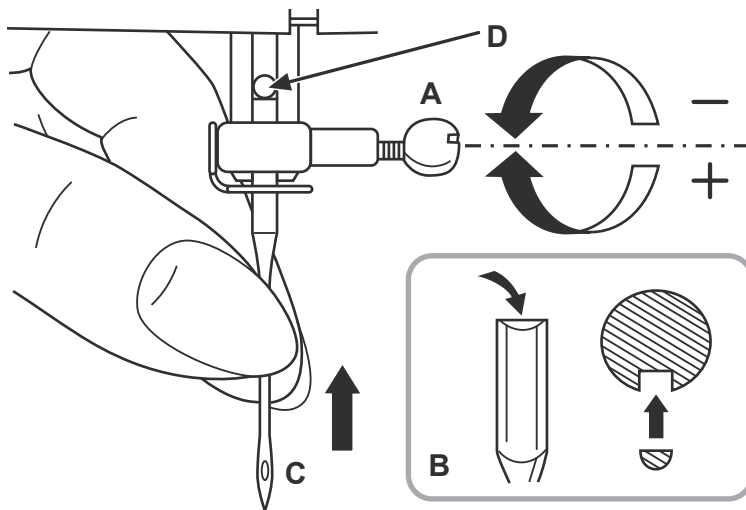

⚠ OSTRZEŻENIE!

Wyłącz maszynę ustawiając główny przełącznik zasilania w pozycji wyl. („0 OFF”).

Regularnie wymieniaj igłę, szczególnie wtedy gdy przysparza ona problemów w czasie szycia.

Zakładanie igły:

1. Odkręć śrubę mocującą igłę (A).
2. Włóż igłę płaską stroną kolby zwróconą do tyłu do tyłu (B).
3. Wsuń igłę (C) tak aby dotykała punkt oporu igły wewnątrz trzonu (D).
4. Dokręć ponownie zacisk śruby mocującej.

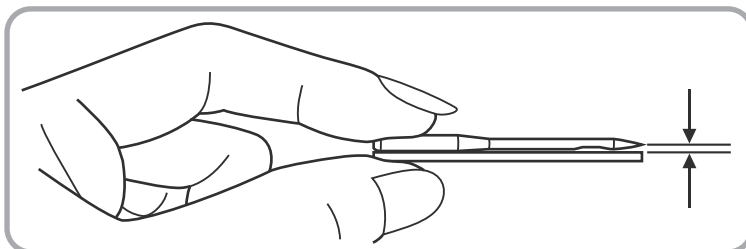

UWAGA

Używaj tylko w pełni sprawnych igieł. Problemy mogą wystąpić przy skrzywionych, tępych i uszkodzonych igłach.

Mocowanie i zdejmowanie uchwyty stopki dociskowej

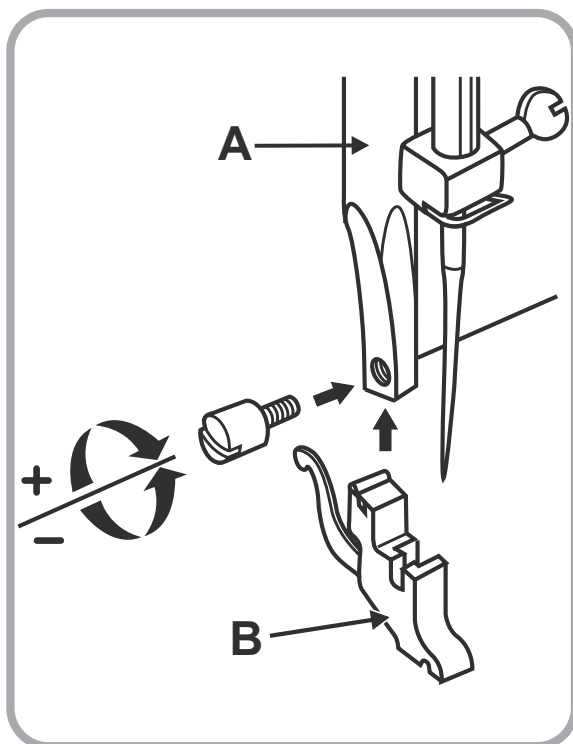

⚠ OSTRZEŻENIE!

Wyłącz maszynę ustawiając główny przełącznik zasilania w pozycji wyl. („0 OFF”).

UWAGA

Uchwyt stopki dociskowej został już zainstalowany.

1. Mocowanie uchwyty stopki dociskowej:
Podnieś drążek stopki dociskowej (a) unosząc go do góry przy pomocy dwustopniowej dźwigni podnoszenia stopki (22). Zamocuj uchwyt stopki dociskowej (B) jak na rysunku.
2. Zdejmowanie uchwyty stopki dociskowej:
Podnieś drążek stopki dociskowej (a) unosząc go do góry przy pomocy dwustopniowej dźwigni podnoszenia stopki (22). Poluzuj śrubę mocującą i wyjmij ją. Zdejmij uchwyt stopki dociskowej (B) z drążka uchwyty stopki dociskowej (B).

Mocowanie i zdejmowanie stopki uciskowej

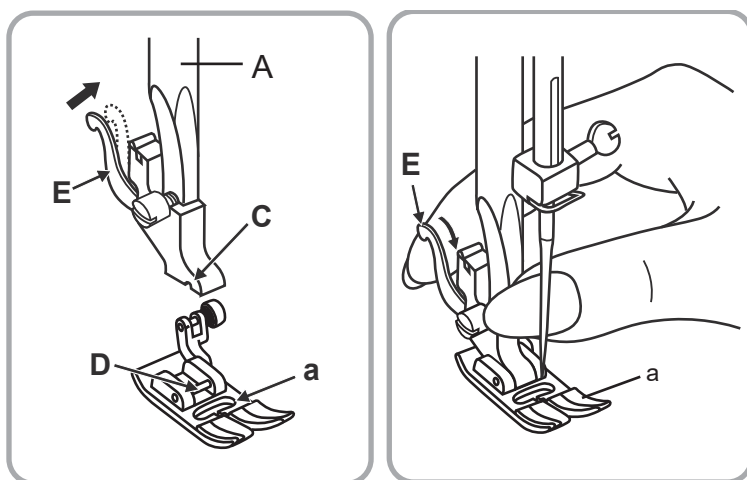

! OSTRZEŻENIE!

Ustaw przełącznik główny zasilania w pozycji wył. („0 OFF“).

UWAGA

Uniwersalna stopka dociskowa jest już zainstalowana.

1. Mocowanie stopki dociskowej:
Opuść stopkę dociskową (A), opuszczając dwustopniową dźwignię podnoszenia stopki (22), tak aby rowek w uchwycie stopki dociskowej (C) znajdował się bezpośrednio nad osią stopki dociskowej (D). Opuść drążek uchwytu stopki dociskowej (A) tak nisko jak to możliwe. Stopka dociskowa (a) wpasuje się automatycznie.
2. Zdejmowanie stopki dociskowej:
Podnieś stopkę dociskową (a) unosząc do góry dwustopniową dźwignię podnoszenia stopki (22). Ostrożnie popchnij dźwignię (E) do przodu. Stopka dociskowa (a) zwolni się.

Wkładanie przewodnika krawędziowego / przewodnika do pikowania

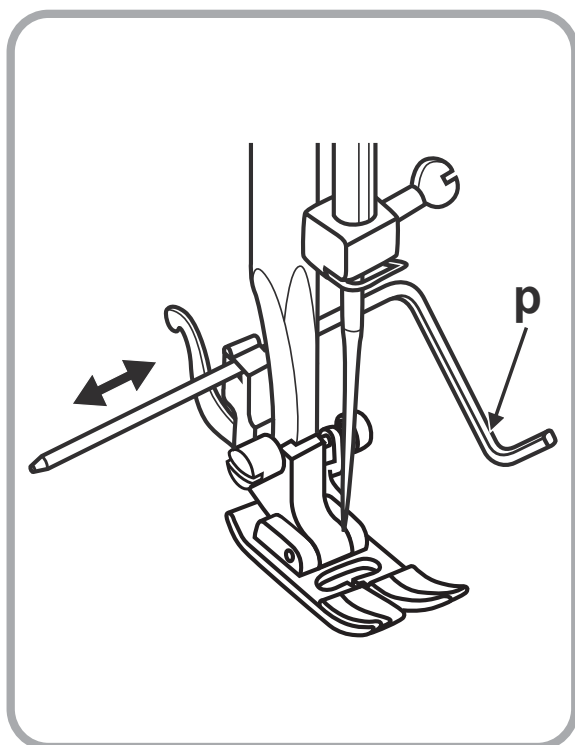

! OSTRZEŻENIE!

Ustaw przełącznik główny zasilania w pozycji wył. („0 OFF“).

UWAGA

Wkładaj przewodnik krawędziowy / do pikowania tylko wtedy gdy jest Ci potrzebny, na przykład do pikowania, obrębiania, szycia zakładek, itp.

Ostrożnie włóż przewodnik krawędziowy / przewodnik do pikowania (p) tak jak pokazano.

Wybór igły, tkaniny i nici

UWAGA

Dobierz igłę odpowiednią do nici i tkaniny. Zasadniczo cienkie nici i igły stosuje się do szycia tkanin lekkich, grubszymi nićmi zaś szyje się tkaniny ciężkie.

Wskazówka:

- Zawsze należy wypróbować grubość nici i igły na małym kawałku tkaniny, która będzie używana w projekcie.
- Należy używać tej samej nici do igły (górną nić) i do szpulki dolnej (dolną nić).
- Należy używać materiału stabilizującego do wiotkich lub elastycznych tkanin i wybierać odpowiednią stopkę dociskową.
- Podczas szycia lekkich tkanin, takich jak jedwab, dzianina itd., napięcie górnej nici należy ustawić na 2-3.
- Użyj szpilek, aby połączyć ze sobą dwa lub trzy kawałki tkaniny przed ich zszyciem.

Przewodnik wyboru igły, tkaniny i nici

Rozmiar igły	Tkaniny	Niść
9-11 (65-75)	Tkaniny o lekkiej gramaturze: Tkaniny lekkie: cienkie bawełny, woal, serża, jedwab, muszlin, dzianina bawełniana, trykoty bawełniane, dzianina, krepa, poliestr tkany, tkaniny na koszule i bluzki koszulowe.	Niść lekka z bawełny, nylonu lub poliestru.
12 (80)	Tkaniny o średniej gramaturze: Bawełna, satyna, gruby muszlin, płótno, podwójne dzianiny, lekka wełna.	Większość nici w sprzedaży ma rozmiar średni i są odpowiednie do tych tkanin i rozmiarów igieł. <ul style="list-style-type: none"> • Dla uzyskania najlepszych rezultatów należy używać poliestrowych nici do materiałów syntetycznych i bawełnianych do tkanin naturalnych. • Zawsze używaj takiej samej nici na dole i na górze.
14 (90)	Tkaniny o średniej gramaturze: Gruby, tkany, bawełniany materiał; wełniane, cięższe dzianiny; tkanina frotte, drelich.	
16 (100)	Tkaniny o ciężkiej gramaturze: Tkaniny lniane, wełniane, lniane i pikowane, dżins, tapicerka (od lekkiej do średniej gramatury).	

Używanie dwustopniowej dźwigni podnoszenia stopki

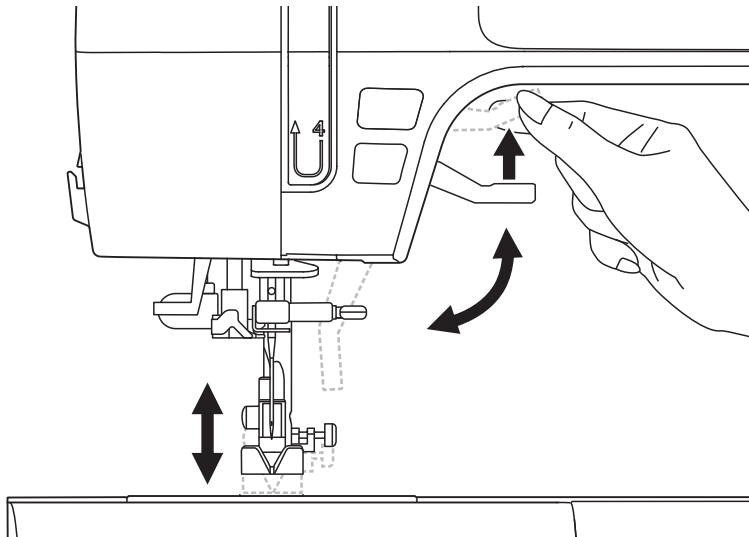

Stopkę dociskową można podnosić za pomocą dwustopniowej dźwigni podnoszenia stopki.

- Podciągnij dwustopniową dźwignię podnoszenia stopki do góry (22) aby unieść stopkę dociskową.
- Opuść dwustopniową dźwignię podnoszenia stopki dociskowej do góry (22) aby opuścić stopkę dociskową.

Podnoszenie i opuszczanie ząbków transportera

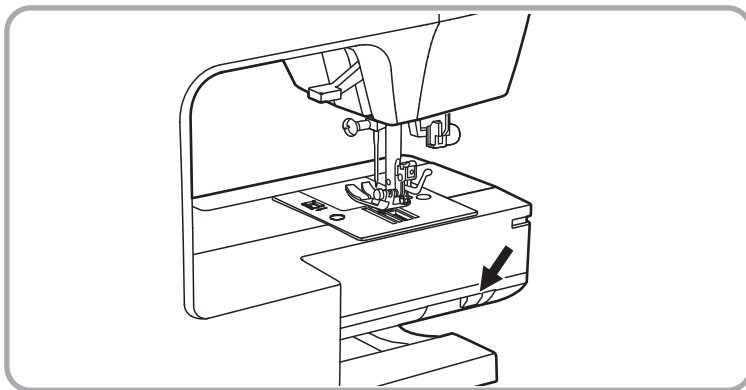

Przełącznik położenia ząbków transportera (24) umieszczony jest na tylnej stronie maszyny do szycia.

Ząbki transportera pomagają przesuwac tkaninę w trakcie szycia. Warto zaznaczyć, że ząbki transportera nie są używane podczas wszystkich projektów krawieckich. Ząbki transportera opuszcza się w trakcie przyszywania guzika, swobodnego cerowania, haftowania i wyszywania monogramów

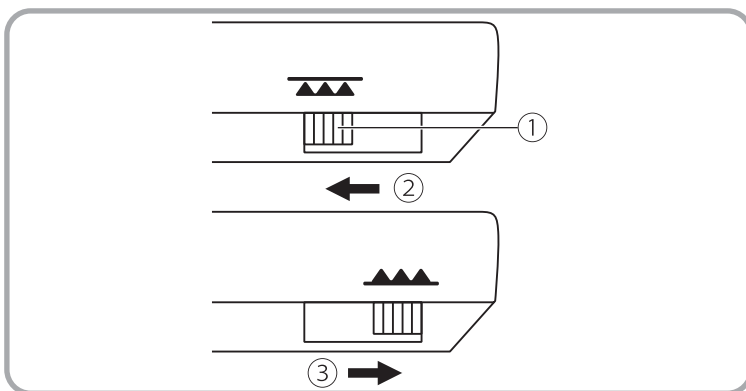

Przesuń przełącznik położenia ząbków transportera ① aby opuścić ząbki transportera do pozycji ② lub podnieść je do swojej górnej pozycji ③.

UWAGA

Kiedy przełącznik położenia ząbków transportera jest w podniesionej pozycji ③, ząbki transportera wysuną się automatycznie podczas szycia.

UWAGA

Po zakończeniu szycia projektu, który wymagał aby ząbki transportera były opuszczone (na przykład przyszywanie guzika, wolne cerowanie, haftowanie i wyszywanie monogramów), przesuń przełącznik położenia ząbków transportera z powrotem do wysuniętej pozycji aby wznowić ogólne szycie.

Regulowanie prędkości maszyny do szycia

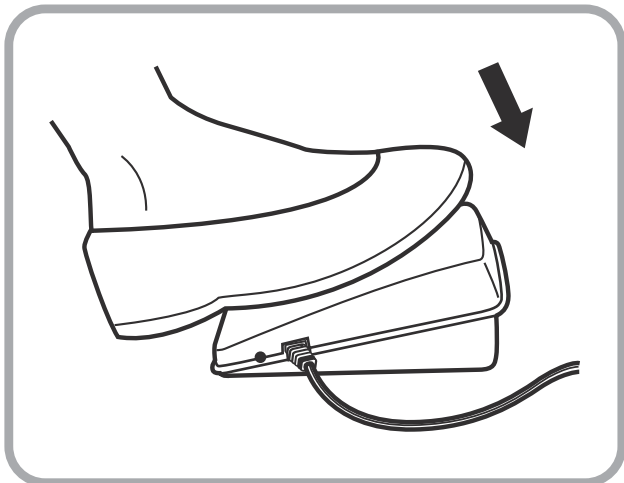

Prędkości maszyny do szycia jest regulowana za pomocą rozrusznika nożnego (r) lub regulatora prędkości szycia (15).

- Naciśnij rozrusznik nożny lekko aby szyc z mniejszą szybkością.
- Naciśnij rozrusznik nożny mocniej aby szyc z większą szybkością.

UWAGA

Regulator prędkości ogranicza również maksymalną szybkość szycia, jaką można osiągnąć za pomocą rozrusznika nożnego.

Nawijanie dolnej nici

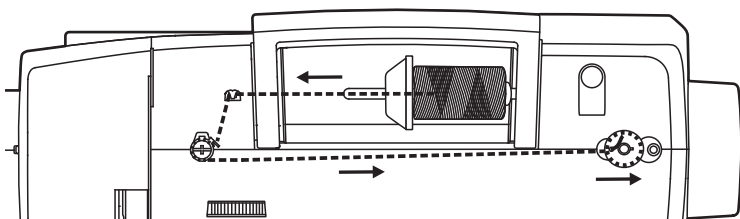

Aby otrzymać dobre efekty szycia, nawlekanie musi być wykonane prawidłowo. W przeciwnym wypadku wystąpią problemy.

UWAGA

Jeżeli watek nawijacza szpulki jest przesunięte do prawej strony, urządzenie znajduje się trybie „nawijania szpulki dolnej”, maszyna nie będzie szycła, a koło ręczne nie będzie się obracać. Aby rozpocząć szycie, popchnij watek nawijacza szpulki w lewo.

Nawijanie dolnej nici:

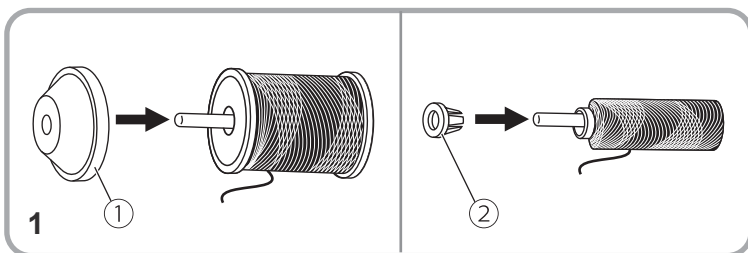

1. Wsuń szpulkę nici i nasadkę szpulki (n) na poziomy trzpień szpulki nici (19). Dla lepszej jakości szycia należy wybrać prawidłowy rozmiar nasadki szpulki nici i zamocować ją tuż przy szpulce.

- ① Duża nasadka szpulki
- ② Mała nasadka szpulki

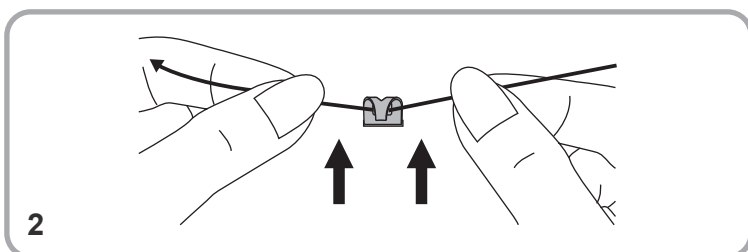

2. Przełóż nić ze szpulki pod przewodnikiem górnej nici (20).

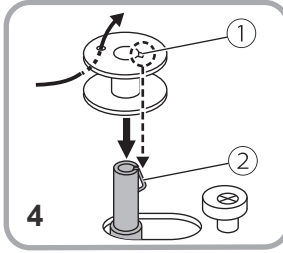
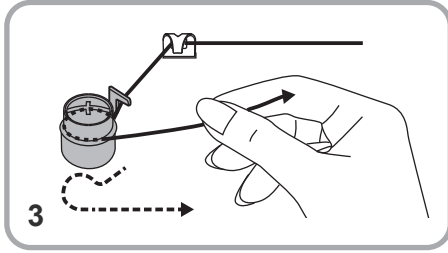

3. Nawiń nić odwrotnie do ruchu wskazówek zegara wokół prowadnicy nici ze szpulki (2).
4. Poprowadź nić od wewnątrz przez otwór w pustej szpulce dolnej (m) tak, jak pokazano na rysunku. a następnie umieść szpulkę na waleku nawijacza szpulki. Umieść szpulkę na waleku nawijacza szpulki (17). Dopasuj zagłębienie w szpulce dolnej ① równo ze sprężyną nawijacza szpulki (2). Ostrożnie dociśnij szpulkę w dół aż zaskoczy.

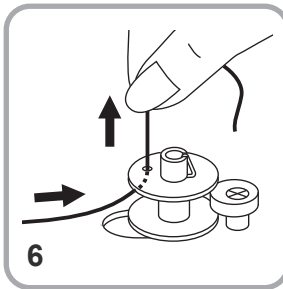
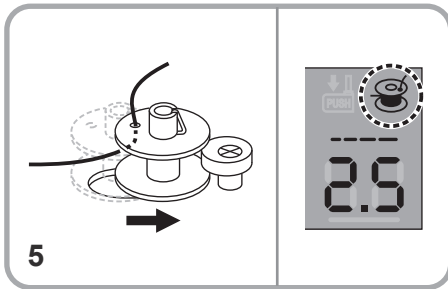

5. Przesuń szpulkę dolną (m) w prawo, w kierunku ogranicznika nawijacza szpulki (16). Kiedy szpulka znajduje się w trybie nawijania, wyświetlacz LCD (5) wyświetli symbol nawijania szpulki dolnej.
6. Przytrzymaj końcówkę nici bezpiecznie w jednej ręce.

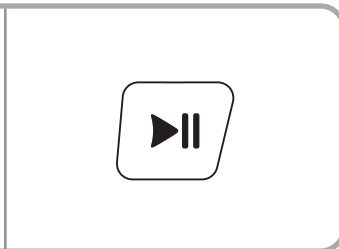
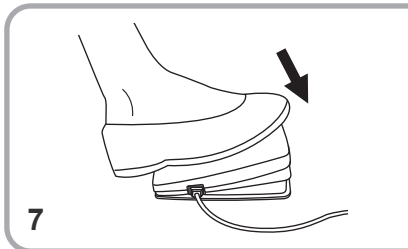

7. Zaczynaj nawijać dolną nić, naciskając rozrusznik nożny (r) lub naciskając przycisk Start / Stop (8).

UWAGA

Regulator prędkości ogranicza również maksymalną szybkość szycia, jaką można osiągnąć za pomocą rozrusznika nożnego.

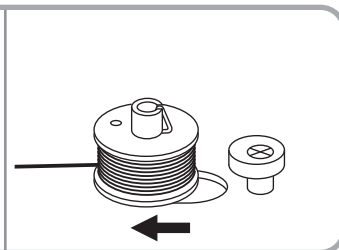
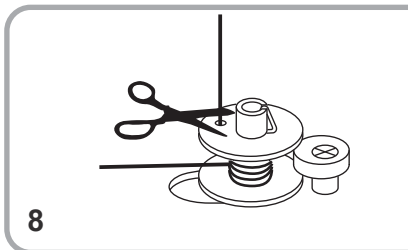

8. Zatrzymaj urządzenie po kilku obrotach. Utnij nić jak najbliżej szpulki dolnej (m). Kontynuuj nawijanie szpulki, aż będzie pełna. Gdy szpulka będzie pełna, zacznie wolniej się obracać. Zatrzymaj urządzenie, następnie pchnij walek nawijacza szpulki (17) w lewą stronę.

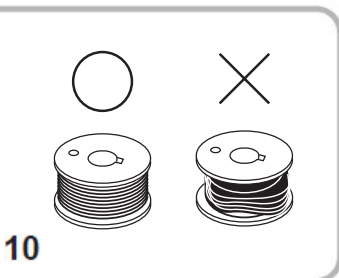
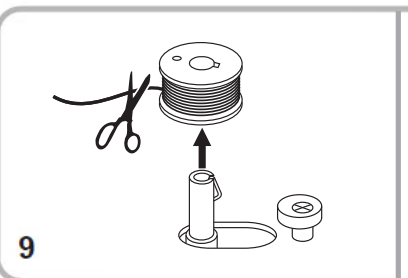

9. Przytnij nić i zdejmij napelnioną szpulkę dolną (m) z nawijacza szpulki (17).
10. Użyj szpulki dolnej z prawidłowo nawiniętą nicią. W przeciwnym razie może dojść do zmiany w naprężeniu nici i złamania igły. Aby rozpocząć szycie, popchnij walek nawijacza szpulki w lewo.

Wkładanie szpulki z dolną nicią

UWAGA

Aby włożyć lub wyjąć szpulkę dolną, igła musi być umieszczona w najwyższej pozycji, należy zatem przesunąć igłę do jej najwyższej pozycji, naciskając przycisk pozycji igły w górę (4). Podnieś stopkę dociskową. Następnie wyłącz urządzenie.



OSTRZEŻENIE!

Wyłącz maszynę ustawiając główny przełącznik w pozycji Wyłącz "0 OFF", podczas wykonywania wszystkich operacji!

Wkładanie szpulki z dolną nicią:

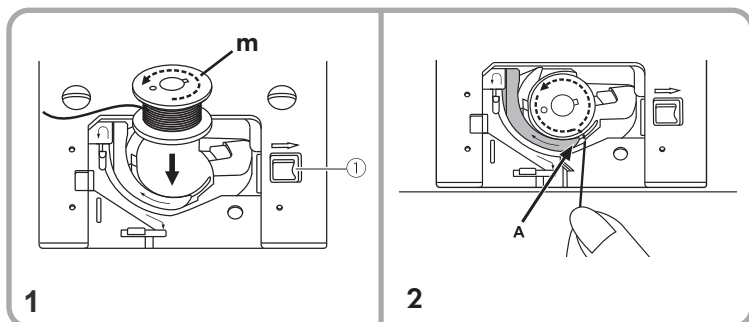

1. Usuń przezroczystą osłonę bębna, przesuwając przycisk zatrasku zwalniającego osłonę ① w prawo. Włóż szpulkę dolną (m) do kasetki bębna, tak aby nić odwijała się przeciwnie do kierunku ruchu wskazówek zegara (kierunek strzałki).

2. Przeciągnij nić przez szczelinę (A).

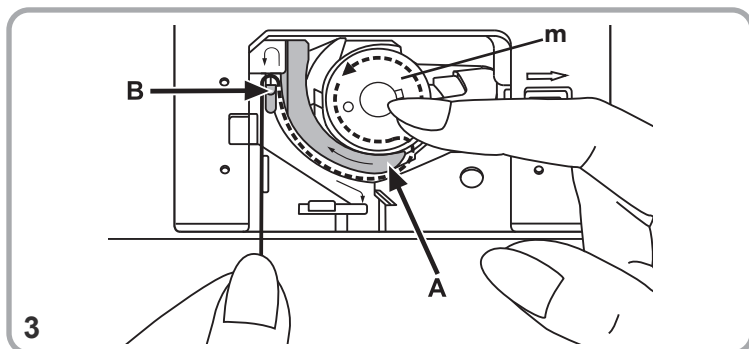

3. Delikatnie przytrzymując palcem górną część szpulki dolnej (m), podążaj za oznaczeniami strzałek i przeciągnij nić przez dolne prowadniki od (A) do (B).

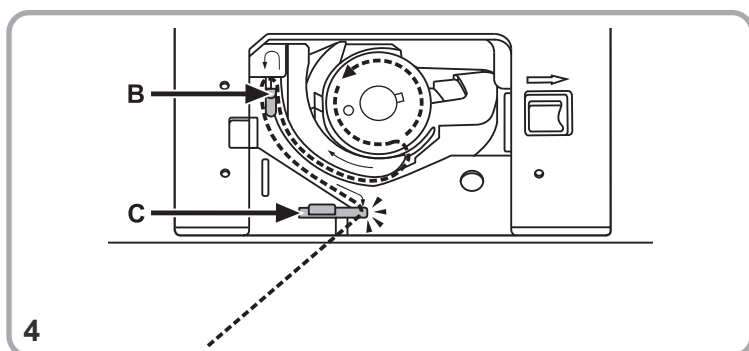

4. Przeciągnij nić wzdłuż znaczników strzałek od (B) do (C) do prowadnicy płytki ściągowej. Aby odciąć nadmiar nici, przeciągnij ją przez ostrze przecinacza znajdującego się w punkcie (C). Ponownie załóż przezroczystą osłonę bębna.

UWAGA

Metoda przeciągania dolnej nici jest wyjaśniona w rozdziale „Wyciąganie dolnej nici”.

Nawlekanie górnej nici

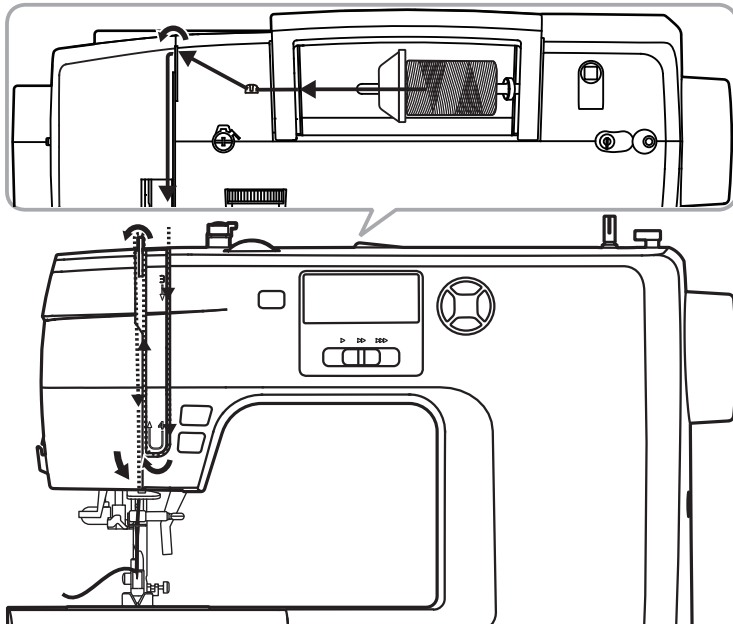

Aby otrzymać dobre efekty szycia, nawlekanie musi być wykonane prawidłowo. W przeciwnym wypadku wystąpią problemy.

UWAGA

Nawleczacz igły może być używany wraz z domowymi igłami dla maszyn do szycia o wymiarach od 75/11 do 100/16.

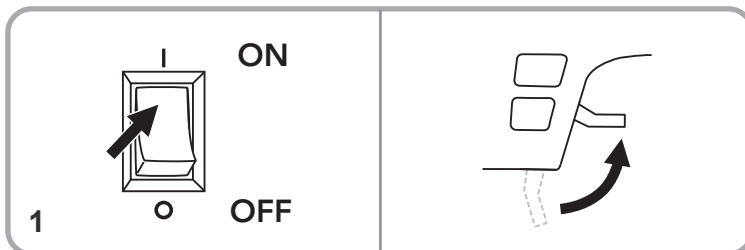

Nawlekanie górnej nici:

1. Włącz maszynę ustawiając przełącznik główny zasilania (26) w pozycji Włącz „ I O ”. Podnieś do góry dwustopniową dźwignię podnoszenia stopki (22).

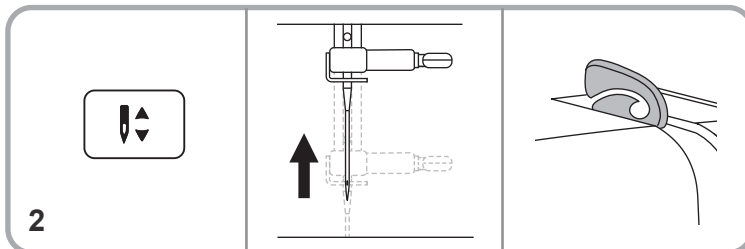

2. Naciśnij przycisk pozycji igły w górę (4) aby ustawić igłę oraz dźwignię podnoszenia nici (1) w najwyższej pozycji.

⚠ OSTRZEŻENIE!

Wyłącz maszynę ustawiając główny wyłącznik w pozycji Wyłącz “O OFF”, podczas wykonywania wszystkich operacji!

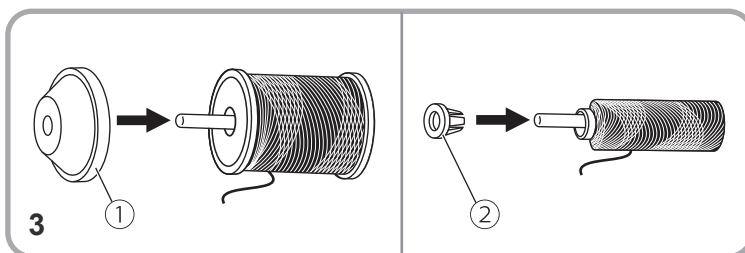

3. Wsuń szpulkę nici i nasadkę szpulki na poziomy trzpień szpulki nici (19). Dla lepszej jakości szycia należy wybrać prawidłowy rozmiar nasadki szpulki nici (n) i zamocować ją obok szpulki.

- ① Duża nasadka szpulki
- ② Mała nasadka szpulki

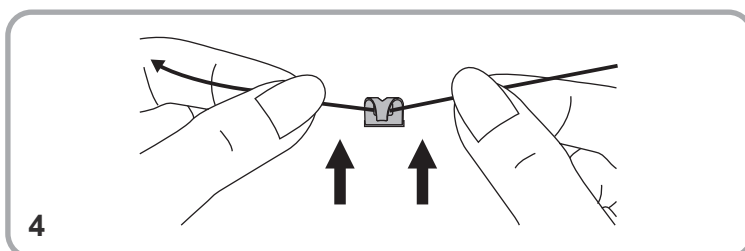

4. Przełóż nić ze szpulki pod przewodnikiem górnej nici (20).

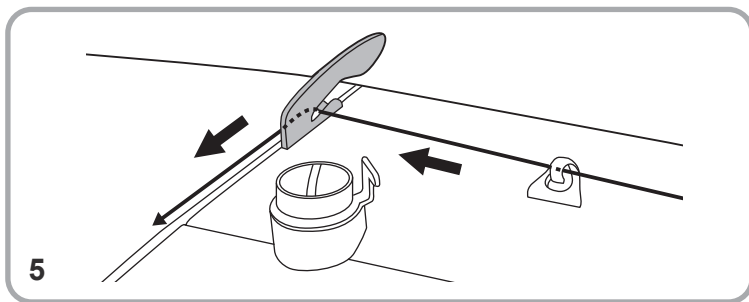

5. Jak pokazano na rysunku, przeprowadź górną nić w lewo pod przewodnikiem górnej nici (20), a następnie skieruj nić do siebie.

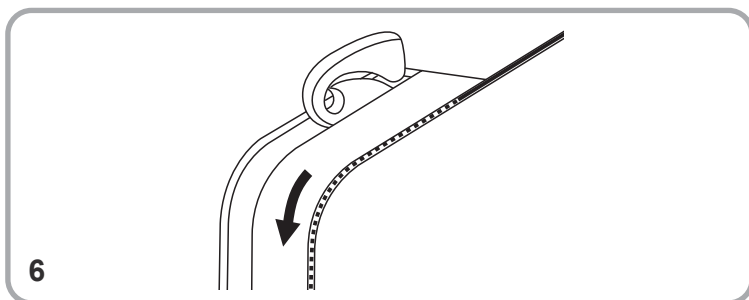

6. Przeciągnij nić do przodu, a następnie poprowadź ją wewnątrz prawej szczeliny do dołu. Nić musi przebiegać między srebrnymi krążkami, aby była dobrze naprężona.

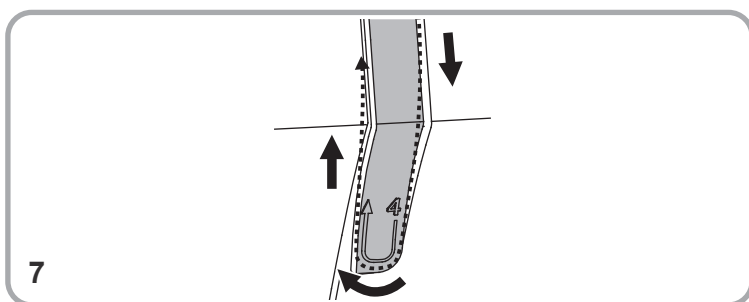

7. Kiedy nić jest na samym dole, nawiń ją wokół płyty przewodnika nici (20), zaczynając od lewej strony, a kończąc na prawej. Następnie pociągnij nić w górę w kierunku wskazanym przez strzałkę na rysunku.

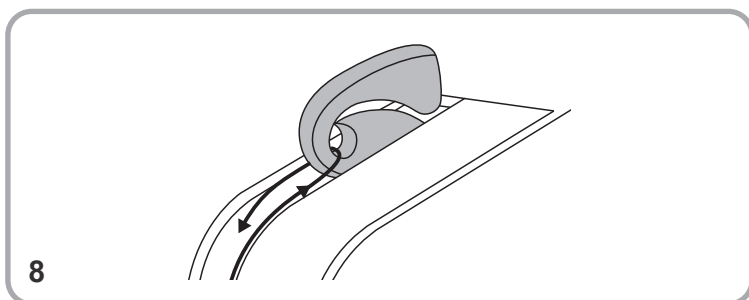

8. Przeprowadź nić ku górze wzdłuż lewego rowka. Kiedy nić już na samej górze, przełóż ją od prawej do lewej strony przez oczko podciągacza nici (1). Następnie poprowadź górną nić z powrotem w dół.

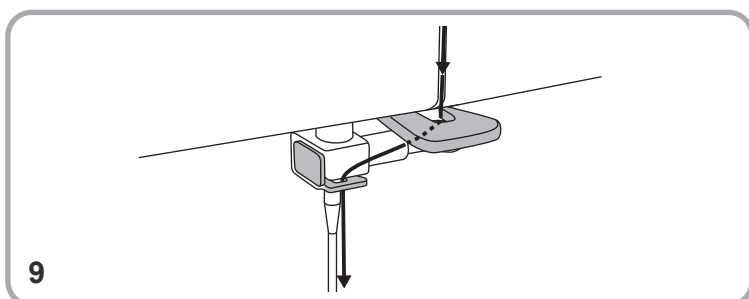

9. Poprowadź nić przez większy poziomy przewodnik nici (A), a następnie poprzez mniejszy przewodnik nici igielnicy (B) i skieruj nić dalej w dół. Nawlec igłę, używając nawleczacza nici (12).

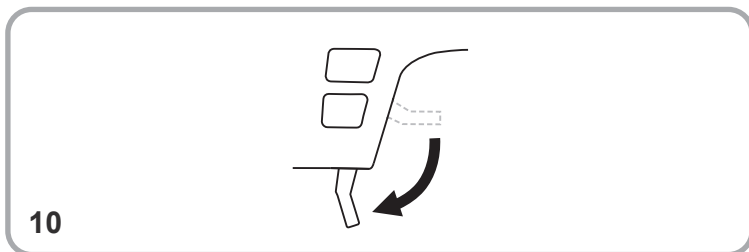

10. Opuść dwustopniową dźwignię stopki dociskowej (22).

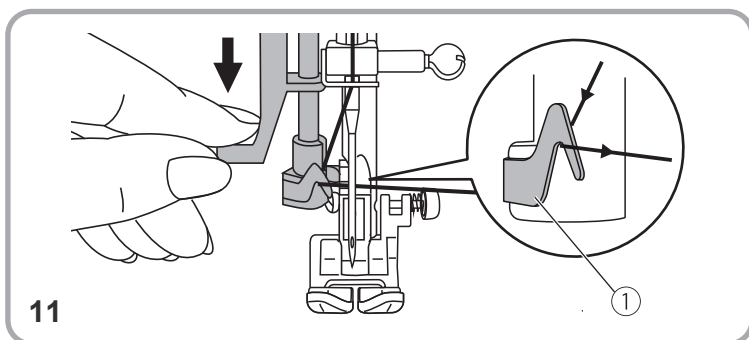

11. Naciśnij i obniż dźwignię nawlekcza igły (12) w dół i poprowadź górną nić przez prowadnik nawlekcza nici ① jak pokazano na rysunku, a następnie przytrzymaj ją po prawej stronie.

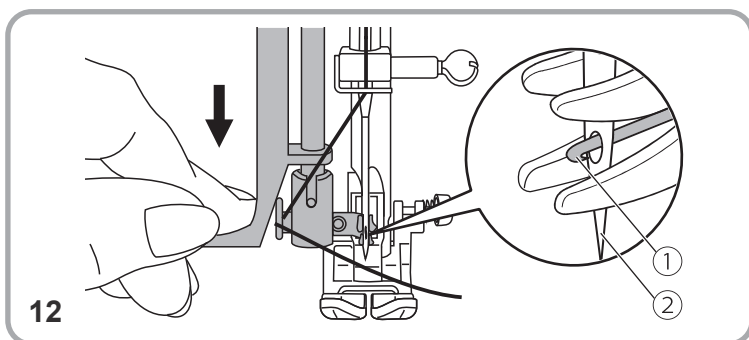

12. Obniż dźwignię nawlekcza igły (12) maksymalnie do dołu. Nawlekcza igły automatycznie obróci się do pozycji nawlekania, a mały haczyk nawlekcza ① wsunie się przez ucho igły ②.

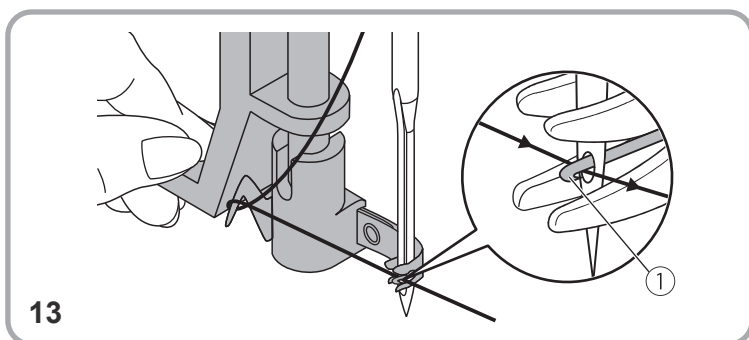

13. Umieść górną nić przed igłą pod haczykiem nawlekcza ①. Następnie przytrzymaj nić lekko do góry, aby była zawieszona na haczyku chwytaka.

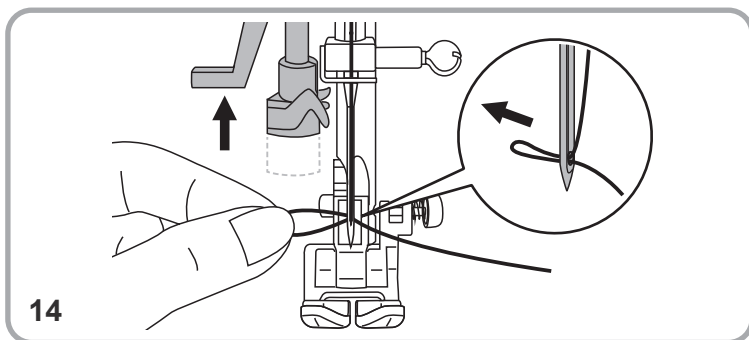

14. Nić powinna być luźna, następnie powoli zwalniasz dźwignię nawlekcza igły (12). Haczyk nawlekcza cofnie się i przeciągnie górną nić przez ucho igły, formując za igłą pętelkę. Pociągnij za pętlę i przeciągnij koniec nici przez ucho igły.

UWAGA

Twoja maszyna jest teraz nawleczona i gotowa do użytkowania. Postępuj zgodnie z instrukcjami zawartymi w rozdziale "Rozpoczynanie szycia", aby rozpocząć szycie.

Wyciąganie dolnej nici

UWAGA

. Jeśli używasz ściegu do szycia falban lub ściegu do marszczenia (smocking), wyciągnij najpierw dolną nić.

Wyciąganie dolnej nici:

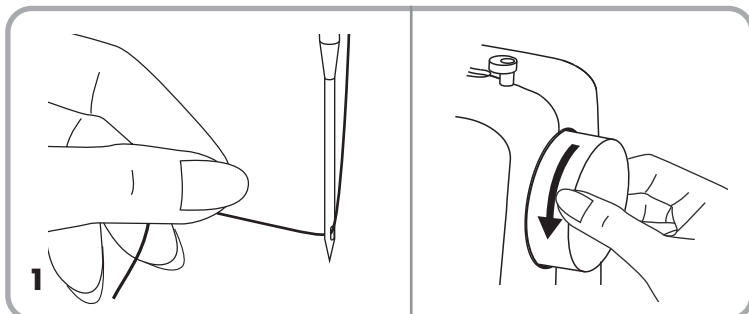

1. Przytrzymaj górną nić lewą ręką. Obróć koło ręczne (25) w kierunku przeciwnym do ruchu wskazówek zegara, aby opuścić igłę pod płytkę ściegową (9). Obróć koło ręczne w kierunku przeciwnym do ruchu wskazówek zegara, aby podnieść igłę i dolną nić.

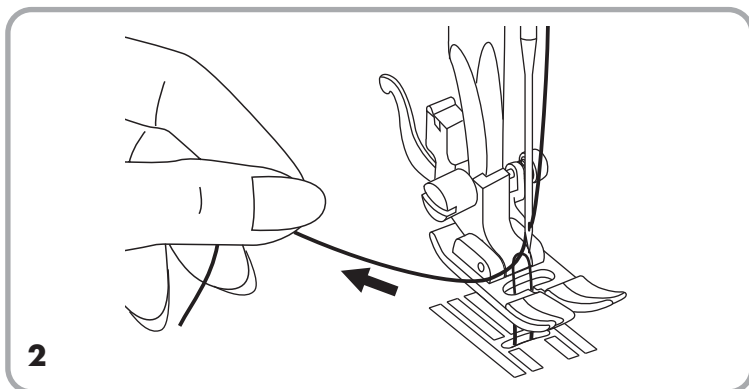

2. Delikatnie pociągnij górną nić, aby przeciągnąć nić ze szpulki dolnej przez otwór w płytce ściegowej. Nić ze szpulki pojawi się w pętli.

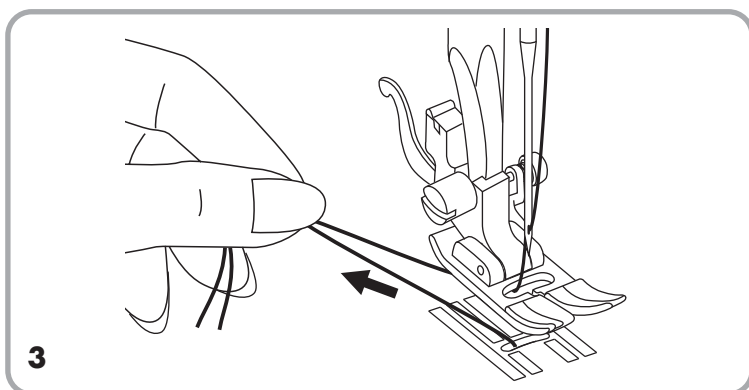

3. Pociągnij obie nici do tyłu i umieść je pod stopką dociskową.

Naprężenie nici

Pokrętło naprężacza nici służy do ustawiania naprężenia nici.

UWAGA

Prawidłowe ustawienie natężenia jest ważne podczas szycia. Żadne pojedyncze ustawienie naprężenia nie nadaje się do wszystkich funkcji ścięgu i wszystkich tkanin.

❖ Podstawowe ustawienia

Podstawowe ustawienia pokrętła naprężacza nici: "4".

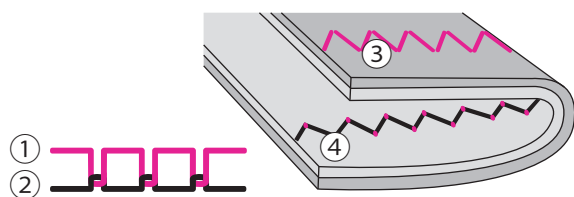
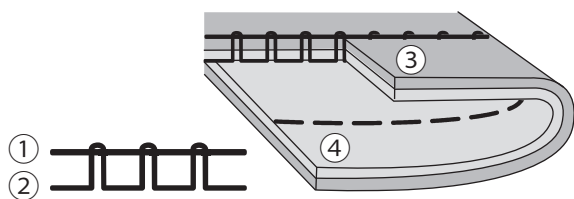
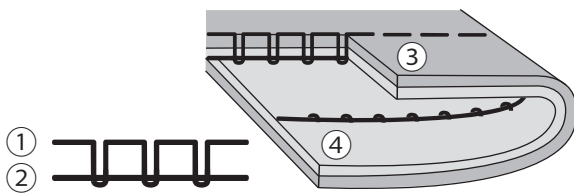
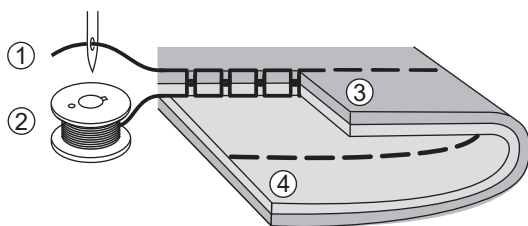
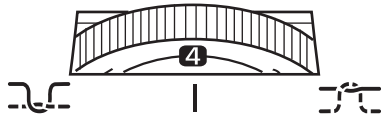

❖ Standardowe naprężenie nici do szycia prostym ścięgiem.

UWAGA

Niść górna (1) i niść dolna (2) krzyżują się mniej więcej w połowie odległości pomiędzy wierzchem (3) i spodem (4) zszywanego materiału.

❖ Luźne naprężenie nici do szycia prostym ścięgiem

UWAGA

Górna niść (1) jest wyraźnie widoczna na lewej stronie (4) tkaniny. Przesuń pokrętło naprężacza nici (3) w prawo aby zwiększyć naprężenie nici.

❖ Mocne naprężenie nici do szycia prostym ścięgiem

UWAGA

Dolna niść (2) jest wyraźnie widoczna na prawej stronie (3) tkaniny. Przesuń pokrętło naprężacza nici (3) w lewo aby poluzować naprężenie nici.

❖ Normalne naprężenie nici do szycia ścięgiem zygzakowym i ozdobnym

UWAGA

Naprężenie nici jest odpowiednie jeśli mały odcinek górnej nici (1) jest widoczny na spodniej części tkaniny (4).

Podczas szycia ściągów dekoracyjnych to ustawienie zawsze zapewni ładniejszy wzór ścięgu, a tkanina będzie mniej zdeformowana.

Tabela ściegów

00	01	02	03	04	05	06	07	08	09	10	11	12	13	14	15	16	17	18	19
20	21	22	23	24	25	26	27	28	29	30	31	32	33	34	35	36	37	38	39
40	41	42	43	44	45	46	47	48	49	50	51	52	53	54	55	56	57	58	59
60	61	62	63	64	65	66	67	68	69	70	71	72	73	74	75	76	77	78	79
80	81	82	83	84	85	86	87	88	89	90	91	92	93	94	95	96	97	98	99

Wybieranie ściegu

W tabeli ściegów znajdziesz numery wszystkich dostępnych ściegów. Aby użyć danego ściegu, wybierz jego numer na urządzeniu.

Wybieranie numeru ściegu:

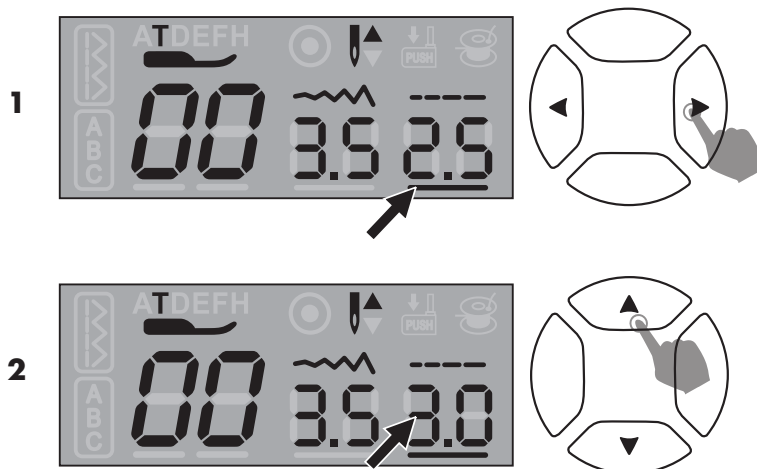

1. Przesuń kursor na wyświetlaczu LCD (5) aby znajdował się pod numerami ściegów przy pomocy przycisku z lewą lub prawą strzałką.
2. Aby wybrać numer żądanego ściegu naciśnij przycisk ze strzałką w górę lub dół.

Zmianianie długości i szerokości ściegu

❖ Zmianianie długości ściegu

- Po wybraniu ściegu maszyna automatycznie ustawi zalecaną długość ściegu, która będzie wyświetlona jako numer na wyświetlaczu LCD (5).
- Różne ściegi mają różne ograniczenia długości.
- Gdy numer zostanie zresetowany do ustawienia domyślnego, wyświetlacz LCD (5) zacznie migać.

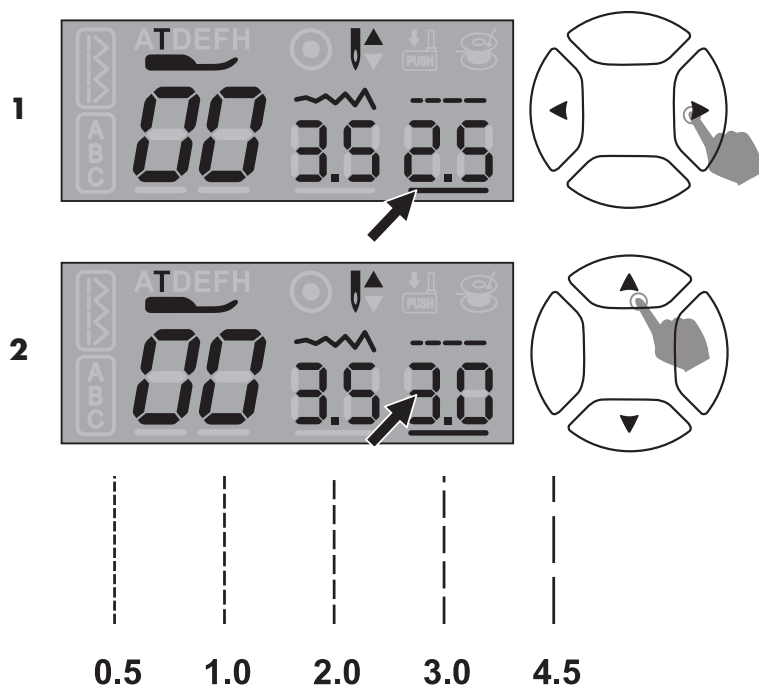

1. Przesuń kursor aby znajdował się pod numerem długości ściegu za pomocą przycisku z lewą lub prawą strzałką.

2. Aby uzyskać krótszą długość ściegu, naciśnij dolny przycisk. Aby uzyskać większą długość ściegu, naciśnij górny przycisk.

❖ Zmianianie szerokości ściegu

- Po wybraniu ściegu maszyna automatycznie ustawi zalecaną szerokość ściegu, która będzie wyświetlona jako numer na wyświetlaczu LCD (5).
- Różne ściegi mają różne ograniczenia szerokości.
- Gdy numer zostanie zresetowany do ustawienia domyślnego, wyświetlacz LCD (5) zacznie migać.

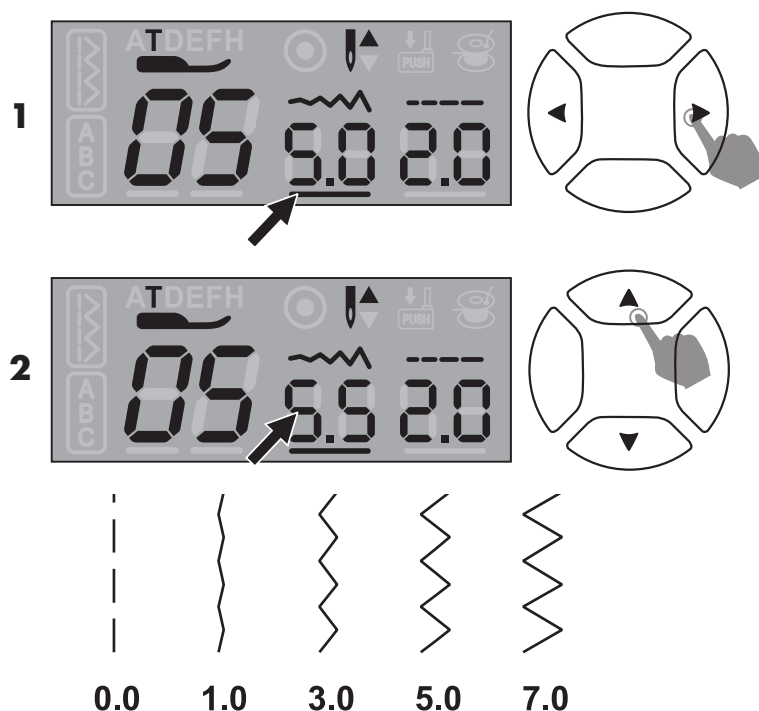

1. Przesuń kursor aby znajdował się pod numerami z szerokością ściegu przy pomocy przycisku z lewą lub prawą strzałką.

2. Aby uzyskać węższy ścieg, przyciśnij przycisk w dół. Aby uzyskać szerszy ścieg, przyciśnij przycisk w górę.

Ścieg prosty

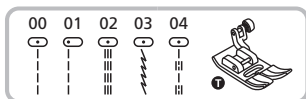

Użyj uniwersalnej stopki dociskowej (a)

Ustaw wzór, jak przedstawiono na rysunku.

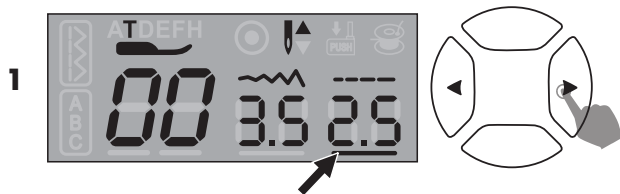

1. Przesuń kursor aby znajdował się pod numerem długości ściegu za pomocą przycisku z lewą lub prawą strzałką.

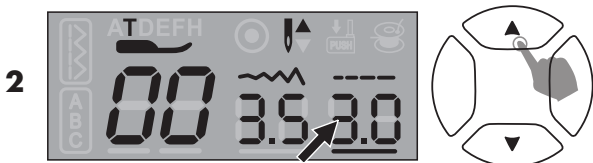

2. Aby uzyskać krótszą długość ściegu, naciśnij dolny przycisk. Aby uzyskać większą długość ściegu, naciśnij górny przycisk.

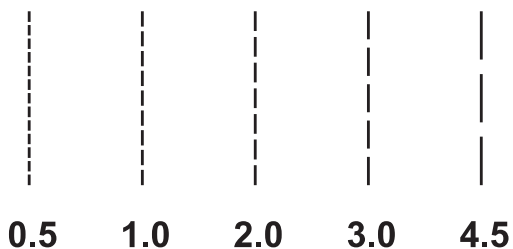

UWAGA

Ogólnie, im grubsza tkanina, nić i igła, tym dłuższy powinien być ścieg.

Zmień pozycję igły:

- Pozycję igły dla ściegów prostych / ściegów wzmacniających można zmieniać, dostosowując szerokość ściegu.
- Domyślna pozycja igły to „3.5”. Jest to pozycja środkowa

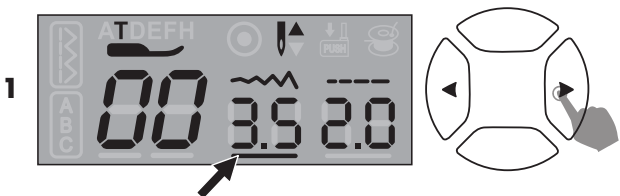

1. Przesuń kursor aby znajdował się pod numerami z szerokością ściegu przy pomocy przycisku z lewą lub prawą strzałką.

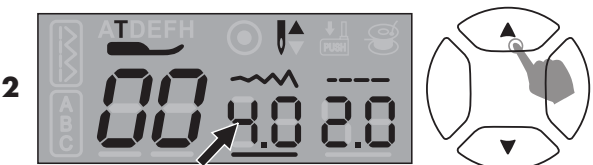

2. Naciśnij przycisk strzałki w dół, a pozycja igły przesunie się w lewą stronę. Naciśnij przycisk strzałki w górę, a pozycja igły przesunie się w prawą stronę.

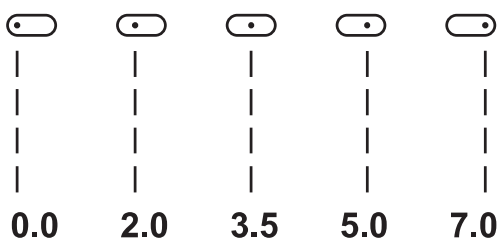

Ścieg zygzakowy

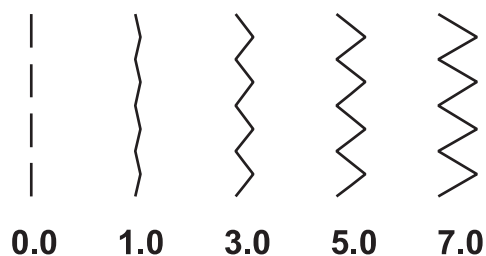
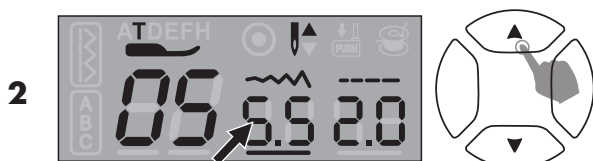
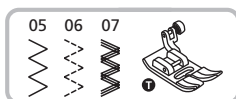

Użyj uniwersalnej stopki dociskowej (a)
Ustaw wzór, jak przedstawiono na rysunku.

Ustaw szerokość ściegu.

1. Przesuń kursor aby znajdował się pod numerami z szerokością ściegu przy pomocy przycisku z lewą lub prawą strzałką.
2. Aby uzyskać węższy ścieg, przyciśnij przycisk w dół. Aby uzyskać szerszy ścieg, przyciśnij przycisk w górę.

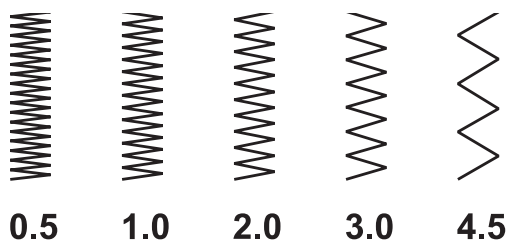
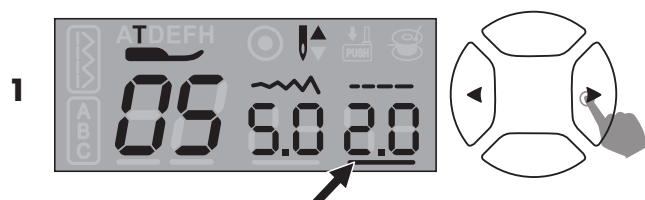

Wyreguluj długość ściegu

1. Przesuń kursor aby znajdował się pod numerem długości ściegu za pomocą przycisku z lewą lub prawą strzałką.
2. Aby uzyskać krótszą długość ściegu, naciśnij przycisk strzałki w dół. Aby uzyskać większą długość ściegu, naciśnij przycisk strzałki w górę.

UWAGA

Wyraźne ściegi zygzakowe są zwykle uzyskiwane przy długości ściegu „2,5” lub mniejszej. Ściegi zygzakowe o krótkiej długości noszą nazwę ściegów satynowych.

Rozpoczęcie szycia

UWAGA

Przed rozpoczęciem szycia postępuj zgodnie z informacjami zawartymi w tabeli na temat igieł / tkaniny / nici i wybierz zalecaną stopkę dociskową. Więcej informacji znajduje się w rozdziale „Dopasowanie igły, tkaniny i nici”.

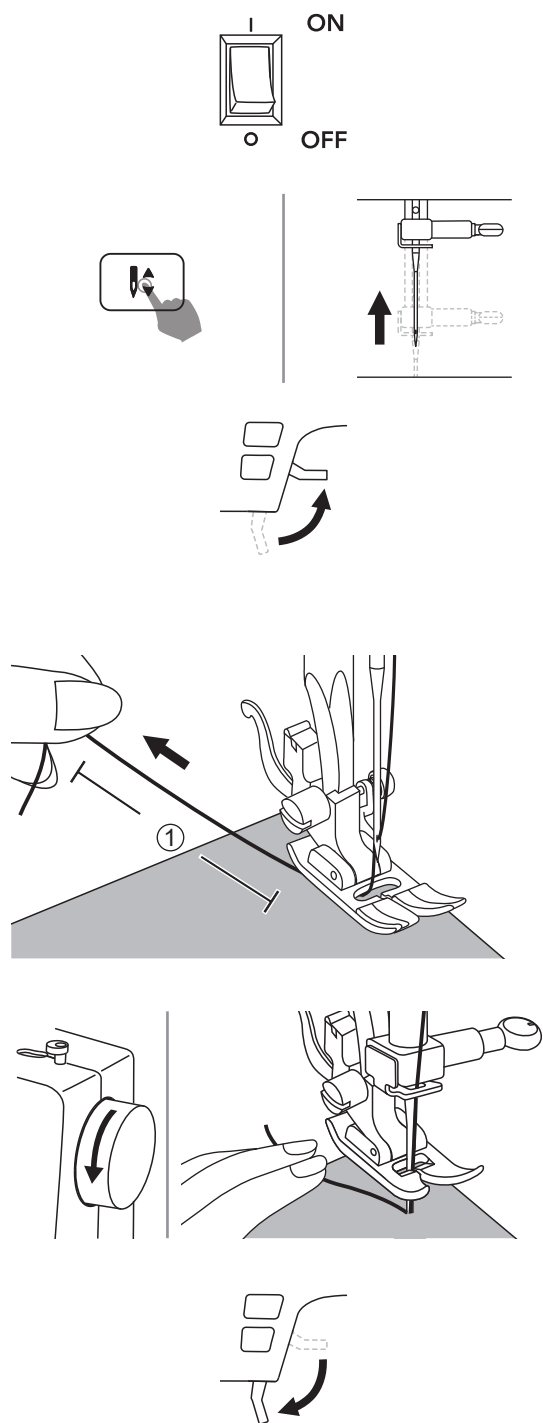

1. Włącz maszynę ustawiając przełącznik główny zasilania (26) w pozycji Włącz „ I O”.
2. Ustaw igłę w najwyższej pozycji, naciskając przycisk pozycji igły w górę (4).
3. Podnieś dwustopniowy dźwignię podnoszenia stopki (22) i wybierz ścieg.
4. Umieść tkaninę pod stopką dociskową. Przelóż nić pod stopką dociskową i wyciągnij około 10 cm nici w ① do tyłu maszyny.
5. Obróć koło ręczne (25) w swoim kierunku (w przeciwnym do ruchu wskazówek zegara) aby opuścić igłę do punktu rozpoczęcia szycia.
6. Opuść dwustopniową dźwignię podnoszenia stopki dociskowej.

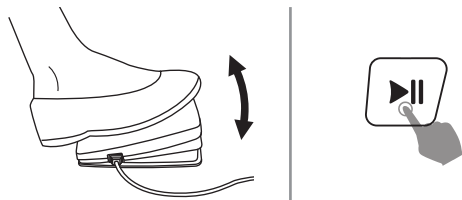

7. Aby rozpocząć szycie powoli naciśnij rozrusznik nożny lub naciśnij przycisk Start / Stop (8). Aby przerwać szycie zwolnij rozrusznik nożny lub ponownie naciśnij przycisk Start / Stop.

UWAGA

Możesz wykorzystać szycie wsteczne do ryglowania zabezpieczającego i wzmacniania szwów, naciskając dźwignię szycia wstecznego. Więcej informacji można znaleźć w rozdziale "Przydatne umiejętności".

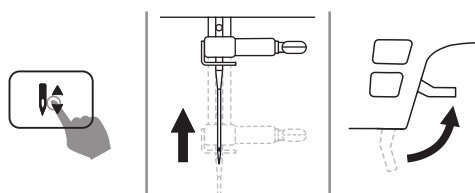

8. Naciśnij przycisk pozycji igły aby podnieść igłę. Podnieś dwustopniowa dźwignię podnoszenia stopki (22) i wyjmij tkaninę.

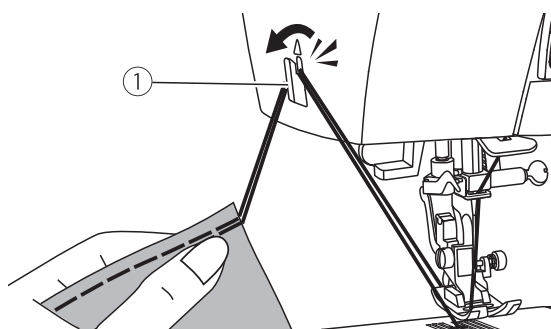

9. Poprowadź obie nici w kierunku lewej strony maszyny, a następnie poprowadź je przez przecinacz nici ① w celu ich obcięcia.

Przydatne umiejętności

Poniżej opisano różne sposoby osiągnięcia najlepszych wyników szycia. Należy mieć na uwadze te wskazówki podczas szycia projektu.

- Rezultaty będą zależały od typu tkaniny i rodzaju ściegu. Do próbnego szycia użyj takiego samego kawałka tkaniny, jak tej używanej do projektu.
- Do próbnego szycia użyj kawałka tkaniny i nici takich samych jak tych używanych do projektu; sprawdź napięcie nici oraz długość i szerokość ściegu.
- Ponieważ wyniki różnią się w zależności od typu ściegu i warstw zszywanej tkaniny, wykonaj próbę zszywania w takich samych warunkach, jakie będą mieć zastosowanie do projektu.

❖ Zszywanie grubych tkanin

Podczas szycia grubych materiałów, przesuwanie materiału pod stopką można usprawnić, podnosząc dwustopniową dźwignię podnoszenia stopki (22) do wyższej pozycji.

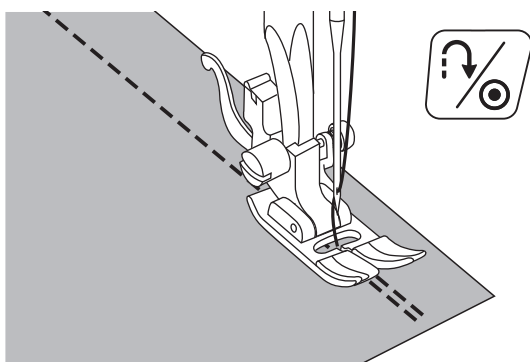

❖ Szycie wsteczne

Szycie wsteczne jest wykorzystywane do zabezpieczenia nici na początku i na końcu szwu.

Przyciskając przycisk wsteczny przeszyci 4-5 ściegów. Po zwolnieniu przycisku szycia wstecznego, urządzenie wznowi szycie do przodu.

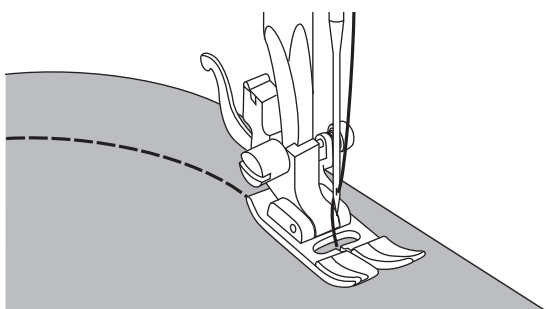

❖ Szycie na łukach

Zmieniaj kierunek szycia stopniowo podczas szycia na łukach.

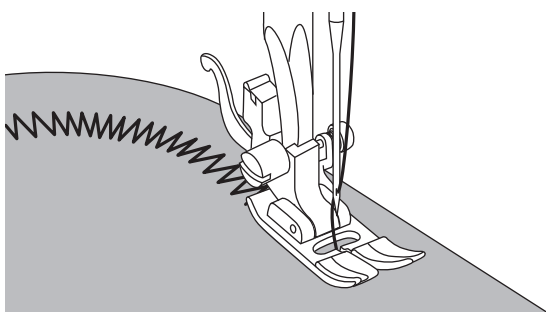

❖ Szycie na łukach ściegiem zygzakowym

Jeżeli szyje się wzdłuż łuku, używając ściegu zygzakowego, należy wybrać krótszą długość ściegu, aby uzyskać drobniejszy ścieg.

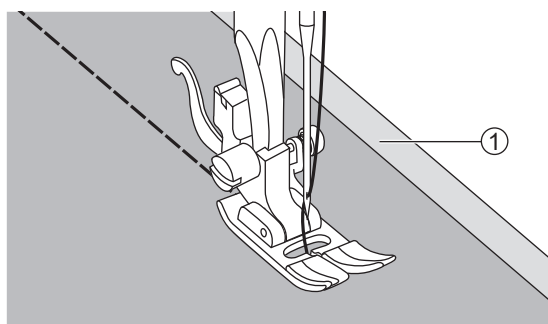
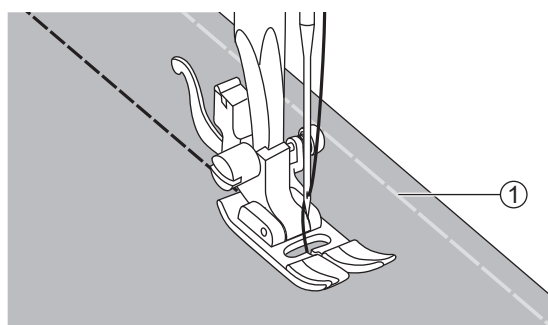
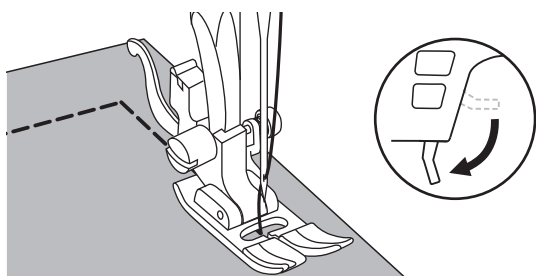
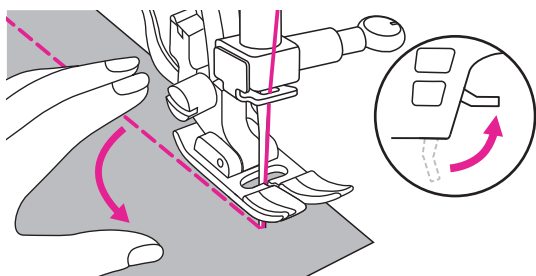

❖ Szycie narożników

Zatrzymaj maszynę do szycia, gdy zbliży się do narożnika.

Opuść igłę w tkaninę, opuszczając ją do najniższej pozycji za pomocą przycisku pozycji igły (3).

Podnieś do góry dwustopniową dźwignię podnoszenia stopki (22).

Użyj igły jako punktu obrotu i obróć tkaninę o 90°.

Opuść dwustopniową dźwignię podnoszenia stopki (22) i kontynuuj szycie.

❖ Zszywanie elastycznych tkanin

Sfastrygować ① razem kawałki tkaniny, a następnie zszyć bez rozciągania tkaniny.

❖ Zszywanie cienkich tkanin

Podczas zszywania cienkich tkanin ściąg może być nierówny lub tkanina może nie być podawana prawidłowo.

Umieść materiał stabilizujący ① pod tkaniną i zeszyj go razem z tkaniną.

Po zakończeniu szycia, usuń nadmiar materiału stabilizującego.

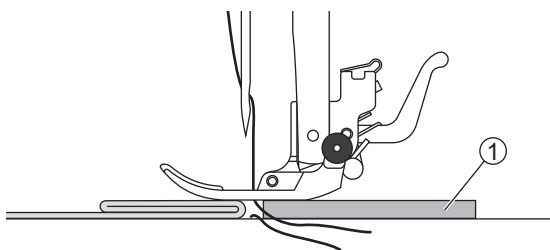
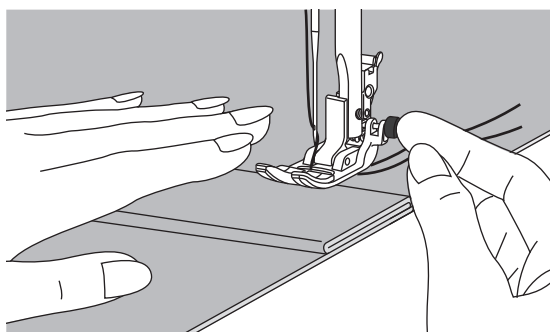
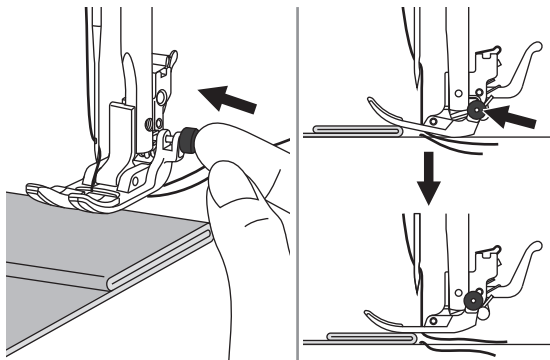

❖ Zszywanie ciężkich tkanin

Czarny przycisk z prawej strony stopki dociskowej powoduje za-
blokowanie stopki w pozycji poziomej, jeżeli zostanie naciśnięty
przed opuszczeniem stopki. Zapewnia to równe podawanie
tkaniny na początku szwu oraz pomaga w szyciu wielu warstw
tkaniny, np. szycia na szwach podczas obrębiania džinsów.

Po dotarciu do grubszego obszaru lub rogów tkaniny, opuść igłę
i podnieś dwustopniową dźwignię dociskową. Dociśnij czubek
stopki do poziomej linii naciśnij czarny przycisk. Obniż stópkę i
wznów szycie. Czarny przycisk zostaje zwolniony automatycz-
nie po uszyciu kilku ściegów.

Można również dosunąć kawałek tkaniny lub tektury ① o
takiej samej grubości za zszywanym materiałem. Lub podeprzeć
stopkę w przypadku podawania ręcznego i szycia w kierunku
złożenia.

Zszywanie elastycznych tkanin

Ścieg elastyczny nadaje się do elastycznych i trwałych szwów, które rozciągają się wraz z tkaniną bez rozrywania się. Doskonali do tkanin elastycznych i dzianin, jak również do szycia szwów na twardej tkaninach takich jak denim.

UWAGA

Ściegi elastyczne ① mogą być również wykorzystane jako ozdobne szwy widoczne.

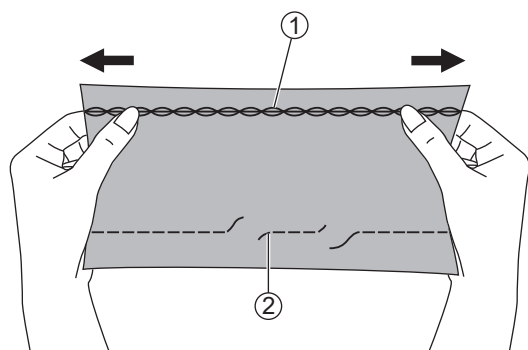

Ścieg elastyczny (szew rozciąga się razem z tkaniną) ① .

Ścieg prosty (szew rozrywa się gdy tkanina jest rozciągnięta) ② .

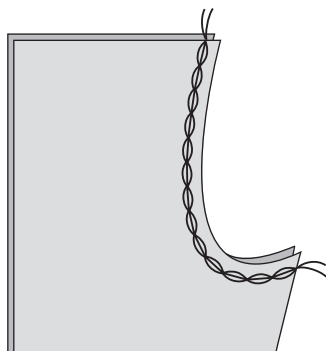
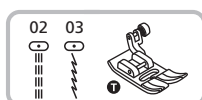

❖ Elastyczny ścieg prosty

Elastyczny ścieg prosty umożliwia trzykrotne wzmocnienie elastycznych i wytrzymałych szwów.

- Użyj uniwersalnej stopki dociskowej (a)

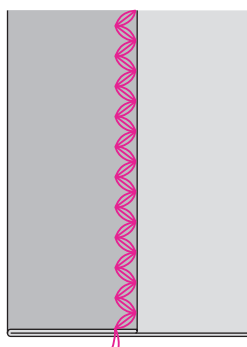
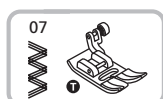

❖ Elastyczny ścieg zygzakowy

Potrójny elastyczny ścieg zygzakowy jest odpowiedni dla mocnych tkanin takich jak dżins, popelina itd.

- Użyj uniwersalnej stopki dociskowej (a)

Przyszywanie taśmy elastycznej do tkaniny

Taśmę elastyczną można wszyć do mankietu lub talii.

UWAGA

Mierząc długość taśmy elastycznej do mankietu lub talii istotne jest dobranie taśmy o odpowiedniej długości, taśma elastyczna przyszyta do talii lub mankietu będzie naciągnięta podczas noszenia.

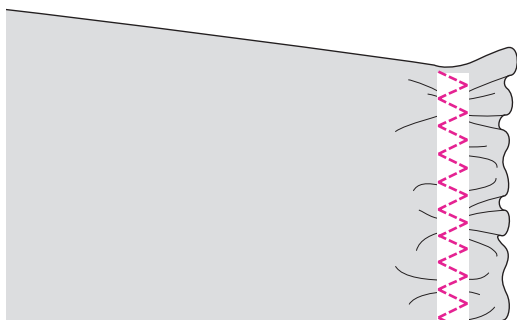
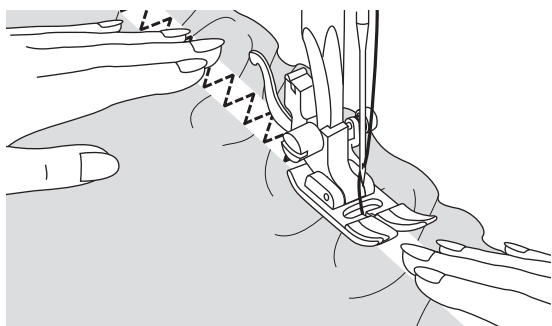
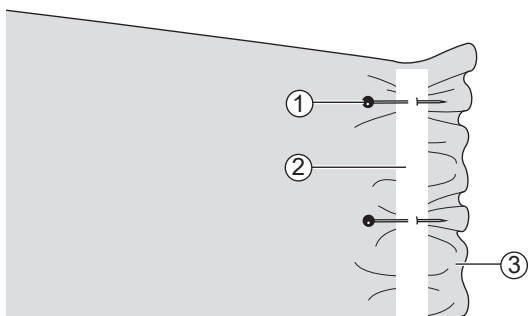

Użyj uniwersalnej stopki dociskowej (a)

Przyszywanie taśmy elastycznej:

1. Przypnij taśmę elastyczną ② po lewej stronie materiału ③ szpilkami krawieckimi ① aby upewnić się, że jest ułożona równomiernie na tkaninie.
2. Przyszywaj taśmę elastyczną do tkaniny, naciągając taśmę w taki sposób, aby była rozciągnięta na całą długość materiału. Przeciągając lewą ręką materiał za stopkę, prawą ręką przytrzymuj materiał przy szpilce znajdującej się najbliżej przodu stopki dociskowej.

UWAGA

Należy uważać, aby igła nie dotykała szpilek podczas szycia, gdyż może się ona wygiąć lub złamać. break.

Obrzucanie

Szycie ściegami obrzucającymi wzdłuż krawędzi tkaniny chroni ją przed strzępieniem się.

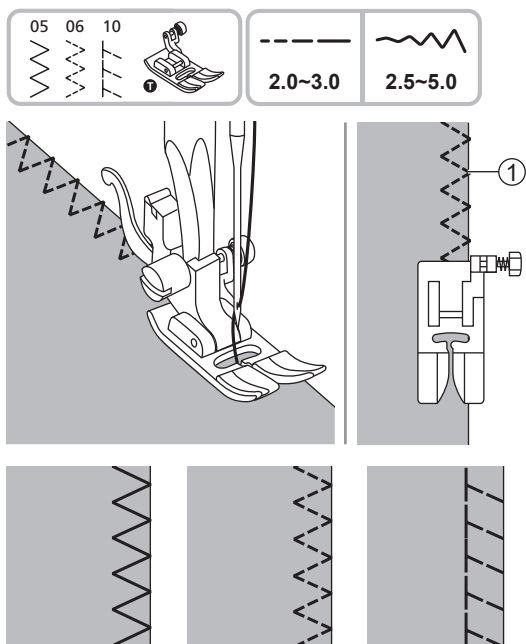

❖ Szycie ściegiem obrzucającym z wykorzystaniem uniwersalnej stopki dociskowej:

1. Umocuj uniwersalną stopkę dociskową.
2. Szyci ściegiem obrzucającym wzdłuż krawędzi tkaniny, tak aby igła zachodziła na krawędź tkaniny na prawej stronie (punkt opuszczenia igły ①).

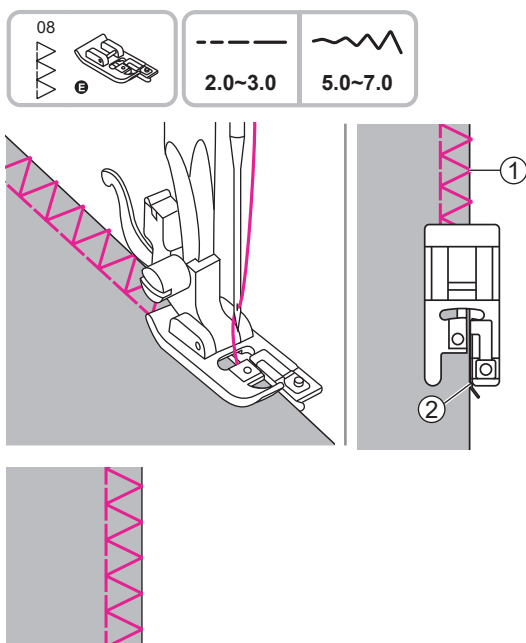

❖ Szycie ściegiem obrzucającym z wykorzystaniem dociskowej stopki do obrzucania:

1. Zamocuj stopkę do obrzucania (c).
 2. Szyci tkaninę tak aby jej krawędź opierała się o brzeg prowadnika ② stopki do obrzucania.
- Igła zachodzi na prawą stronę materiału (punkt wbicia igły ①).

Ścieg kryty

Szew wykonany tym ściegiem nie jest widoczny po prawej stronie tkaniny.

UWAGA

Użyj ściegu krytego do obrębiania spódnic oraz nogawek spodni.

UWAGA

Zaleca się wcześniejsze wykonanie szycia na próbnym kawałku materiału, jak ten, który ma zostać użyty w projekcie.



- Użyj stopki do ściegu krytego (d).
- Użyj ściegu krytego 12 do grubszych materiałów.
- Użyj ściegu krytego 14 do tkanin elastycznych.

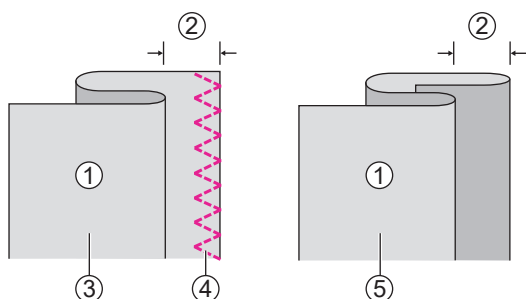

Szycie ściegu krytego:

1. Podwiń materiał tak jak pokazano na rysunku aby lewa strona tkaniny (tył) była skierowana ku górze.

UWAGA

W przypadku tkanin o ciężkiej gramaturze postępuj zgodnie z rysunkiem po lewej stronie. W przypadku tkanin o lekkiej / średniej gramaturze postępuj zgodnie z rysunkiem po lewej stronie.

- ① Spodnia strona tkaniny (lewa)
 - ② 5 mm
 - ③ Do ciężkich tkanin
 - ④ Ścieg obrzucający
 - ⑤ Do tkanin lekkich i średnich
2. Umieść tkaninę pod stopką. Obróć koło ręczne do przodu (25), aż igła całkiem przesunie się w lewo. Igłą powinna tylko przekłuć fałdę tkaniny ③. Jeżeli tak nie jest, odpowiednio wyreguluj szerokość ściegu. Wyreguluj prowadnicę obracając pokrętko ①, tak aby prowadnica zaledwie opierała się o zagiętą krawędź tkaniny ②.
3. Szyj powoli, prowadząc tkaninę ostrożnie wzdłuż brzegu prowadnicy. Obróć tkaninę. Rysunki przedstawiają rezultaty szycia.

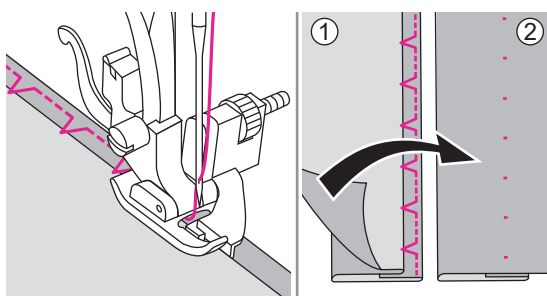
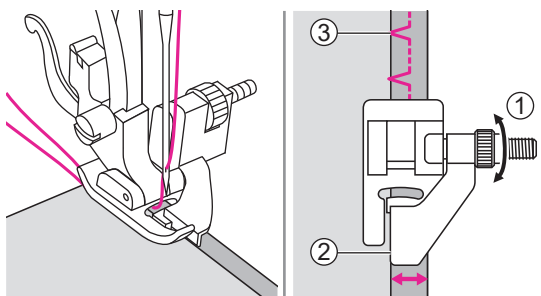

- ① Spód szwu krytego
- ② Wierzch szwu krytego

Szycie dziurek na guziki

UWAGA

Dziurki na guziki można dostosować do rozmiaru guzika.

UWAGA

W przypadku elastycznych lub cienkich tkanin zalecane jest użycie stabilizatora / materiału wzmacniającego w celu sprawniejszego szycia dziurek na guziki. Poluzuj lekko naprężenie górnej nici obracając pokrętkę naprężenia nici.

UWAGA

Zaleca się wcześniejsze wykonanie szycia na próbnym kawałku materiału, jak ten, który ma zostać użyty w projekcie.

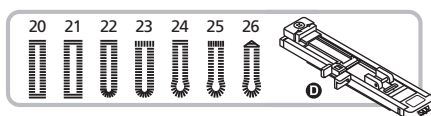

Użyj stopki do dziurek na guziki (h)

Zastosuj:

- Ścieg 20/21/22 do tkanin cienkich i średnich
- Ścieg 23 z pionowymi ryglami do wytrzymałych otworów na guziki
- Ścieg 24/25 do garniturów i płaszczy
- Ścieg 26 do dżinsów lub spodni

Dziurki na guziki są szyte od przodu stopki dociskowej do tyłu, jak pokazano.

UWAGA

Dziurki na guziki są szyte od przedniej części stopki dociskowej do tylnej.

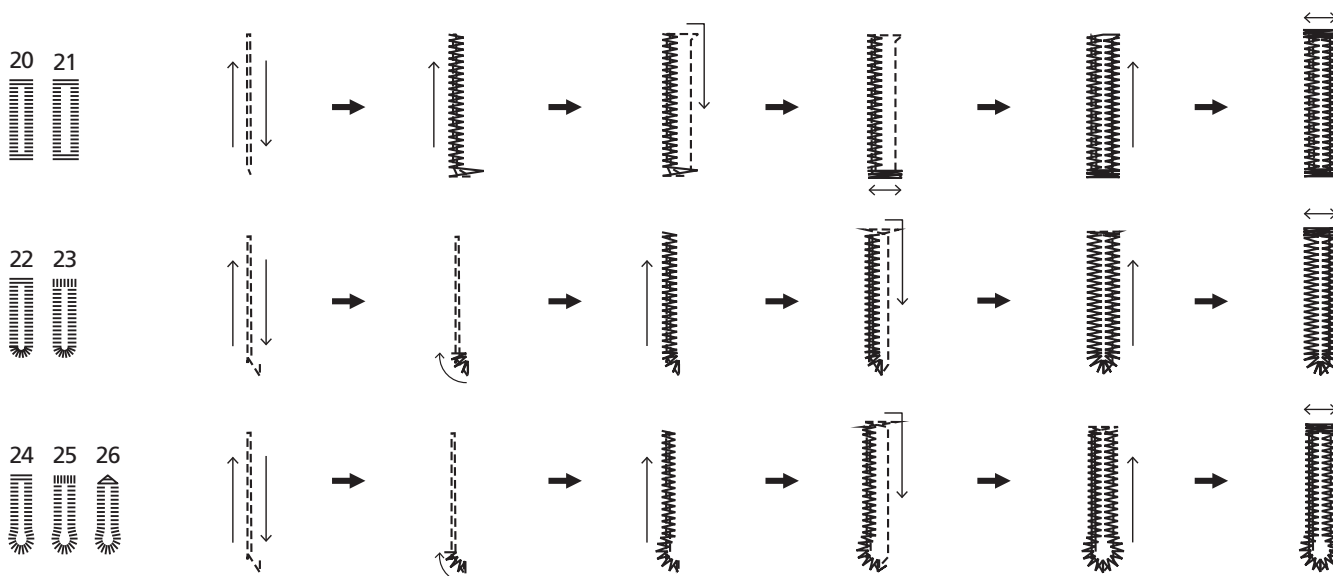

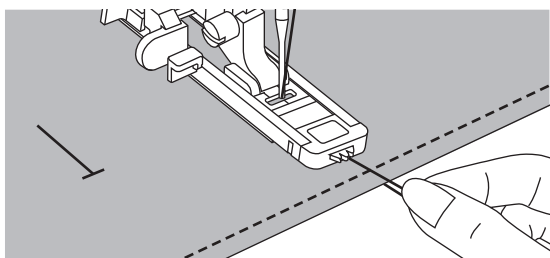
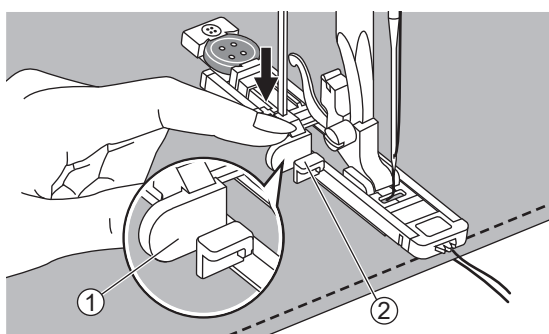
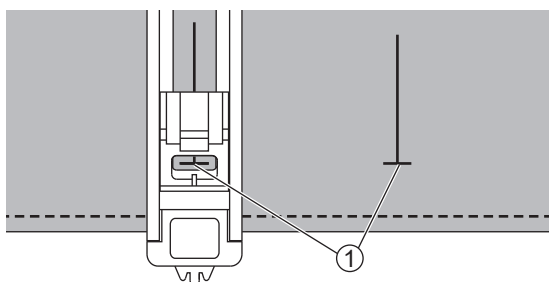
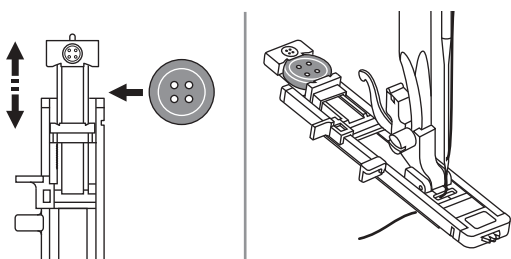
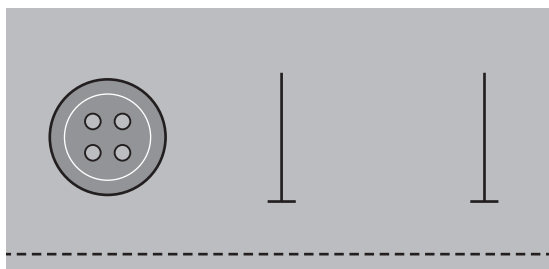

❖ Wykonywanie dziurki na guziki w tkaninach nierozciągliwych:

1. Zaznacz pozycję dziurki na guziki na tkaninie.

UWAGA

Maksymalna długość dziurki na guziki wynosi 3 cm. (Całkowita średnica + grubość guzika). Rozmiar dziurki na guziki zależy od rozmiaru guzika włożonego do płytki guzika.

2. Pociągnij płytkę przewodnika guzika do tyłu i umieść w niej guzik. Cofnij płytkę przewodnika guzika do przycisku, aby mocno go przytrzymać. Umocuj stopkę do szycia dziurek na guziki.

UWAGA

Przeciwnie nic przez szczelinę w stopce dociskowej tak aby znajdowała się pod stopką.

3. Ułóż tkaninę pod stopką dociskową aby znaczenie na środku ① stopki do szycia dziurek na guziki było wyrównane z linią na dziurkę zaznaczoną na tkaninie. Wybierz ścieg do szycia dziurki na guziki. Wyreguluj szerokość ściegu i długość ściegu na żądaną szerokość i gęstość.

4. Pociągnij dźwignię do dziurek na guziki ① do oporu.

UWAGA

Dźwignia stopki musi znajdować się za wspornikiem ② na stopce.

5. Przytrzymaj lekko koniec górnej nici i rozpocznij szycie. Trzymaj mocno obie nici.

UWAGA

Delikatnie podawaj tkaninę ręcznie. Przed zatrzymaniem maszyna automatycznie uszyje ścieg wzmacniający po uszyciu dziurki na guziki.

6. Podnieś stopkę i odetnij nić.

UWAGA

Aby uszyć ponownie taką samą dziurkę na guzik, podnieś dźwignię stopki dociskowej. (Powraca do pozycji startowej.)

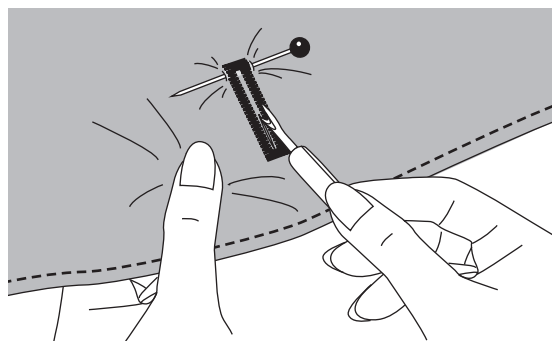
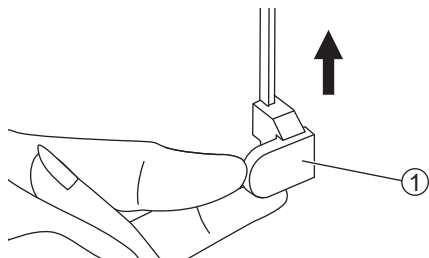

7. Po uszyciu dziurki na guzik podnieś dźwignię do dziurki na guziki ① do jej maksymalnej wysokości

8. Użyj nożyka do szwów aby przeciąć tkaninę w środku i otworzyć dziurkę.

PRZESTROGA

Podczas cięcia za pomocą nożyka do szwów nie wolno trzymać palców na linii cięcia, gdyż grozi to obrażeniami.

UWAGA

Postępuj ostrożnie aby nie poprzecinać szwów ryglujących. Wbicie szpilki bezpośrednio przed ryglami, pomoże uniknąć przecięcia rygli przez nożyk do szwów.

❖ Wykonywanie dziurki na guziki w tkaninach elastycznych:

UWAGA

Zaleca się szycie z materiałem stabilizującym pod tkaniną.

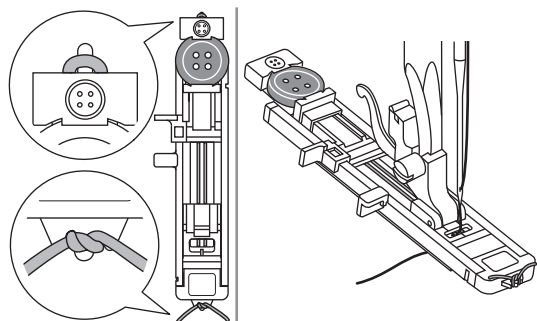

1. Zahacz nić rdzeniową (lub mocną nić lub kord) o bolec tyłu stopki do dziurek na guziki.
2. Przenieś dwie końcówki nici rdzeniowej do przodu stopki i włóż je w rowki, a następnie zawiąż je tam tymczasowo.
3. Opuść dwustopniową dźwignię stopki (22) i rozpocznij szycie.

UWAGA

Ustaw szerokość ściegu, aby pasował do średnicy nici rdzeniowej.

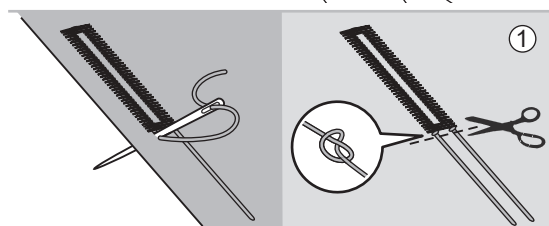
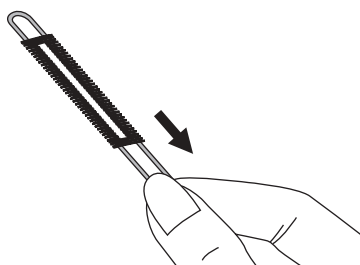

4. Po zakończeniu szycia delikatnie pociągnij nić rdzeniową aby ją ściągnąć.
5. Przewlec końcówki kordu przez większą igłę do ręcznego szycia. Pociągnij końcówki do tyłu tkaniny i zawiąż je zanim je obetniesz ①.

Wzmacnianie szwów

Ścieg ryglujący służy do wzmacniania miejsc, które podlegają naprężeniom np. rogi kieszeni i zapięcia.

UWAGA

Zaleca się szycie z materiałem podkładowym pod tkaniną.

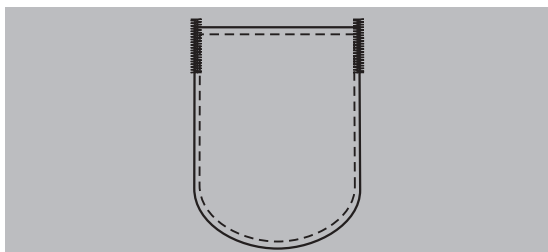
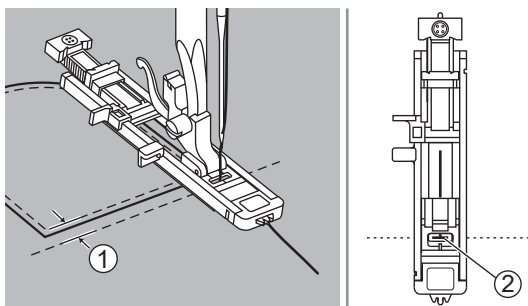
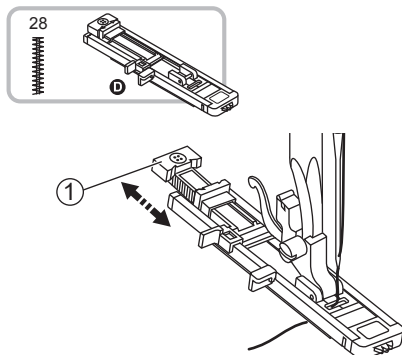

Użyj stopki do dziurek na guziki.

1. Wsuń obsadkę guzika ① i ustaw jej pożądaną długość. Wyreguluj szerokość ściegu i długość ściegu na żądaną szerokość i gęstość.
2. Umocuj stopkę do szycia dziurek na guziki. Przeciągnij nić przez szczelinę w stopce dociskowej, tak aby znajdowała się pod stopką dociskową.
3. Ułóż tkaninę tak, aby igła znajdowała się 2 mm przed ① docelowym miejscem startowym szycia ②; a następnie opuść stopkę dociskową.
4. Wsuń dźwignię do dziurek na guziki (1) do oporu. Dźwignia stopki musi znajdować się za wspornikiem ② na stopce.
5. Przytrzymaj lekko koniec górnej nici i rozpocznij szycie. Szyte są ściegi ryglowe.

Przyszywanie guzika

Guziki można przyszywać przy pomocy maszyny do szycia. Można przyszyć guziki z 2 lub 4 dziurkami.

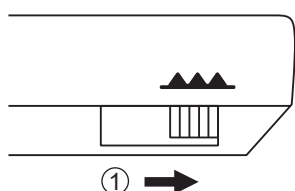
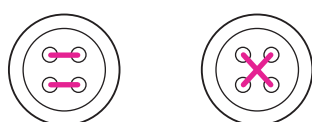
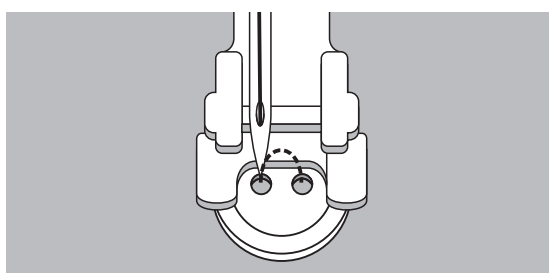
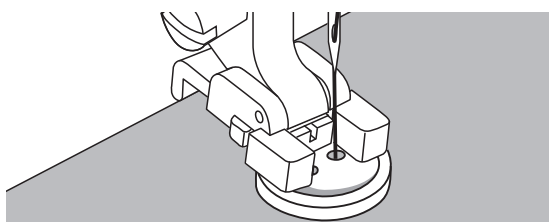
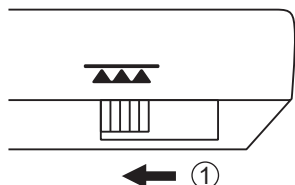
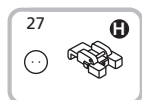

Użyj stopki do przyszywania guzików (f)

1. Przesuń przełącznik położenia ząbków transportera do pozycji ① aby schować ząbki transportera.
2. Umieść tkaninę pod stopką. Umieść guzik w docelowej pozycji. Następnie obniż stopkę.
3. Wyreguluj szerokość ściegu obrzucającego dziurki odpowiednio do odległości między dwiema dziurkami guzika.
4. Obróć koło ręczne (25), aby sprawdzić, czy igła płynnie wsuwa się w lewą i prawą dziurkę guzika.
5. W przypadku guzików z 4 otworami należy najpierw szyc przez dwa przednie otwory, przesunąć obrabiany materiał do przodu, a następnie szyc przez dwa tylne otwory, jak pokazano na lewym rysunku. Alternatywnie możesz przyszyć guzik krzyżkowym ściegiem do guzików, jak pokazano na prawej ilustracji. Kiedy zakończysz pracę, przesuń przełącznik położenia ząbków transportera tak aby ząbki transportera wysunęły się.

UWAGA

Ząbki transportera można przesuwac w góre tylko przez obracanie kołem ręcznym!

Wszywanie zamka błyskawicznego

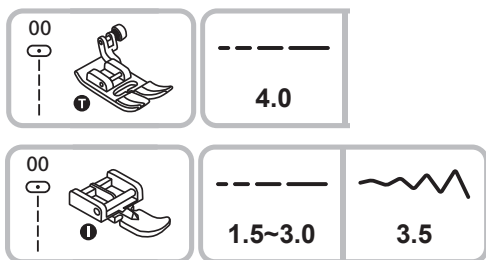

Użyj uniwersalnej stopki dociskowej (a) i stopki do wszywania zamków błyskawicznych (b).

UWAGA

Stopkę do wszywania zamków błyskawicznych można zamocować tak aby można było szyc po obu stronach zamka. Krawędź stopki jest skonstruowana tak, że umożliwia prowadzenie zamka aby był przyszyty prosto.

UWAGA

Stopka do wszywania zamków błyskawicznych powinna być stosowana wyłącznie ze ścięciem prostym. Istnieje możliwość, że igła mogłaby uderzyć w stopkę i złamać się podczas szycia innych wzorów.

UWAGA

Podczas szycia upewnij się, że igła nie dotyka ząbków zamka błyskawicznego, w przeciwnym razie igła może wygiąć się lub złamać.

❖ Wszywanie zamka położonego centralnie:

1. Przygotowanie:

1. Przymocuj uniwersalną stopkę dociskową (a).
2. Ułóż dwa kawałki tkaniny zwrócone prawymi stronami do siebie i przesyj je wzdłuż w kierunku otwarcia, pozostawiając około 2 cm zapasu, następnie przesyj ścięgi wsteczne. Zabezpiecz szew kilkoma ścięgami wzmacniającymi. W obszarze przy otwarciu zamka sfastryguj szew nicią o naprężeniu mniejszym niż 2 i o maksymalnym ustawieniu długości. Rozchyl naddatek szwu. Umieścić zamek błyskawiczny na naddatku szwu z ząbkami naprzeciw linii szwu. Przyfastryguj taśmę zamka do tkaniny aby zapobiec jej przesuwaniu.

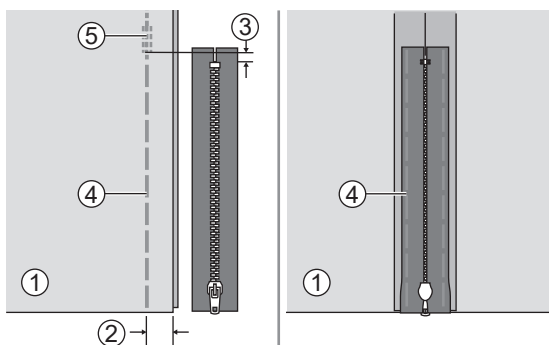

- ① Spodnia strona tkaniny (lewa)
- ② 2 cm naddatku na szew
- ③ 5 mm odległości od dolnej części zamka
- ④ Szew fastrygowy
- ⑤ Ścięgi wzmacniające

2. Wszywanie zamka błyskawicznego:

1. Zamocuj stopkę do zamków błyskawicznych (b).

UWAGA

Zamocowuj prawą stronę trzpienia stopki ① do uchwytu podczas wszywania lewej strony zamka błyskawicznego. Zamocowuj lewą stronę trzpienia stopki ② do uchwytu podczas wszywania prawej strony zamka błyskawicznego.

UWAGA

Nie przyszywaj zamka do obu warstw tkaniny!

2. Szycie wokół zamka błyskawicznego. Usuń ściąg fastrygowy i dociśnij szyty odcinek.

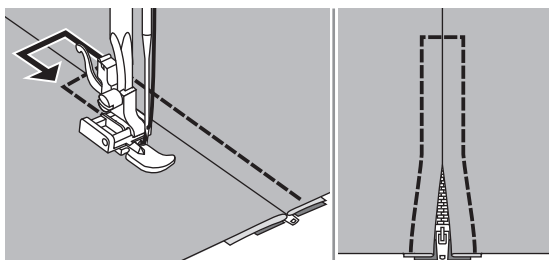
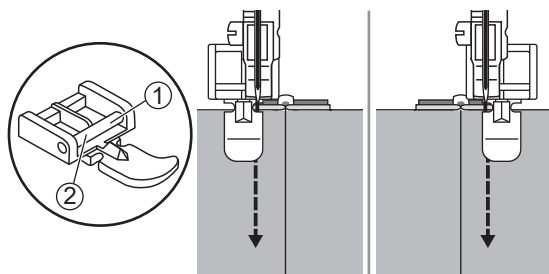

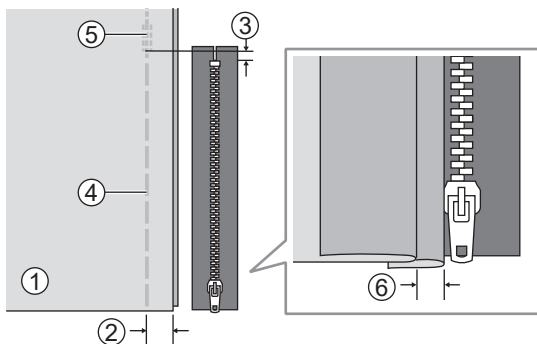

❖ Wszywanie zamka krytego z boku:

1. Przygotowanie:

1. Przymocuj uniwersalną stopkę dociskową (a).
2. Ułóż dwa kawałki tkaniny zwrócone prawymi stronami do siebie i przesyj je wzdłuż w kierunku otwarcia, pozostawiając około 2 cm zapasu, następnie przesyj ściegi wsteczne. Zabezpiecz szew kilkoma ściegami wzmacniającymi. W obszarze przy otwarciu zamka sfastryguj szew nicią o naprężeniu mniejszym niż 2 i o maksymalnym ustawieniu długości. Odwinąć w lewo jeden naddatek szwu. Odwiń w prawo drugi naddatek szwu aby wykonać 3 mm krawędź.

- ① Spodnia strona tkaniny
- ② 2 cm naddatku na szew
- ③ 5 mm odległości od dolnej części zamka
- ④ Szew fastrygowy
- ⑤ Ściegi wzmacniające
- ⑥ Krawędź o szerokości 3 mm

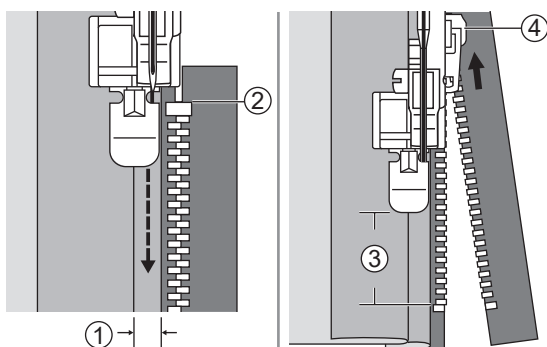

2. Wszywanie zamka błyskawicznego:

1. Zamocować stopkę do zamków błyskawicznych.

UWAGA

Aby przyszyć lewą stronę zamka, należy umocować stopkę do przyszywania zamka po prawej stronie trzpienia stopki.

2. Wszyj zamek błyskawiczny do materiału ① z 3 mm marginesem, rozpoczynając szycie od podstawy zamka ②. Po dojściu ok. 5 cm do górnej części zamka zatrzymaj szycie ③. Opuść igłę aby weszła w tkaninę i podnieś dźwignię podnoszenia stopki (22). Rozepnij zamek ④ i kontynuuj szycie.
3. Obróć szytą część na prawą stronę. Aby przyszyć prawą stronę zamka, należy umocować stopkę do przyszywania zamka po lewej stronie trzpienia stopki.

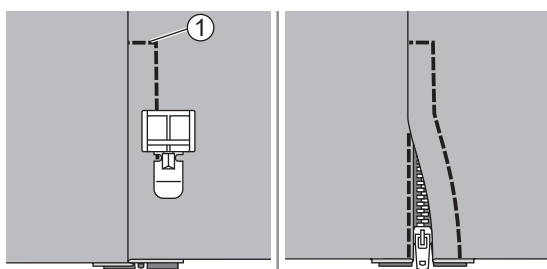
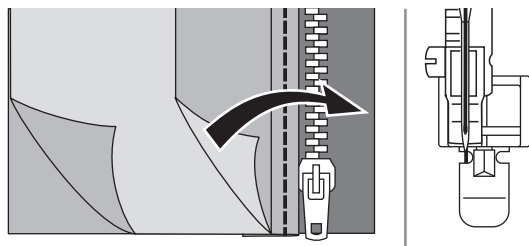

4. Naszyj szew poprzeczny tuż przy podstawie zamka ①, następnie przyszyj prawą stronę zamka zatrzymując się ok. 5 cm przed górną częścią zamka. Usuń fastrygę i rozepnij zamek. Dokończ szycie pozostałej części szwu.

❖ Kryty zamek błyskawiczny

Stopka do wszywania krytego zamka błyskawicznego służy do szycia krytych zapieć spódnic, sukienek oraz wielu rodzajów odzieży i akcesoriów.

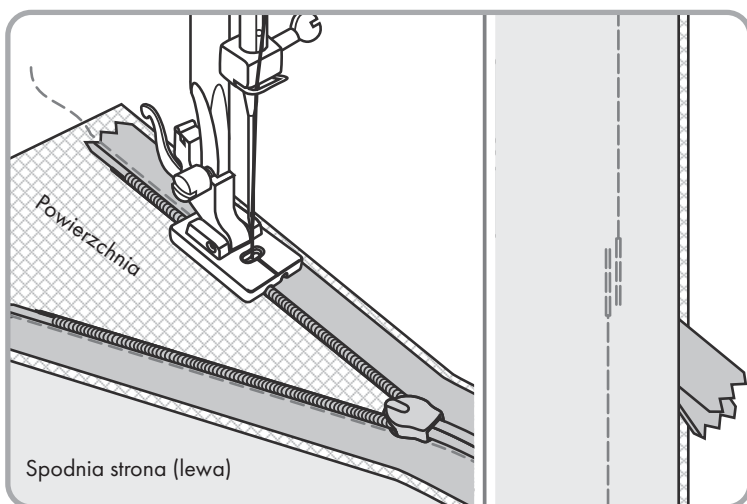
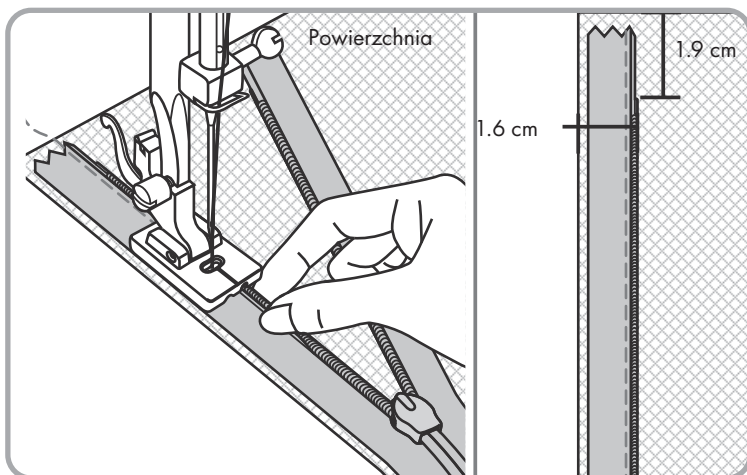

Użyj stopki do wszywania zamków krytych (g).

1. Przymocuj stopkę do wszywania zamków krytych (g).

UWAGA

Upewnij się, że igła jest wyrównana ze środkowym znacznikiem.

UWAGA

Upewnij się, że korzystasz z materiału stabilizującego podczas wszywania zamka błyskawicznego.

2. Ułóż otwarty zamek błyskawiczny spodem do góry na prawej stronie tkaniny, jak na rysunku.
3. Przypnij zamek szpilkami tak, aby szew znajdował się 1.6 cm od brzegu taśmy zamka, a szerokość szwu znajdującego się poza górnym ogranicznikiem zamka wynosiła 1.9 cm.
4. Stopkę ustaw na zamku błyskawicznym tak, aby spirala znajdowała się w rowku po prawej. Przyszyj zamek aż do suwaka.

UWAGA

Szpilki należy wyjmować sukcesywnie.

5. Zabezpiecz szew kilkoma ściegami ryglującymi.
6. Aby przyszyć drugą stronę zamka, ułóż zamek spodem do tkaniny jak wcześniej, tak aby szew przy spirali zamka znajdował się w odległości 1.6 cm od brzegu taśmy zamka, a szerokość szwu znajdującego poza górnym ogranicznikiem zamka wynosiła 1.9 cm. Następnie przymocuj zamek do tkaniny szpilkami.

UWAGA

Upewnij się, że dolna część zamka nie jest skręcona.

7. Użyj lewego rowka stopki, upewniając się, że igła i ścieg są nadal ustawione w jednej linii ze znakiem środka.
8. Zapnij zamek.
9. Ułóż spiralę zamka pod prawym rowkiem stopki tak jak pokazano na rysunku.
10. Przypnij szpilkami szew poniżej rozpięcia zamka.
11. Wsuń końcówki zamka tak, aby nie przeszkadzały, i ręcznie opuść igłę, ustawiając ją nieco powyżej i na lewo od ostatniego ściegu.
12. Przeszyj szew na szerokości około 5 cm jak na rysunku.
13. Umocuj uniwersalną stopkę dociskową i dokończ szew.
14. Przyszyj około 2.5 cm taśmy zamka w ramach zapasu szwu u podstawy zamka.

Szycie ściegu satynowego

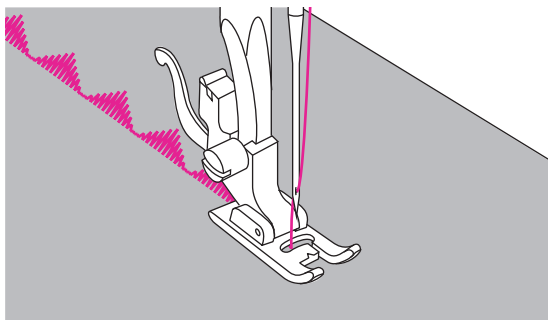
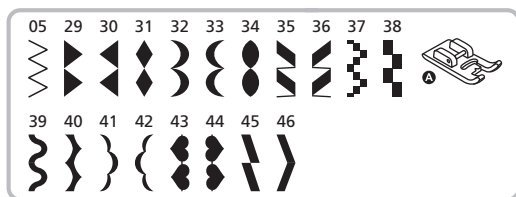

- Do zszywania satyny i szycia ozdobnych ściegów używaj stopki do ściegów satynowych.
- Podczas szycia bardzo wiotkich tkanin zlecane jest używanie fizeliny lub podkładu stabilizującego pod spodem tkaniny.
- Na spodzie stopki do ściegów satynowych znajduje się rowek, który umożliwia gęstym ściegom swobodne przechodzenie pod stopką.

Przymocuj stopkę do ściegów satynowych (e).

Aby wykonać ścieg satynowy lub ozdobny, należy wyregulować długość oraz szerokość ściegu. Należy wykonać próbki na skrawkach tkanin aż do uzyskania żądanej długości i szerokości.

Marszczenie

Idealna funkcja do szycia ubrań oraz akcesoriów domowych. Działa najkorzystniej na tkaninach o lekkiej lub średniej gramaturze.

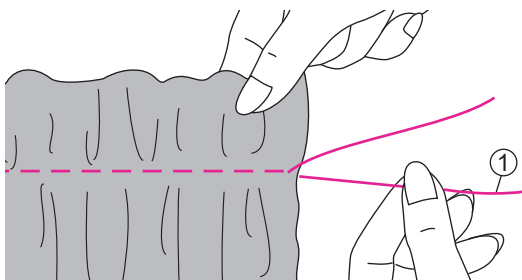

Użyj uniwersalnej stopki dociskowej (a)

1. Przed rozpoczęciem szycia należy sprawdzić, czy górna i dolna nić są już wyciągnięte na mniej więcej 5 cm, aby mieć wystarczająco dużo miejsca do szycia. Więcej informacji znajduje się w rozdziale „Wyciąganie dolnej nici”
2. Ustaw napięcie górnej nici poniżej 2. Uszyj pojedynczy rząd (lub kilka rzędów) ściegów prostych.
3. Pociągnij za dolne nici (1) i równomiernie rozprowadź marszczenia. Zabezpiecz nici na drugim końcu.

Marszczenie (smocking)

Ozdobny ściąg marszczony na falbankach nazywa się „smocking”. Smocking wykorzystywany do ozdoby przodu bluzek lub mankietów. Ściąg marszczony (smocking) dodaje tkaninie faktury i elastyczności.

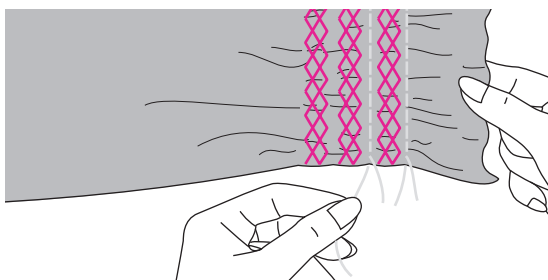
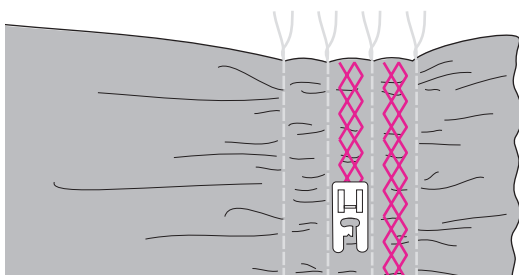
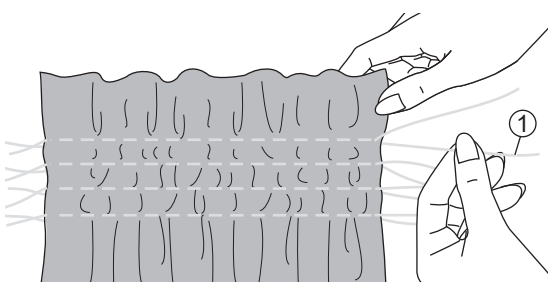
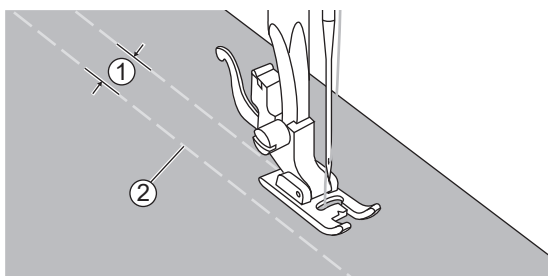
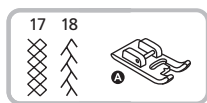

Użyj stopki do ściegu satynowego (e).

1. Zwiększ długość ściegu do długości maksymalnej, ustaw naprężenie nici poniżej 2 i uszyj dwa równoległe szwy fastrygujące (2) w odstępnie 1 cm (1) wzdłuż obszaru, który będzie marszczony.
2. Zawiąż nici z jednej strony. Pociągnij za dolne nici (1) i równomiernie zmarszcz materiał. Zabezpiecz nici na drugim końcu.
3. Zmniejsz naprężenie nici w razie potrzeby i naszyj wzory ozdobne między prostymi szwami fastrygującymi.
4. Usuń fastrygowanie.

Pikowanie, łączenie kawałków tkaniny i szycie patchworku

Rozkładanie i zszywanie materiału ocieplającego pomiędzy górną i dolną warstwą tkaniny jest nazywane „pikowaniem”. Górna warstwa utworzona jest ze zszytych latek o geometrycznym kształcie

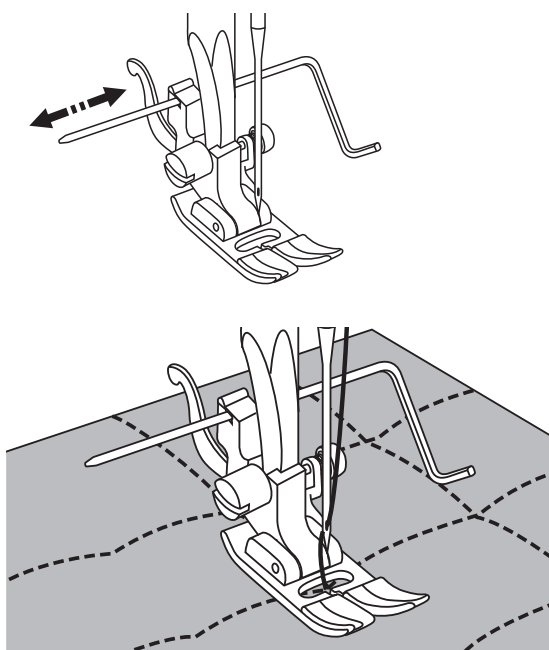

❖ Pikowanie:

- Użyj uniwersalnej stopki dociskowej (a) z przewodnikiem krawędziowym / przewodnikiem do pikowania.
 - Użyj przewodnika krawędziowego / przewodnika do pikowania (p).
1. Przymocuj przewodnik krawędziowy/ przewodnik do pikowania do stopki uciskowej i ustaw pożądaną odległość.
 2. Uszyj pierwszy rząd. Przesuwaj tkaninę i doszywaj pozostałe rzędy.

UWAGA

Użyj przewodnika krawędziowego / do pikowania aby uszyć ściegi równoległe rozmieszczone / równej od siebie odległości.

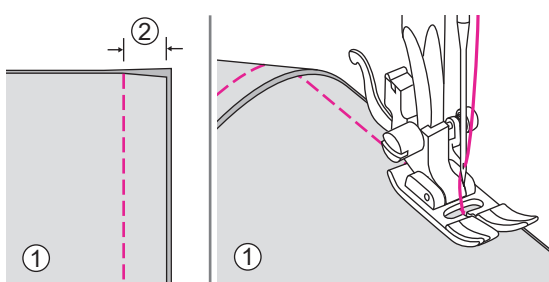

❖ Łączenie kawałków tkaniny:

Użyj uniwersalnej stopki dociskowej (a).

Umieścić dwa kawałki tkaniny prawą stroną do siebie ① i zszyć je ściegiem prostym. Zszyj razem kawałki tkanin pozostawiając 5mm zapasu na szew ②.

UWAGA

Szyj tak aby krawędź stopki była wyrównaną z krawędzią tkaniny.

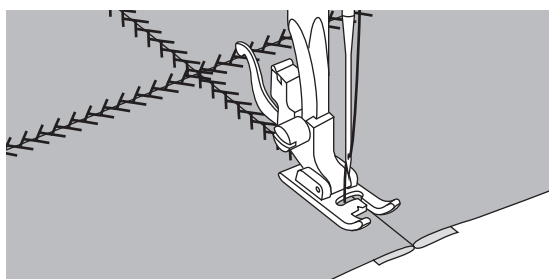
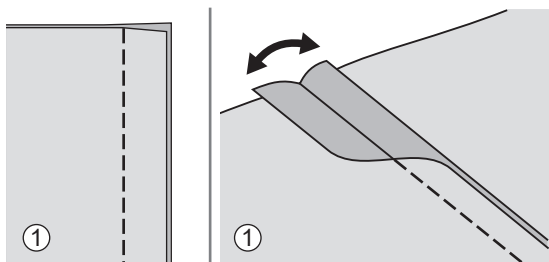
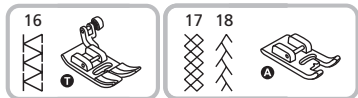

❖ Szycie patchworku:

Użyj uniwersalnej stopki dociskowej (a) lub stopki do ściegu satynowego (e).

1. Ułóż dwie tkaniny prawymi stronami zwróconymi do siebie i wzmocnij krawędzie tkaniny ① tyłem skierowanym do góry.
Otwórz naddatek na szew i dociśnij na płasko.
2. Pracuj na przodzie tkaniny. Pracując na prawej stronie tkaniny, umieść środek stopki dociskowej na linii szwu łączonych tkanin oraz szycj po szwie.

Aplikacja

UWAGA

Możesz stworzyć i stosować aplikację przez wycięcie kształtu z innego kawałka tkaniny i użycie go jako ozdoby.

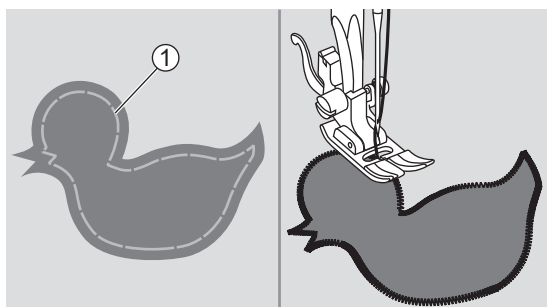

Użyj uniwersalnej stopki dociskowej (a)

1. Wytnij wzór aplikacji i przyfastryguj go do tkaniny ①. Powoli obszywaj brzeg aplikacji dookoła. Przytnij wystający nadmiar materiału. Upewnij się, że nie przecinasz ściegu. Usuń fastrygowanie.

Mereżka

Szycie w poprzek otwartego szwu nazywane jest „mereżką”. Jest ona używana do bluzek i odzieży dziecięcej. Ścieg ten jest bardziej dekoracyjny, jeżeli zostaną użyte grubsze nici.

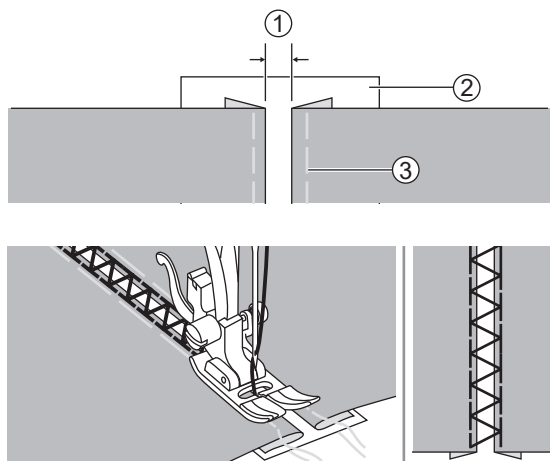
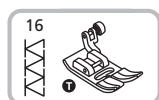

Użyj uniwersalnej stopki dociskowej (a)

1. Ułóż podgięcia dwóch materiałów równolegle do siebie zostawiając między nimi 4 mm przerwy ① i przyfastryguj je ③ na rozpuszczalnym w wodzie stabilizatorze. ②.
2. Wyrównaj środek stopki dociskowej ze środkiem obu kawałków tkaniny i rozpocznij szycie. Rozpuszczalny w wodzie stabilizator rozpuści się podczas prania.

Ścieg muszelkowy

Powtarzający się wzór w kształcie fali, przypominający muszle, nazywany jest „ściegiem muszelkowym”. Używany jest do ozdoby kołnierzyków bluzek i krawędzi projektów dziewiarskich.

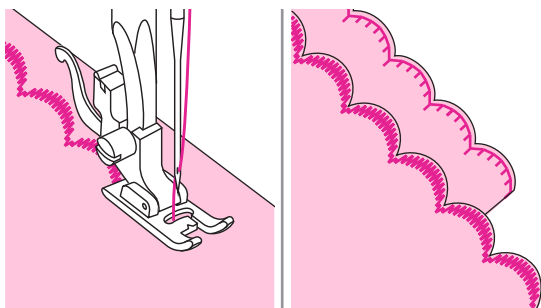
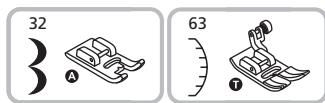

Użyj stopki do ściegów satynowych (e) lub uniwersalnej stopki dociskowej (a).

1. Szyjąc wzdłuż krawędzi tkaniny, należy się upewnić, że nie szyje się bezpośrednio na krawędzi tkaniny.
2. Przytnij tkaninę blisko szwu. Uważaj aby nie przeciąć szwu.

UWAGA

W celu uzyskania lepszych rezultatów należy zastosować krochmal w aerozolu na tkaninę i rozprasować ją przed zszyciem.

Brzeg muszelkowy

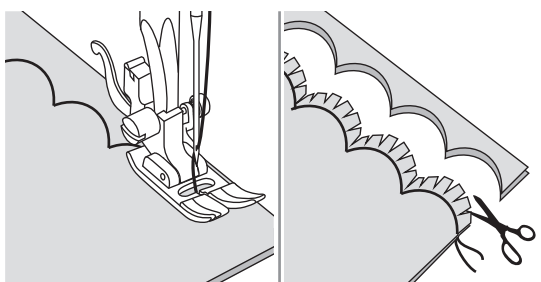
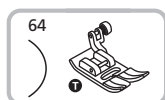

Użyj uniwersalnej stopki dociskowej (a)

1. Złóż tkaninę, prawymi stronami do siebie. Szyj wzdłuż złożonej krawędzi, jak na rysunku.
2. Przytnij materiał poza brzegiem ściegu muszelkowego, pozostawiając 3 mm margines.
3. Odwróć tkaninę na drugą stronę, rozchyl falisty brzeg na zewnątrz i rozprasuj.



⚠ OSTRZEŻENIE!

Odłącz przewód zasilania od gniazdka ściennego przed przeprowadzeniem konserwacji, w przeciwnym razie może dojść do obrażeń ciała lub porażenia elektrycznego.

Czyszczenie powierzchni maszyny do szycia**UWAGA**

Nie używaj żadnych organicznych rozpuszczalników lub detergentów.

Należy czyścić maszynę do szycia gdy jej powierzchnia jest zabrudzona.

1. Nasącz lekko kawałek materiału łagodnym detergentem, mocno wyciśnij i przetrzyj powierzchnię maszyny
2. Po wyczyszczeniu maszyny w opisany sposób, przetrzyj powierzchnię ponownie suchą ściereczką.

Czyszczenie chwytacza, kasetki na szpulkę dolną i ząbków transportera

Jeżeli kłaczki i kawałki nici zgromadzą się w chwytaczu, zakłóci to prawidłowe działanie maszyny. Dokonaj regularnego przeglądu i w razie potrzeby czyść mechanizm szyjący.

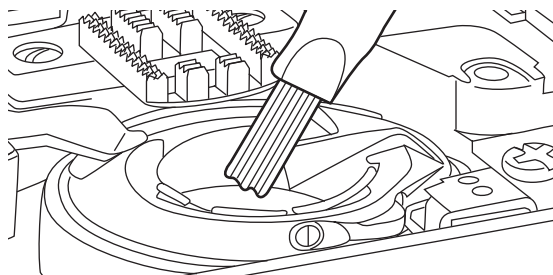
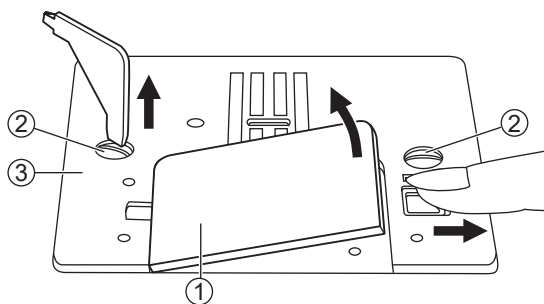

Czyszczenie chwytacza, kasetki na szpulkę dolną i ząbków transportera:

1. Wyjmij igłę, stopkę dociskową i uchwyt stopki dociskowej.
2. Wyjmij osłonę kasetki bębena (1) i szpulkę dolną.
3. Odkręć i wyjmij śrubki z płytki ścięgowej (2) przy pomocy śrubokręta L (I).
4. Zdejmij płytkę ścięgową (3).
5. Wyczyść chwytacz, ząbki transportera oraz kasetkę bębena dołączoną szczoteczką, która znajduje się po drugiej stronie prujki (i).

UWAGA

Użyj także miękkiej i suchej szmatki do ich czyszczenia.

6. Wykonaj kroki od 1 do 4 w odwrotnej kolejności i zainstaluj wyjęte części.

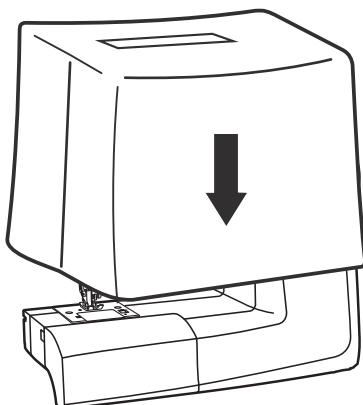
Przechowywanie

- Kiedy nie używasz maszyny zawsze odłączaj ją od zasilania.
- Korzystaj z dołączonego pokrowca (pokrowców).
- Przechowuj maszynę do szycia w miejscu niedostępnym dla dzieci.
- Jeśli maszyna nie jest używana przez dłuższy okres czasu, należy chronić ją przed kurzem, brudem lub wilgocią.

Sygnały dźwiękowe

Sygnały dźwiękowe	Przyczyna	Rozwiązanie problemu
Jeden krótki sygnał dźwiękowy	Prawidłowe funkcjonowanie.	-
Trzy krótkie sygnały dźwiękowe po naciśnięciu przycisku	<ol style="list-style-type: none"> Przyciski nie funkcjonują prawidłowo. Szpulka nici jest pełna lub maszyna do szycia zatrzymuje się, gdy walek nawijacza szpulki nadal znajduje się w pozycji nawijania (jest przesunięty w prawo). 	<ol style="list-style-type: none"> Upewnij się, że wciskasz odpowiedni przycisk. Popchnij walek nawijacza szpulki (17) z powrotem w lewo.
Trzy krótkie sygnały dźwiękowe	<ol style="list-style-type: none"> Wystąpił problem i maszyna nie działa. Nici jest splątana lub skręcona i nie można obrócić koła ręcznego (25). 	<ol style="list-style-type: none"> Aby znaleźć rozwiązanie, należy zapoznać się z „Przewodnikiem rozwiązywania problemów”.

Przewodnik rozwiązywania problemów

Problem	Przyczyna	Rozwiązanie problemu
Zrywanie górnej nici	<ol style="list-style-type: none"> Maszyna nie jest prawidłowo nawleczona. Naprężenie nici jest zbyt mocne. Niść jest za gruba do igły. Igła nie jest prawidłowo założona. Niść nawinęła się wokół nawijacza szpulki (17). Igła jest uszkodzona. 	<ol style="list-style-type: none"> Nawlecz igłę ponownie. Poluzuj naprężenie nici (3). Wybierz większy rozmiar igły. Wyjmij i ponownie załóż igłę (płaską stroną do tyłu). Wyjmij szpulkę (g) i rozwiń nić. Wymień igłę.
Dolna nić zrywa się	<ol style="list-style-type: none"> Szpulka dolna została włożona nieprawidłowo do kasetki bębena. Dolna nić nie została prawidłowo nawinięta. 	<ol style="list-style-type: none"> Umieść szpulkę dolną prawidłowo. Nawiń ponownie dolną nić
Przepuszczone ściegi	<ol style="list-style-type: none"> Igła nie jest prawidłowo założona. Igła jest uszkodzona. Użyto złego rozmiaru igły. Zamocowano złą stopkę dociskową. 	<ol style="list-style-type: none"> Wyjmij i ponownie załóż igłę (płaską stroną do tyłu). Wymień igłę. Wybierz igłę odpowiednią do nici i tkaniny. Wybierz prawidłową stopkę dociskową.
Igła lamie się	<ol style="list-style-type: none"> Igła jest uszkodzona. Igła została założona nieprawidłowo. Tkanina jest zbyt gruba / rozmiar igły jest nieprawidłowy. Zamocowano złą stopkę dociskową. 	<ol style="list-style-type: none"> Wymień igłę. Załóż igłę prawidłowo (płaską stroną do tyłu). Wybierz igłę odpowiednią do nici i tkaniny. Wybierz prawidłową stopkę dociskową.
Ściegi są luźne	<ol style="list-style-type: none"> Maszyna nie została prawidłowo nawleczona. Dolna nić nie została nie prawidłowo nawinięta. Zestawienie igły / tkaniny / nici jest nieprawidłowe. Naprężenie nici jest nieprawidłowe. 	<ol style="list-style-type: none"> Nawlecz maszynę prawidłowo. Nawiń prawidłowo dolną nić. Rozmiar igły musi pasować do tkaniny i nici. Wyreguluj naprężenie górnej nici.
Szwy są pofałdowane	<ol style="list-style-type: none"> Igła jest za gruba w stosunku do tkaniny. Dolna nić nie została nie prawidłowo nawinięta. Materiał jest zaciągany podczas szycia. 	<ol style="list-style-type: none"> Wybierz cieńszą igłę. Nawiń prawidłowo dolną nić. Użyj odpowiedniego stabilizatora do wiotkich lub elastycznych tkanin.
Ściegi przeskakują Nierównomierne podawanie tkaniny	<ol style="list-style-type: none"> Niść górna zrywa się. Szpulka dolna została włożona nieprawidłowo do kasetki bębena. Dolna nić nie została prawidłowo nawinięta. Materiał jest zaciągany podczas szycia. 	<ol style="list-style-type: none"> Użyj mocniejszej nici. Załóż szpulkę dolną prawidłowo. Nawiń prawidłowo dolną nić. Nie ciągnij tkaniny. Tkanina musi być automatycznie podawana przez maszynę do szycia.
W trakcie szycia z maszyny dobiega przenikliwy odgłos	<ol style="list-style-type: none"> Nagromadzenie oleju lub zanieczyszczeń na chwytaczu lub igielnicy. Igła jest uszkodzona. Głośnie praca silnika maszyny. Niść zaplątała się w obszarze chwytacza. Nagromadzenie strzępów materiału na ząbkach transportera. 	<ol style="list-style-type: none"> Wyczyść chwytacz oraz ząbki transportera. Wymień igłę. To jest normalne. Wyjmij górną nić i kasetkę bębena na szpulkę dolną, obróć koło ręczne (25) do tyłu i do przodu. Usuń resztki nici.
Maszyna do szycia blokuje się.	<ol style="list-style-type: none"> Niść zaplątała się w obszarze chwytacza. 	<ol style="list-style-type: none"> Wyjmij górną nić i kasetkę bębena na szpulkę dolną. Przekręć koło ręczne do przodu i do tyłu (25) i usuń pozostałości nici.

UWAGA

Jeżeli problem nadal nie został rozwiązany, należy skontaktować się z działem obsługi klienta.

UWAGA

Jeśli w trakcie szycia, dolna nić zablokuje się wewnątrz chwytacza, igła przestanie się poruszać. Jeśli wznowisz szycie, maszyna zatrzyma się automatycznie ze względów bezpieczeństwa. Jeśli maszyna przestanie działać, wyłącz ją i ponownie włącz.

Utylizacja urządzeń elektrycznych

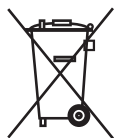

- Należy pozbyć się urządzeń z niebezpiecznymi usterekami i natychmiast je wyrzucić, upewniając się, że nie będą dalej używane.
- Nie zbywaj maszyny do szycia wraz z normalnymi odpadami domowymi.
- Ten produkt podlega dyrektywie UE 2012/19.
- Przekaż maszynę do szycia zarejestrowanej firmie zajmującej się utylizacją odpadów lub pozbydź się jej za pośrednictwem lokalnego zakładu utylizacji odpadów.
- Przestrzegaj aktualnie obowiązujących przepisów. W razie wątpliwości skontaktuj się z zakładem utylizacji odpadów.
- Prosimy o pozbycie się wszystkich materiałów opakowania w sposób przyjazny dla środowiska.

Należy zachować opakowanie transportowe maszyny do szycia. Może się ono przydać do przechowywania maszyny, a w szczególności podczas wysłania maszyny do naprawy. Większość uszkodzeń ma miejsce podczas transportu maszyn.

Informacje dotyczące zgodności z przepisami

To urządzenie jest zgodne z obowiązującymi przepisami europejskimi i krajowymi. Wykazano Deklarację Zgodności. Odpowiednie deklaracje i dokumenty są dostępne u producenta.

Gwarancja Crown Technics GmbH

Urządzenie objęte jest 3-letnią gwarancją począwszy od daty zakupu. W przypadku wad tego produktu przysługują Państwu roszczenia w stosunku do jego sprzedawcy. Prawa te nie są ograniczone naszą gwarancją opisaną poniżej.

Wraz z wymianą urządzenia lub ważnej części, okres gwarancji rozpoczyna się na nowo zgodnie z obowiązującym Kodeksem Cywilnym Art. 581 § 1.

Warunki gwarancji

Okres gwarancji rozpoczyna się od daty zakupu. Należy zachować oryginalny paragon. Paragon stanowi dokument wymagany jako dowód zakupu. Jeśli wada materiałowa lub produkcyjna wystąpi w ciągu trzech lat od daty zakupu tego produktu, bezpłatnie naprawimy lub wymienimy produkt, wedle naszego uznania. Usługa gwarancyjna zakłada, że wadliwe urządzenie oraz dowód zakupu (dowód sprzedaży) zostaną przedstawione w okresie trzech lat wraz z pisemnym opisem na czym polega wada i kiedy wystąpiła.

Jeśli wada objęta jest naszą gwarancją, otrzymają Państwo nowy lub naprawiony produkt. Wymiana lub naprawa urządzenia w ramach gwarancji nie odnawia gwarancji.

Okres gwarancji i roszczenia prawne w przypadku wad

Naprawa lub wymiana urządzenia nie przedłuża gwarancji. Dotyczy to również części zamiennych i naprawianych. Wszelkie uszkodzenia i wady, które wystąpią podczas zakupu należy zgłosić bezzwłocznie po rozpakowaniu. Naprawy wykonane po zakończeniu gwarancji podlegają opłacie.

Zakres gwarancji

Urządzenie zostało starannie wyprodukowane zgodnie z surowymi wytycznymi dotyczącymi jakości i dokładnie sprawdzone przed dostawą.

Gwarancja dotyczy wad materiałowych lub produkcyjnych. Niniejsza gwarancja nie obejmuje części produktu, które podlegają normalnemu zużyciu i dlatego można je uznać za części zużywające się ani za uszkodzenia części delikatnych, np. przełączników, akumulatorów i części wykonanych ze szkła.

Niniejsza gwarancja traci ważność, jeśli produkt zostanie uszkodzony albo będzie niewłaściwie użytkowany lub serwisowany. W celu prawidłowego użytkowania produktu należy dokładnie przestrzegać wszystkich wskazówek wymienionych w instrukcji obsługi. Należy unikać zastosowań i działań, które nie są zalecane lub są oznaczone w instrukcji obsługi ostrzeżeniem.

Ten produkt jest przeznaczony wyłącznie do użytku prywatnego, a nie do użytku komercyjnego. Niewłaściwe obchodzenie się z urządzeniem, użycie siły i naprawy, które nie zostały przeprowadzone przez autoryzowany punkt serwisowy, spowodują unieważnienie gwarancji.

Przetwarzanie roszczenia gwarancyjnego

Aby mieć pewność, że Państwa prośba zostanie szybko rozpatrzona, należy postępować zgodnie z poniższymi instrukcjami:

- W przypadku wszelkich pytań prosimy o przygotowanie paragonu i numeru artykułu (np. IAN 123456) jako dowodu zakupu.
- Numer artykułu znajduje się na tabliczce znamionowej, grawerowaniu, na stronie tytułowej instrukcji (na dole po lewej) lub na naklejce na spodzie lub z tyłu urządzenia.
- W przypadku wystąpienia błędów funkcjonalnych lub innych usterek należy najpierw skontaktować się telefonicznie lub przez wiadomość e-mail na podany poniżej dział serwisu.
- Następnie należy przesłać produkt zarejestrowany jako wadliwy wraz z dowodem zakupu (paragonem) oraz szczegółowym opisem tego, na czym polega wada i kiedy wystąpiła. Produkt można odesłać bezpłatnie na podany adres serwisu.

Ze strony www.lidl-service.com można pobrać te oraz inne instrukcje obsługi, filmy o produkcie oraz oprogramowania.

Za pomocą tego kodu QR można uzyskać bezpośredni dostęp do strony serwisowej Lidla (www.lidl-service.com), na której można utworzyć instrukcję obsługi, wprowadzając numer artykułu (IAN) 413627.



Numer punktu serwisowego

Ta instrukcja nie uwzględnia wszystkich operacji wykonywanych za pomocą maszyny. W celu otrzymania dodatkowych informacji albo w przypadku wystąpienia problemów, które nie zostały w ogóle uwzględnione lub są niewystarczająco wyjaśnione w niniejszej instrukcji prosimy o kontakt telefoniczny pod numerem: 00800 555 00 666 (bezpłatny numer).

Prosimy o zachowanie tej instrukcji jako źródła referencji na przyszłość albo dla następnego posiadacza tej maszyny.

Adres serwisu:

Crown Service Center
teknihall Elektronik GmbH
Assar-Gabrielsson-Str. 11-13
DE-63128 Dietzenbach
NIEMCY

sewingguide-service-pl@teknihall.com

IAN 413627

Prosimy o wcześniejszy kontakt się z nami przed wysłaniem wadliwego urządzenia; chętnie również do Państwa oddzwonimy. Gwarancja jest ważna tylko wtedy, gdy wadliwe urządzenie zostanie przesłane wraz z kopią dowodu zakupu (paragonem). Produkty wysłane za opłatą pocztową nie mogą zostać przyjęte; należy poprosić o etykietę zwrotną.

W przypadku wszelkich pytań prosimy o przygotowanie paragonu i numeru artykułu (np. IAN 12345) jako dowodu zakupu.

Producent

Prosimy pamiętać, że następujący adres nie jest adresem serwisowym. Prosimy najpierw skontaktować się z wyżej wymienionym punktem serwisowym.

Crown Technics GmbH
Turmstraße 4
DE-78467 Konstanz
NIEMCY

A			
Akcesoria	15	Regulowanie prędkości maszyny do szycia	22
Akcesoria opcjonalne	9	Rozpoczęcie szycia	34
Aplikacja	55		
B			
Brzeg muszelkowy	56		
C			
Czyszczenie chwytacza, kasetki na szpulkę dolną i ząbków transportera	57		
Czyszczenie powierzchni maszyny do szycia	57		
D			
Dane techniczne	12		
E			
Elastyczny ścieg prosty	39		
Elastyczny ścieg zygzakowy	39		
F			
Funkcja ostrzeżenia	58		
I			
Informacje dotyczące zgodności z przepisami	60		
Konserwacja	57		
M			
Marszczenie (smocking)	52		
Marszczenie	51		
Mereżka	55		
Mocowanie i zdejmowanie stopki uciskowej	19		
Mocowanie i zdejmowanie uchwytu stopki dociskowej	18		
Montaż wysuwanej przystawki	17		
N			
Napężenie nici	29		
Nawijanie dolnej nici	22		
Nawlekanie	25		
Nawlekanie górnej nici	25		
Numer punktu serwisowego	62		
O			
Objaśnienie symboli	13		
Obsługa klienta	62		
Opis części	9		
Opis użytkownika	8		
P			
Pikowanie, łączenie kawałków tkaniny i szycie patchworku	53		
Podnoszenie i opuszczanie igły	11		
Podnoszenie i opuszczanie ząbków transportera	21		
Podstawy szycia	29		
Podłączanie maszyny do źródła zasilania	17		
Przechowywanie	57		
Przewodnik rozwiązywania problemów	59		
Przeznaczenie	8		
Przyciski obsługi	10		
Przydatne umiejętności	36		
Przyszywanie guzików	47		
Przyszywanie taśmy elastycznej do tkaniny	40		
R			
Regulacja naprężenia górnej nici	29		
S			
Sygnaly dźwiękowe	58		
Szycie dziurek na guziki	43		
Szycie narożników	37		
Szycie na łukach	36		
Szycie patchworku	54		
Szycie wsteczne	36		
Szycie ściegu satynowego	51		
Ś			
Ściegi wzmacniające	46		
Ścieg kryty	42		
Ścieg muszelkowy	56		
Ścieg prosty	32		
Ścieg zygzakowy	33		
Środowisko, Utylizacja, Zgodność z Przepisami	60		
T			
Tabela ściągów	30		
U			
Utrzymanie i konserwacja	57		
Utylizacja opakowania	60		
Utylizacja urządzeń elektrycznych	60		
Uwagi dotyczące gwarancji i serwisu	61		
Używanie dwustopniowej dźwigni podnoszenia stopki	21		
W			
Ważne instrukcje dotyczące bezpieczeństwa	13		
Wkładanie igły	18		
Wkładanie przewodnika krawędziowego / przewodnika do pikowania	19		
Wkładanie szpulki z dolną nicią	24		
Wszywanie zamków błyskawicznych	48		
Wybieranie ściegu	30		
Wybór igły, tkaniny i nici	20		
Wybór igły, tkaniny i nici	20		
Wybór miejsca do instalacji	17		
Wyciąganie dolnej nici	28		
Wyjaśnienie zasad bezpieczeństwa	8		
Wykańczanie	41		
Wyświetlacz LCD	10		
Z			
Zamek błyskawiczny kryty	50		
Zawartość opakowania i akcesoria	9		
Zmienianie długości i szerokości ściegu	31		
Zszywanie cienkich tkanin	37		
Zszywanie ciężkich tkanin	38		
Zszywanie elastycznych tkanin	37		
Zszywanie elastycznych tkanin	39		
Zszywanie grubych tkanin	36		

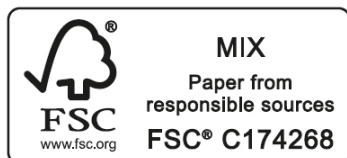

- AT **Bezpłatna infolinia konsumencka:**
- PL **00800 555 00 666**
- CH **sewingguide-service-pl@teknihall.com**

Wersja:
11/2022

Wersja online

www.sewingguide.de

IAN 413627_2204

PL