

SILVERCREST®



MACHINE A COUDRE SNM 33 C1

(FR) (BE)

MACHINE A COUDRE

Instructions d'utilisation et consignes de sécurité

(NL) (BE)

NAAIMACHINE

Bedienings- en veiligheidsinstructies

(DK)

SYMASKINE

Brugs- og sikkerhedsanvisninger

IAN 359295_2010

(FR) (BE)
(NL) (BE)
(DK)

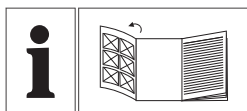

(FR) (BE)

Avant de lire le mode d'emploi, ouvrez la page contenant les illustrations et familiarisez-vous ensuite avec toutes les fonctions de l'appareil.

(NL) (BE)

Vouw vóór het lezen de pagina met de afbeeldingen open en maak u vertrouwd met alle functies van het apparaat.

(DK)

Fold siden med billeder ud før læsning og lær alle maskinens funktioner at kende.

Vous pouvez obtenir d'autres conseils utiles relatifs à l'utilisation de votre machine à coudre Silvercrest via le lien suivant ou le code QR.

Andere nuttige tips voor het gebruik van uw Silvercrest-naaimachine vindt u onder onderstaande link of QR-code.

Du kan få flere gode råd til brug af din Silvercrest-symaskine ved hjælp af følgende link eller QR-kode.

<http://snm33c1.sewing.guide>



FR / BE	Instructions d'utilisation et consignes de sécurité	Page	5
NL / BE	Bedienings- en veiligheidsinstructies	Pagina	31
DK	Brugs- og sikkerhedsanvisninger	Side	57

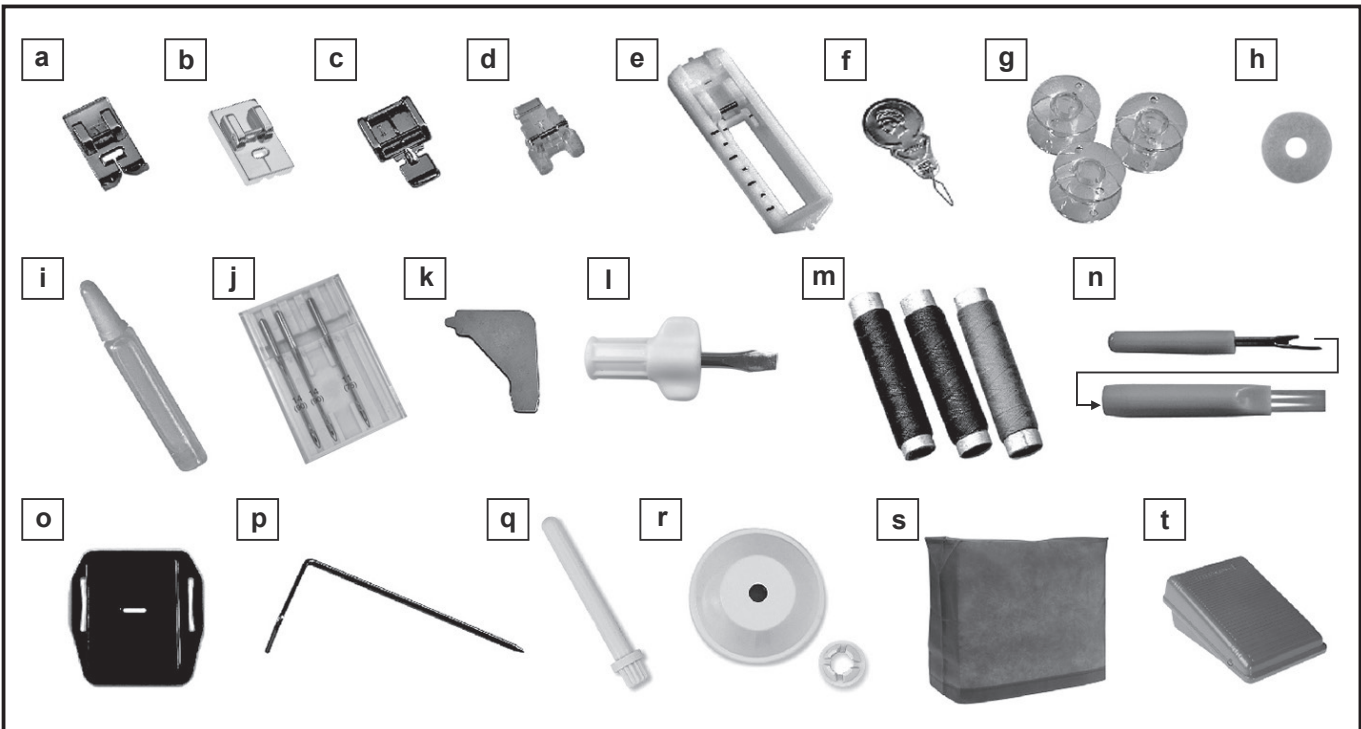
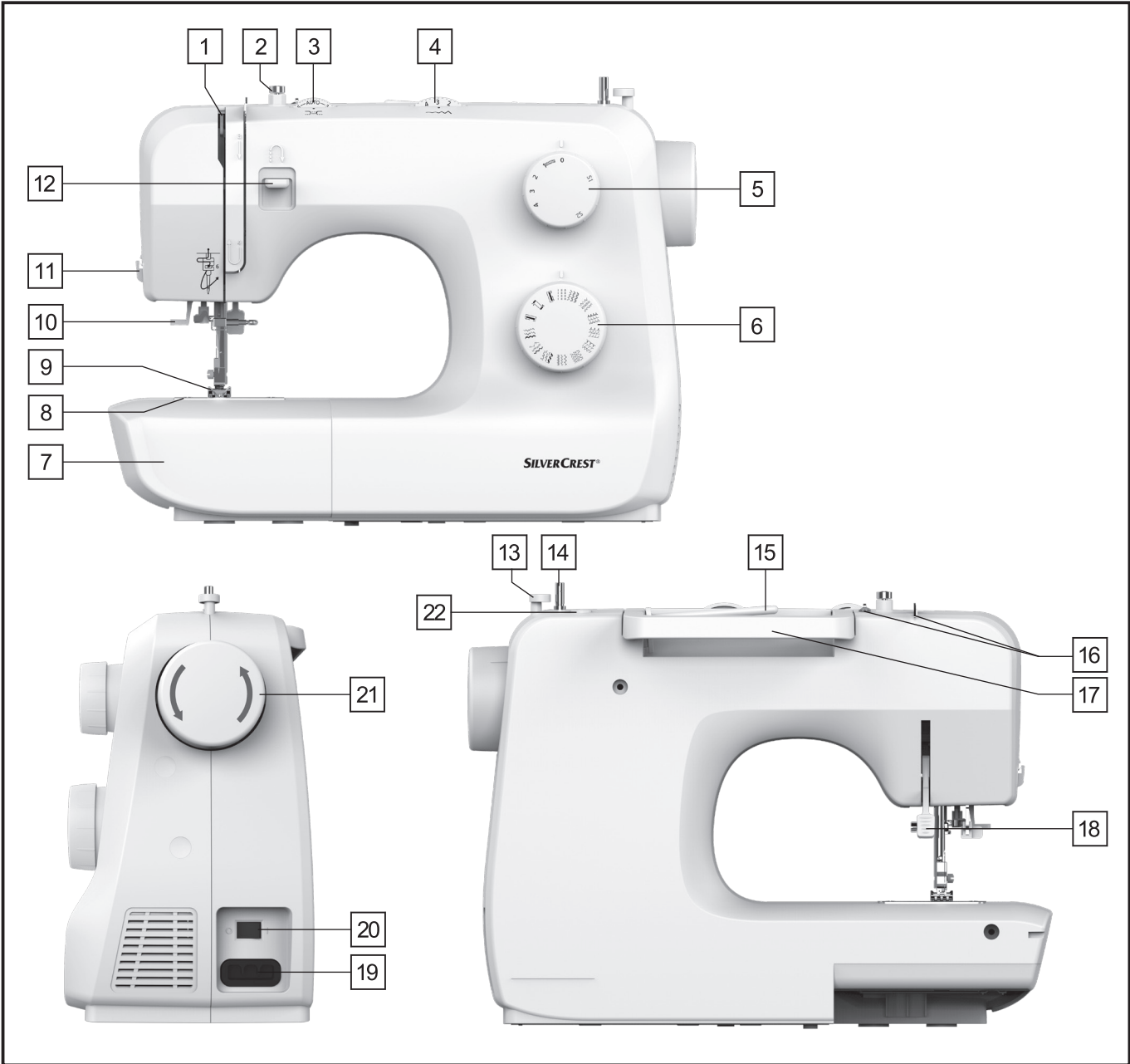

Indledning

Indledning	58
Tilsluttet brug	58
Oplysninger om maskinen	58
Tilbehør.....	58
Tekniske data.....	59

Vigtige sikkerhedsanvisninger

Vigtige sikkerhedsanvisninger	60
-------------------------------------	----

Klargøring

Tilslutning af strøm til symaskinen	61
Montering af sidebordet	62
Udskiftning af nåle	62
Totrins-trykfodsløfter	63
Montering af trykfodsfastet	63
Spoling af undertråden	64
Isætning af undertrådsspolen	64
Trådning af overtråden	65
Automatisk nåletråder	66
Trådspænding	67
Hentning af undertråden	67

Syning

Begynd at sy	68
Matchende nål, stof og tråd	69
How to choose your stitch.....	70
Ligestingsøm og nåleposition.....	70
Siksaksøm	71
Lynlåsfod.....	71
Anvendelse af usynlig lynlås.....	72
Usynlig søm	73
Knapfod	73
Knaphulsfod.....	74
Overlocksømme.....	75
3-stings siksak	75
Valg af stretchsøm	76
Kvilt	76
Monogramsyning og brodering med syramme*	77
Applikation	78
Muslingesøm.....	78

Vedligeholdelse

Vedligeholdelse.....	79
Opbevaring	79
Fejlfindingsvejledning.....	80

Bortskaffelse / Garanti / Service / Producent

Bortskaffelse	81
Garanti	81
Service nummeret.....	82
Producent	82

Indledning

Tillykke med din nye symaskine. Du har købt et kvalitetsprodukt, som er blevet fremstillet med største omhu.

Denne håndbog indeholder alle vigtige oplysninger om anvendelsesmulighederne med din symaskine. Vi ønsker dig god fornøjelse og held og lykke med resultaterne.

Før du bruger symaskinen for første gang, er det vigtigt, at du gør dig selv fuldstændig fortrolig med maskinens funktioner og finder ud af, hvordan man bruger symaskinen korrekt. Læs følgende brugsanvisning samt sikkerhedsanvisningerne. Opbevar disse anvisninger. Ved overdragelse af maskinen til en anden person, skal du også aflevere disse anvisninger.

Tilsigtet brug

Symaskinen er **beregnet** ...

- Til brug som en transportabel maskine,
- Til syning af typiske husholdningstekstiler og ...
- Kun til privat husholdningsbrug.

Symaskinen er **ikke beregnet** ...

- Til installering på et fast sted,
- Til forarbejdning af andre materialer (f.eks. læder eller andre kraftige materialer som telt- eller sejldug)
- Til kommerciel eller industriel brug.

Oplysninger om maskinen

- | | |
|--------------------------------|--------------------------------|
| 1 Ophentningsarm til undertråd | 12 Tilbagesyningsarm |
| 2 Undertrådsfører | 13 Undertrådsstopper |
| 3 Trådspændingsvælger | 14 Spoleapparat |
| 4 Stingbreddevælger | 15 Trådrullestifter |
| 5 Stinglængdevælger | 16 Overtrådsfører |
| 6 Mønstervælger | 17 Håndtag |
| 7 Tilbehørsæske | 18 Trykfodsarm |
| 8 Stingplade | 19 Stik til netledning |
| 9 Trykfod | 20 Afbryder |
| 10 Automatisk nåletråder | 21 Svinghjul |
| 11 Trådkniv | 22 Hul til trådrullepind nr. 2 |

Tilbehør

- | | |
|---|--|
| a Universal-trykfod (fabriksmonteret på symaskinen) | k L-Skruetrækker |
| b Usynlig lynlås fod | l Skruetrækker |
| c Lynlås fod | m Trådspole (1× blå, 1× lyserød, 1× gul) |
| d Knapfod | n Opsprætter/pensel |
| e Knaphuls fod | o Brodere- og stoppeplade |
| f Nåletråder | p Kant-/kviltføring |
| g Spole (4×)(1× allerede monteret til symaskinen) | q Anden tråspolestift |
| h Filt pude | r Trådspolekappe (stor og lille) |
| i Olieflaske | s Hylster til beskyttelse mod støv |
| j Nåleæske: 3 x universalnåle (90/#14) (1 x allerede monteret), 1 x universalnål (75/#11) | t Fodpedal/ledning med stik |

Tekniske data

Nominel spænding		230 V/ 50 Hz
Nominel effekt	- Total	70 W
Dimensioner	- Håndtag klappet ned	Ca. 388x275x169 mm (BxHxD)
Kabellængde	- Netkabel	Ca. 1.8 m
	- Pedalens kabel	Ca. 1.4 m
Vægt	- Maskine	Ca. 5.6 kg
Materiale		Aluminium/plast
Betjeningslementer	- Afbryder	ja
	- Pedal til syhastighed	ja
Indikatorelementer	- Sylampe	ja
Gribersystem		Oscillerende gribeleje
Nålesystem		130/705H
Radiostøjdæmpning		Ifølge EU-direktiv
TÜV SÜD-godkendelse		Ja
Produktgaranti		3 år
Klasse		II <input type="checkbox"/>

Vigtige sikkerhedsanvisninger

Læs disse anvisninger omhyggeligt igennem, før du forbinder maskinen med elnettet. De indeholder vigtige informationer om sikkerhed og drift.

Ved anvendelse af elektriske apparater skal følgende grundlæggende sikkerhedsanvisninger altid overholdes: Læs alle anvisningerne, før du begynder at bruge symaskinen.

FARE - Sådan mindskes risikoen for elektrisk stød:

1. En symaskine må aldrig efterlades uden opsyn, når strømmen er tilsluttet.
2. Tag altid stikket til symaskinen ud af stikkontakten, når du er færdig med at bruge symaskinen, og før du skal rengøre den.

ADVARSEL - Sådan mindskes risikoen for forbrændinger, brand, elektrisk stød eller anden personskaade:

1. Læs brugsanvisningen grundigt, før du bruger maskinen
2. Gem brugsanvisningen et passende sted tæt ved maskinen. Hvis du giver maskinen videre til en anden, skal du huske at give vedkommende brugsanvisningen med.
3. Brug kun maskinen i tørre omgivelser.
4. Maskinen kan bruges af børn over 8 år og personer med reducerede fysiske, sensoriske eller mentale evner eller med mangel på erfaring og viden, hvis de er under opsyn og er blevet vejledt i sikker brug af maskinen og kan forstå risiciene forbundet hermed.
5. Børn må ikke lege med maskinen.
6. Rengøring og brugervedligeholdelse må ikke udføres af børn uden opsyn.
7. Sluk altid maskinen, når du klargør den (skifter nål, tråder maskinen, ændrer pedal mv.).
8. Afbryd altid strømtilførslen til maskinen, når du efterlader den uden opsyn, for at undgå skader som følge af utilsigtet start af maskinen.
9. Afbryd altid strømtilførslen til maskinen, når du skifter pæren eller udfører vedligehold (smøring eller rengøring).
10. Brug ikke maskinen i våde eller fugtige omgivelser.
11. Træk aldrig i ledningen, men tag altid fat om stikket, når du vil afbryde strømforsyningen.
12. Hvis LED-lyset beskadiges eller går i stykker, skal det erstattes af producenten eller dennes serviceagent eller en lignende fagperson for at undgå farer.
13. Placer aldrig noget på pedalen.
14. Brug aldrig maskinen, hvis luftkanalerne er blokerede. Hold maskinens og fodpedalens luftkanaler fri fra støv, olie og stofrester.
15. Maskinen må kun bruges med den dertilhørende fodpedal for at undgå farer. Hvis fodpedalen beskadiges eller går i stykker, skal den erstattes af producenten eller dennes serviceagent eller en lignende fagperson for at undgå farer.
16. Lydniveauet ved normal brug er under 75 dB (A).
17. Elektriske apparater må ikke bortskaffes sammen med almindeligt restaffald. Brug de tilgængelige sorteringssystemer.
18. Kontakt din kommune for at få oplysninger om, hvor du kan bortskaffe dit elektriske affald.
19. Hvis elektriske apparater bortskaffes forkert, kan farlige stoffer sive ned i grundvandet og blive optaget i fødevarer, hvilket kan være sundhedsfarligt.
20. Når du udskifter gamle apparater med nye, er forhandleren juridisk forpligtet til at tage det brugte apparat tilbage og bortskaffe det gratis.

GEM DENNE BETJENINGSVEJLEDNING

Denne symaskine er kun beregnet til privat brug.

Brug kun symaskinen i temperaturområdet 5°C - 40°C.

Er temperaturen for lav, vil symaskinen ikke fungere korrekt.

Tilslutning af strøm til symaskinen

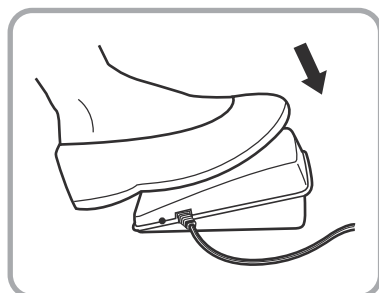
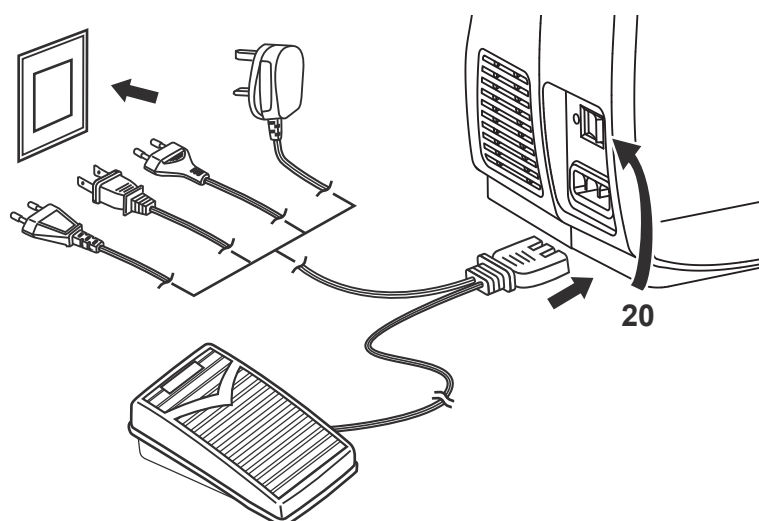

Vigtigt:

Tag stikket ud af stikkontakten, når symaskinen ikke er i brug.

Vigtigt:

Kontakt en elektriker, hvis du er i tvivl om, hvordan du slutter strøm til maskinen. Tag stikket til hovedledningen ud af stikkontakten, når symaskinen ikke er i brug.

Symaskinen skal anvendes med en passende ELECTRONIC Fodkontakt (t) FC-2902D (220-240-V-Net), 4C-326G (230-V-Net), 4C-336G(220-240-V-Net).

Slut strøm til symaskinen som vist på tegningen.

Sylampe

Stil afbryderen (20) på "I".

Pedal

Pedalen (t) bruges til justering af syhastigheden.

Montering af sidebordet

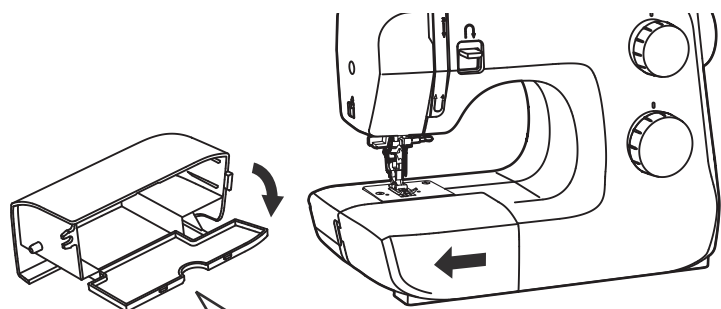

Hold sidebordet vandret og skub det på plads i pilens retning.

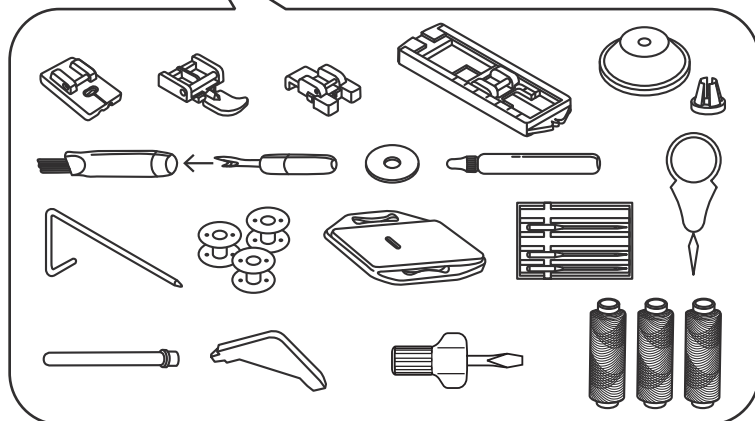

Indvendigt kan sybordet bruges til opbevaringsrum af tilbehør. Åbn bordet ved at løfte klappen ned som vist på tegningen.

Det medfølgende tilbehør ligger i tryk-indrummet.

Udskiftning af nåle

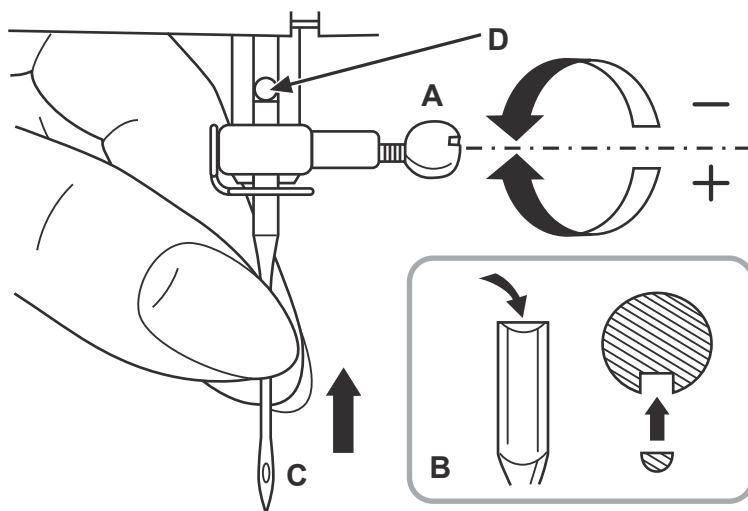

Bemærk:

Sæt afbryderen på ("O"), før nålen skiftes.

Nåle skal være i perfekt stand. Skift nålen regelmæssigt, især hvis den viser tegn på at være slidt og giver problemer.

Isæt nålen som vist.

A. Nålens spændeskruer løsnes og spændes igen efter isætning af den nye nål.

B. Den flade side af kolben skal vende mod bagsiden.

C/D. Skub nålen helt op.

Nålen bør altid være i perfekt stand:

Der kan opstå problemer, hvis:

- Nålen er bøjet
- Nålen er sløv
- Nålespidsen er beskadiget

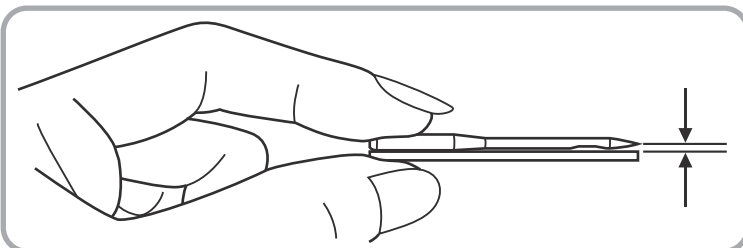

Totrans-trykfodsløfter

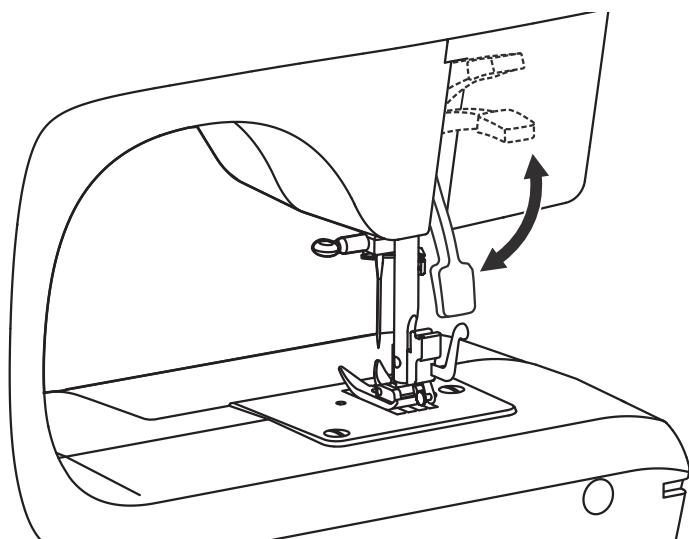

Når du syr i flere lag stof eller i tykt stof, kan du løfte trykfoden (18) til en højere position, så du nemmere kan anbringe dit syarbejde korrekt. (Pilen)

Montering af trykfodsfæstet

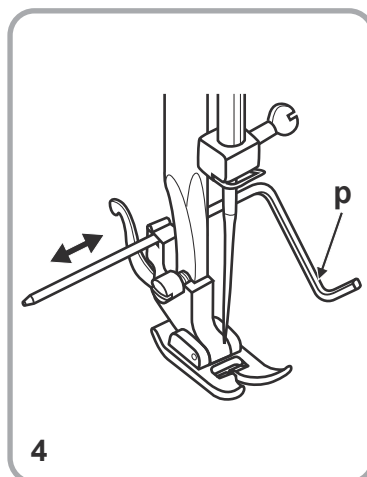
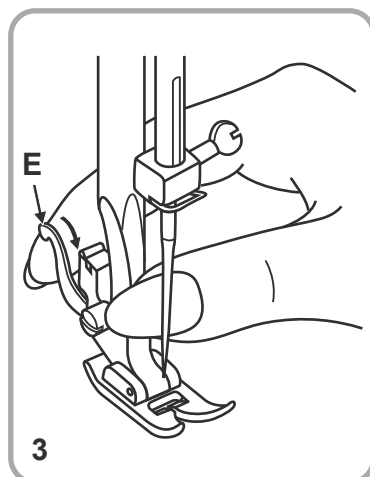
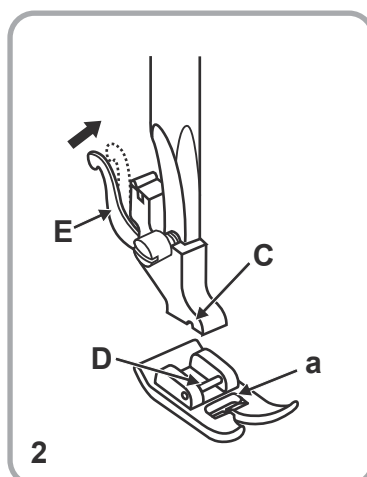
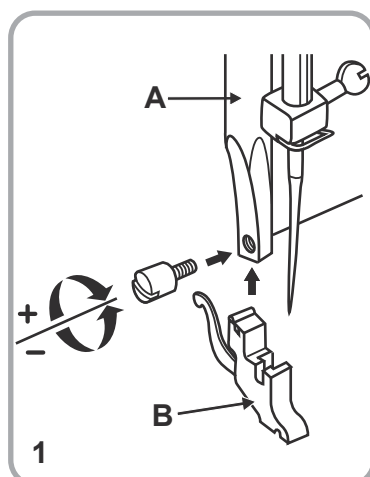

Vigtigt:

Sluk for afbryderen på symaskinen ("O"), når du foretager en af ovennævnte handlinger!

1. Fastgør trykfodsfæstet

Hæv trykfodsstangen (A) med trykfodsløfteren (18). Fastgør trykfodsfæstet (B) som vist på tegningen.

2. Montering af trykfoden

Sænk trykfodsfæstet (A) med trykfodsløfteren, indtil udskæringen (C) er direkte over stiften (D). Trykfoden (a) vil automatisk låse sig fast.

3. Afmontering af trykfoden

Hæv trykfoden med trykfodsløfteren. Hæv låsearmen (E), så trykfoden løsner sig.

4. Montering af kant-/kviltstyr (p)

Monter kant-/kviltføring (p) i åbningen som vist. Juster efter behov til syning af kanter, læg, kviltning osv.

Spoling af undertråden

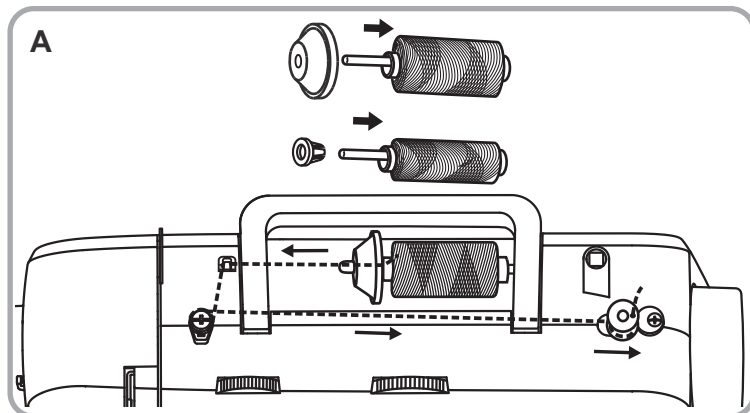

A. Sæt trådspole (m) på spolepinden (15) og sikre den med en trådspolekappe (r).

- Lille trådspolekappe til små trådruller
- Stor trådspolekappe til store trådrullers

B. Eller placer den anden trådrulle (q) i hullet til den anden trådrulle (22).

Træk tråden (m) fra rullen gennem trådføringen til spolen (2).

Træk tråden indefra gennem hullet i den tomme spole (g) og ud. Sæt spolen (g) på spoleanretningen (14) og tryk den derefter mod højre i spoleposition.

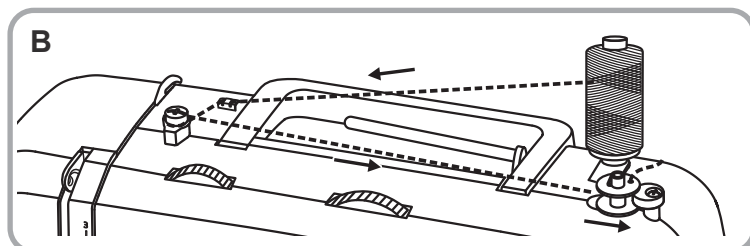

Hold fast i trådens ende. Træd på pedalen (t). Slip pedalen (t) efter et par omdrejninger. Slip tråden og klip den over så tæt ved spolen (g) som muligt. Træd på pedalen (t) igen.

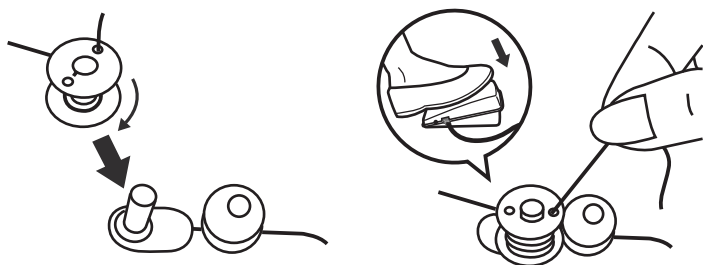

Når spolen (g) er fuld, drejer den sig langsommere. Slip pedalen (t). Tryk spolen (g) tilbage i syposition og fjern den.

Bemærk:

Hvis spoleapparatet (14) er i spoleposition, afbrydes syningen automatisk. For at sy skal du trykke spoleapparatet (14) til venstre (syposition).

Isætning af undertrådsspolen

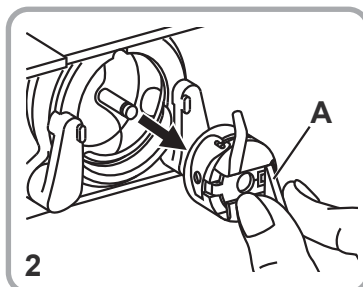
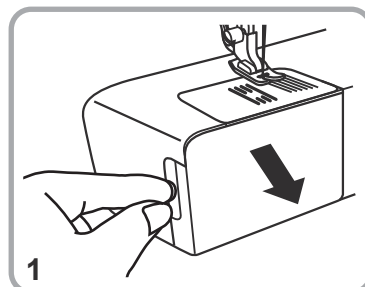

Vigtigt:

Sluk for afbryderen (20) på symaskinen ("O").

Når undertrådsspolen sættes i eller tages ud, skal nålen være i øverste position.

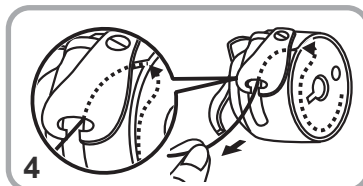
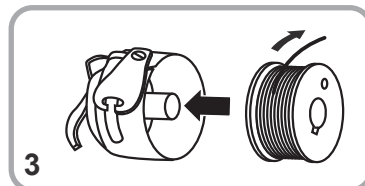

1. Fjern tilbehørsæskan, og åbn det hængslede dæksel.

2. Træk i undertrådsspolekapslen (A) og fjern undertrådsspolen. Hold undertrådsspolekapslen i den ene hånd.

3. Sæt undertrådsspolen (3) i, så tråden afvikles i urets retning (pilen).

4. Hold spolehuset fast i hængselklappen.

5. Hold fast i undertrådsspolen i hængsellåsen (A).

6. Sæt den fast i skytten.

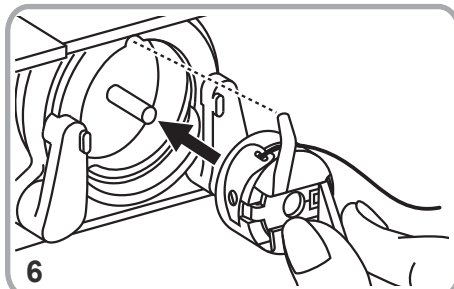
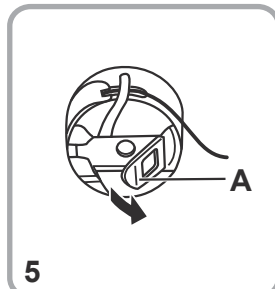

Bemærk:

Optrækning af undertråden er beskrevet på side 15.

Trådning af overtråden

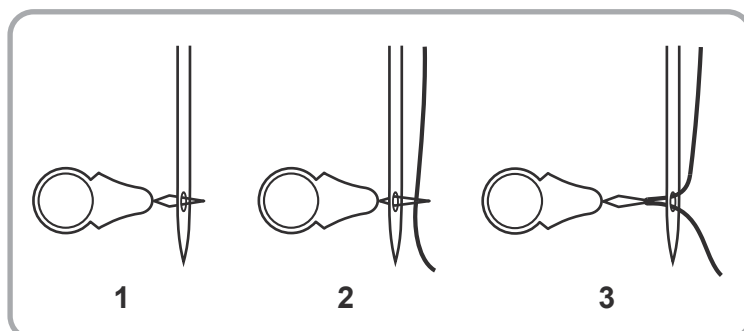
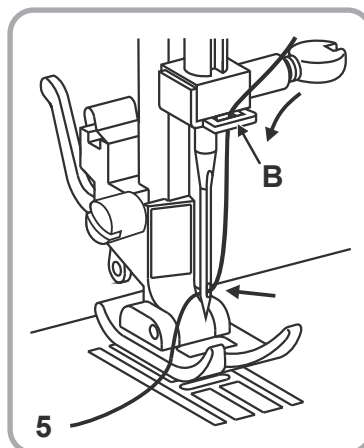
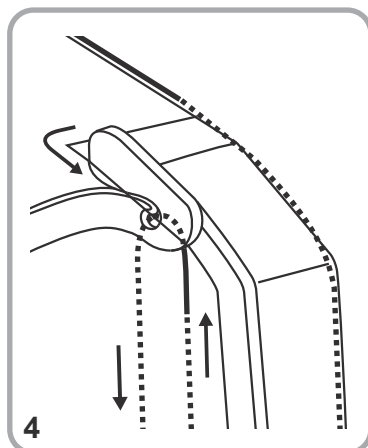
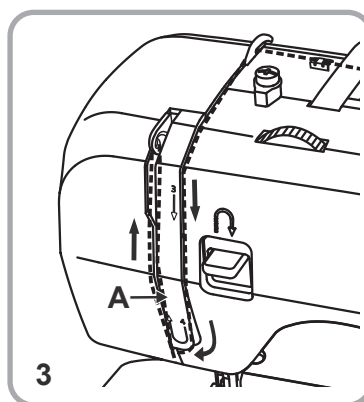
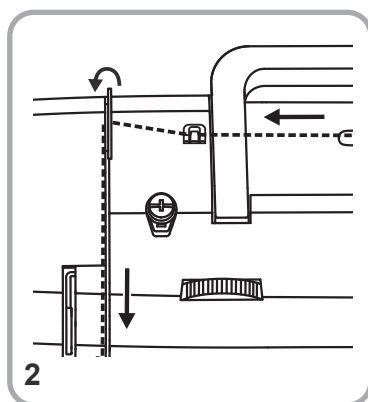
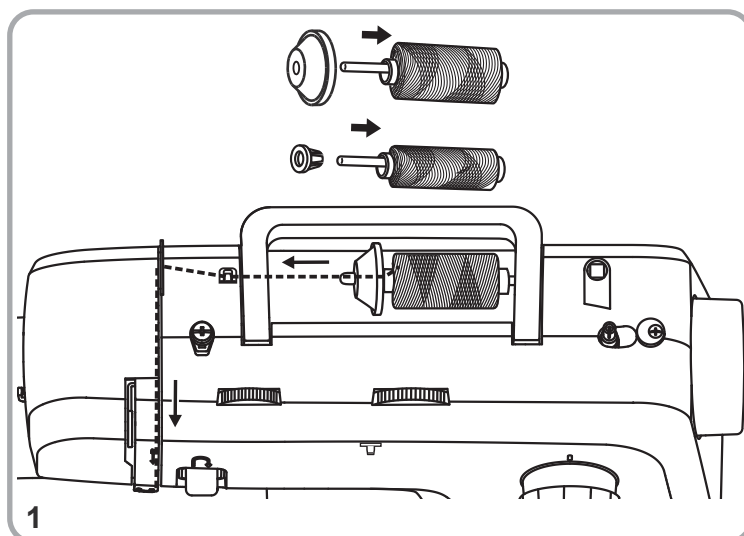
**Advarsel:**

Sæt afbryderen (20) på ("O")!
Sæt trykfod-stangen ved at løfte totrins-trykfodshåndtaget (18) op, bring trådhandtaget (1) i øverste position ved at dreje håndhjulet (21) mod uret. Ved trådning skal du følge pilene og tallene på symaskinen.

1. Sæt trådspolen (m) på spolepinden (15) og sikr den med en trådspolekappe (r).
 - Lille trådspolekappe til små trådroller
 - Stor trådspolekappe til store trådroller
2. Før overtråden gennem trådføren til overtråd (16) og før den nedad.
3. Før den mod venstre under føringsnæsen, igennem (A) og derefter opad igen.
4. Tråden skal føres fra højre mod venstre gennem trådhandtaget (1) og nedad.
5. Før først tråden bag den store metal-trådføring (B) og derefter gennem trådhuset. Nålen skal altid trådes forfra.

Nåletråder

Du hjælp til at tråde nålen kan benyttes nåletråderen (f).

1. Sæt nåletråderen gennem nåleøjet i bagfra.
2. Før overtråden gennem nåletråderens trådløkke.
3. Træk nåletråderen med tråden tilbage gennem nåleøjet.

Automatisk nåletråder

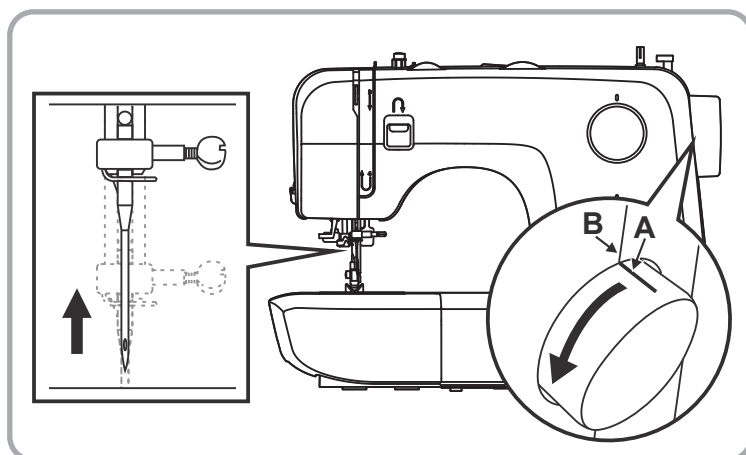

OBS:

Sæt startknappen på "O", før du tråder nålen.

Advarsel:

Hæv nålen så højt som muligt ved at dreje hjulet mod dig med hånden, indtil mærket (A) står ud for linjen (B) på maskinen.

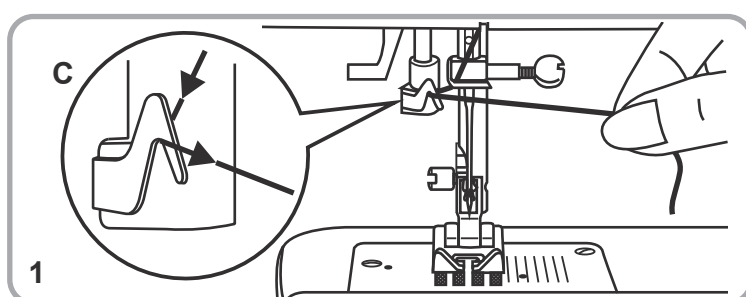

1. Sænk trykfoden (9). Før tråden rundt om trådførerne (C).

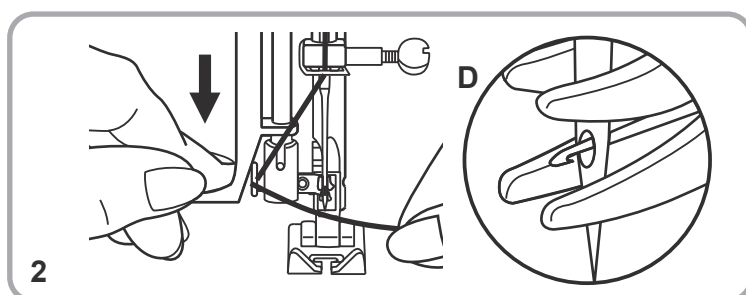

2. Tryk stangen så langt ned som muligt. Nåletråderen slår automatisk over i trådningsposition, og spolekapslen fører tråden igennem nåleøjet (D)

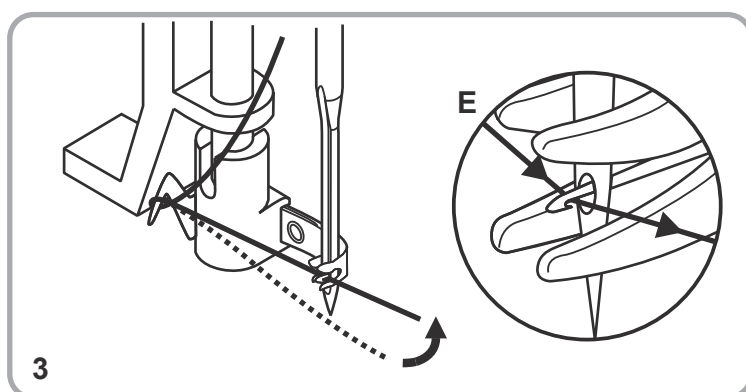

3. Fang tråden foran nålen, og sørg for, at den er ført under spolekapslen (E).

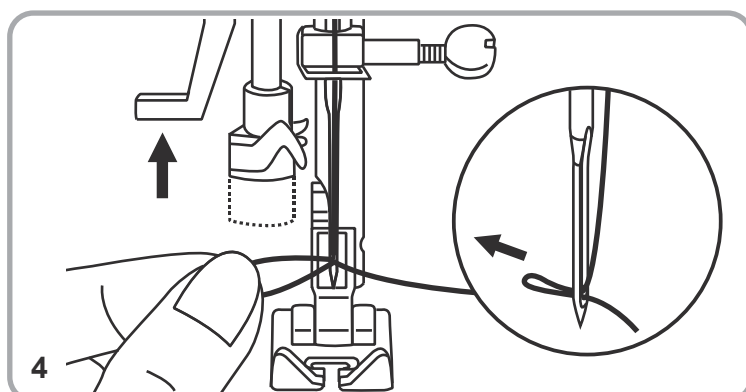

4. Hold tråden løst, og skub forsigtigt stangen opad. Spolekapslen drejer og fører tråden gennem nålens øje i en løkke. Træk tråden gennem nåleøjet.

Trådspænding

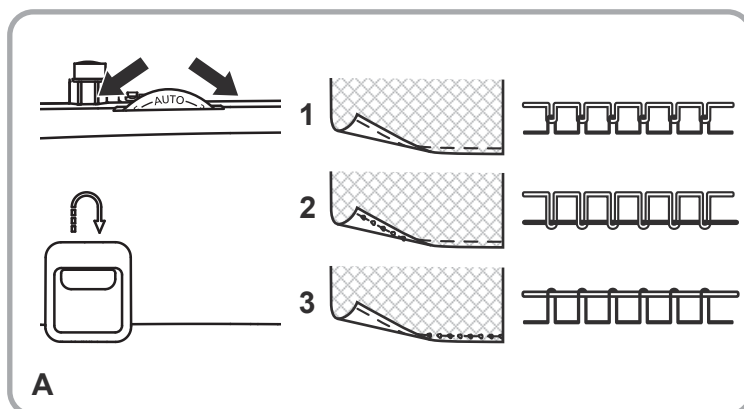

A. Overtrådsspænding

Basisindstilling for trådspænding: "AUTO"

Du øger spændingen ved at dreje vælgeren til et højere tal. Du mindsker spændingen ved at dreje vælgeren til et lavere tal.

1. Normal trådspænding
2. For løs overtrådsspænding
3. For stram overtrådsspænding

Bemærk:

Overtrådsspændingen skal være indstillet til 2-3, når du syr i letvægtsstoffer som silke, jersey m.m.

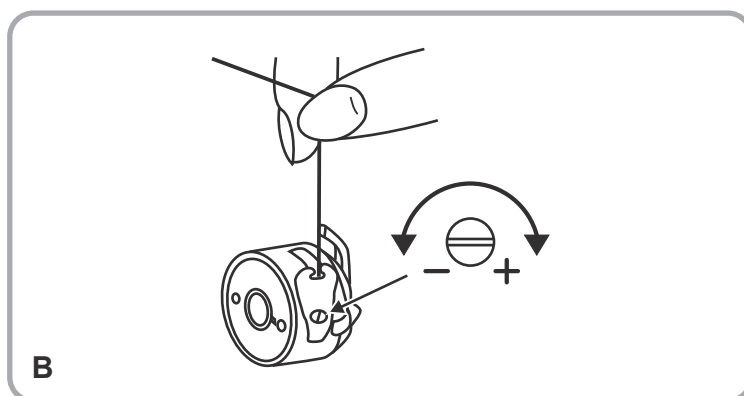

B. Undertrådsspænding

Bemærk:

Undertrådsspændingen er indstillet korrekt fra fabrikken, så det er ikke nødvendigt at ændre noget.

Du kan afprøve undertrådsspændingen ved at fjerne undertrådsspølen og undertråden og holde i den, mens du trækker i tråden. Træk et par gange i tråden. Hvis spændingen er korrekt, vil der vikles 5-10 cm tråd af spølen.

Hvis spændingen er for høj, vikles der slet ikke noget tråd af spølen (g). Hvis spændingen er for lav, vikles der en stor længde tråd af spølen (g). Du kan justere spændingen ved at stramme eller løsne den lille skrue på siden af undertrådsspølen.

Hentning af undertråden

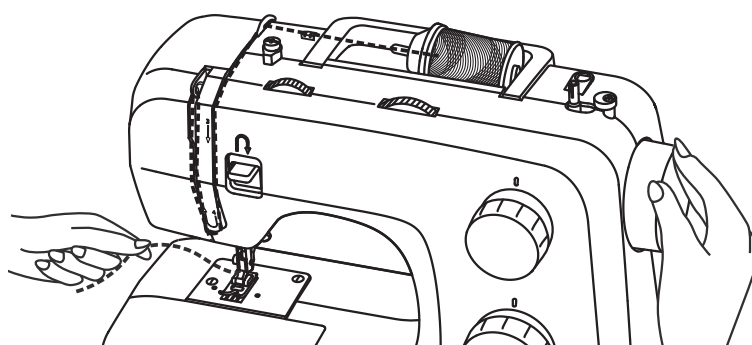

Hold i overtråden med venstre hånd. Drej svinghjulet (21) mod dig selv (mod uret), så nålen først sænkes og derefter hæves.

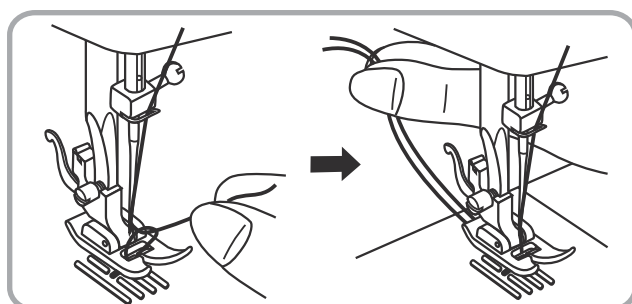

Træk forsigtigt i overtråden for at trække undertråden op igennem hullet på stingpladen. Anbring begge tråde, så de vender bagud under trykfoden (9).

Begynd at sy

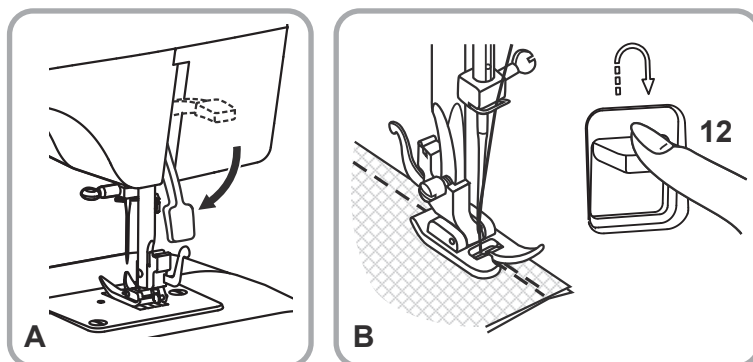

A. Syning

Når maskinen er trådet korrekt og sat op, sænker du trykfoden (9), før syningen påbegyndes, ved at sænke totrins-trykfoden (18). Træd derefter på pedalen (t) for at starte syningen.

B. Tilbagesyning

Du kan hæfte starten og slutning på en søm ved at trykke tilbagesyningsarmen (12) ned. Sy et par sting tilbage. Løft armen igen. Maskinen syr nu forlæns.

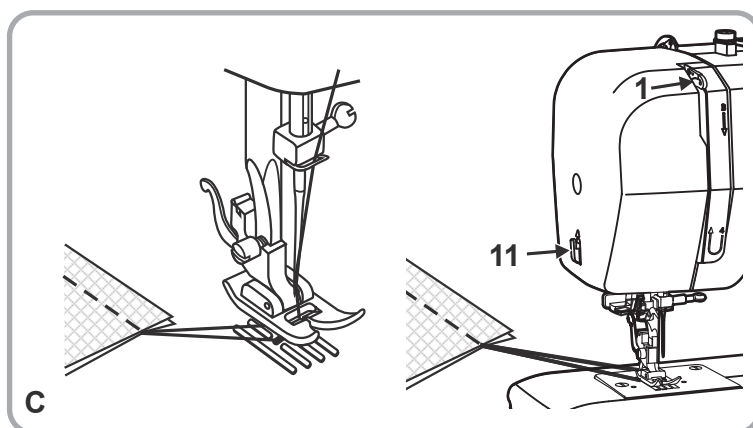

Syning bagud er påkrævet for at fastgøre trådene i begyndelsen og slutningen af sømmen, eller når sømmen skal forstærkes.

C. Frigivelse af stoffet

Drej håndhjulet (21) mod uret for at bringe trådgiveren (1) i øverste position. Kør trykfoden (9) op og træk stoffet bagud for at frigive det.

C. Klipping af tråden

Løft trykfoden. Tag stoffet ud, træk trådene om bag ved trykfoden. Træk trådene ud til siden af frontdækslet og igennem trådkniven (11). Hold trådene nedad og skær dem over.

Matchende nål, stof og tråd

NÅLESTR STOF TRÅD

NÅLESTR	STOF	TRÅD
9-11 (65-75)	Lette stoffer - tyndt bomuld, voile, serge, silke, musselin, interlock, bomuldsstrik, trikot, jersey, crepe, vævet polyester, t-shirt- og blusestof.	Tynd tråd i bomuld, nylon, polyester eller bomuldsbelagt polyester.
12 (80)	Moderat kraftige stoffer - bomuld, satin, stof til grydelapper, sejdug, dobbeltstrik, lette uldstoffer.	De fleste af de tråde, der sælges, er i moderat tykkelse og passer til disse stoftyper og nålestørrelser. Du opnår det bedste resultat ved at bruge polyestertråd til syntetiske materialer og bomuldstråd til naturmaterialer. Brug altid samme tråd som over- og undertråd.
14 (90)	Moderat kraftige stoffer - bomuldskanvas, uldstoffer, tunge strikstoffer, frotté, denim.	
16 (100)	Tunge stoffer - kanvas, uldstoffer, teltdug og kviltede stoffer, denim, møbelstof (let til moderat).	

VIGTIGT: Brug en nålestørrelse, der passer til tykkelsen på tråden og stoffet.

Bemærk venligst:

- Generelt er fine nåle og tråde brugt til at sy fine materialer, og tykkere tråde bruges til at sy tunge materialer.
- Test altid tråd- og nålstørrelse på et lille stykke tekstil, som skal bruges til syning.
- Brug same tråd til nål og undertråd.
- Brug et underlag til fine stoffer eller strækstoffer, og vælg den korrekte trykfod.
- Overtrådsspændingen skal være indstillet til 2-3, når du syr i letvægtsstoffer som silke, jersey m.m.
- Fastgør to eller flere lag stof ved hjælp af knappenåle, før du begynder at sy.

How to choose your stitch

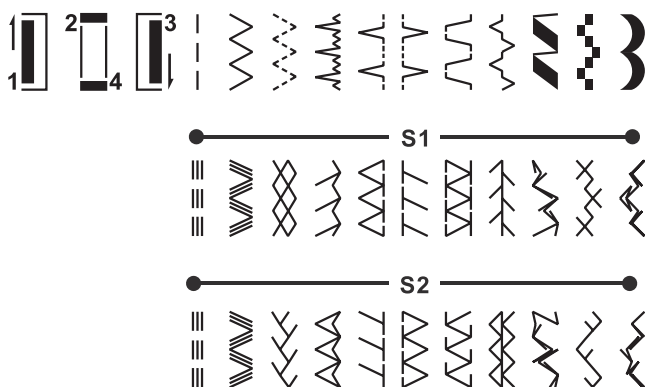
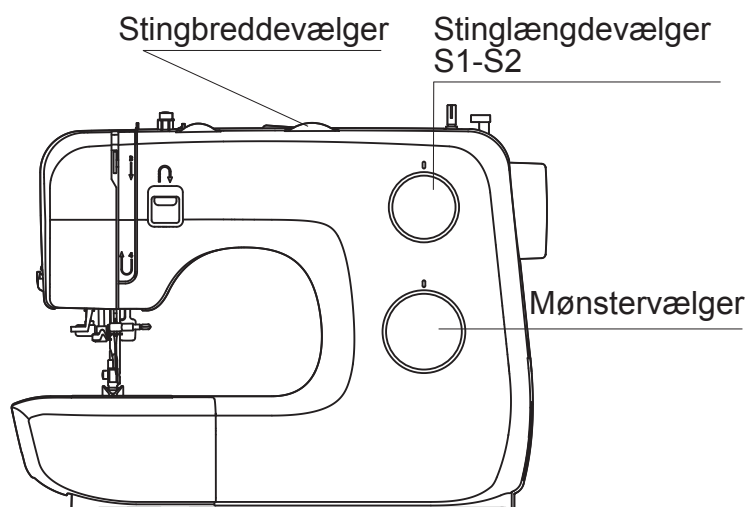

Til **ligestingssøm** indstilles sømvælgeren (6) på ligestingssøm. Justér stinglængden med stinglængdevælgeren (5).

Til **siksaksøm** indstilles sømvælgeren (6) på siksaksøm. Justér stinglængden og stingbredden efter det stof, du arbejder med.

For de øvrige sømme vist i øverste række i sømpanelet indstilles sømvælgeren (6) på ønskede søm. For at opnå et optimalt resultat for pyntestingene i første række skal stinglængden indstilles til mellem "0.3" og højst "0.5".

For at vælge ét af mønstrene fra anden række sættes sømvælgeren (5) på "S1". For at vælge ét af mønstrene fra tredje række sættes sømvælgeren (5) på "S2", til det ønskede mønster svarer til markeringen. Stingbredden indstilles efter behov.

Ligestingsøm og nåleposition

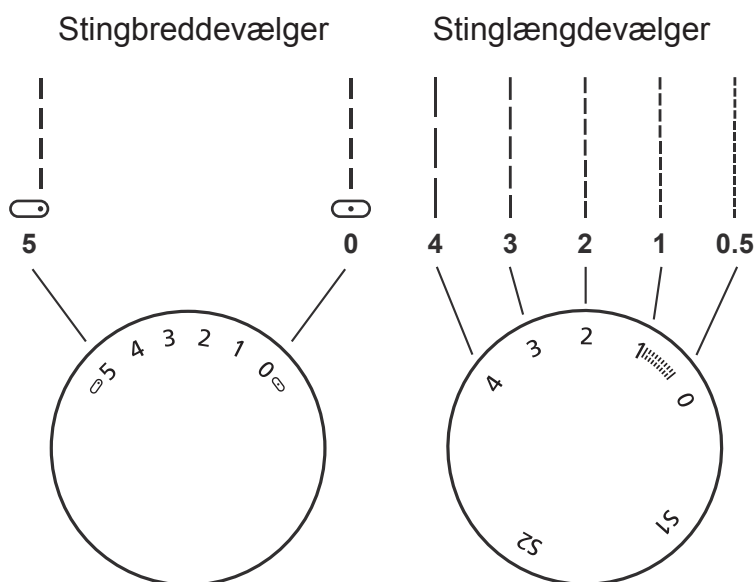

Indstil sømvælgeren (6) på ligestingssøm.

En tommelfingerregel er, at jo tykkere stof, tråd eller nål, du bruger, desto større stinglængde skal du vælge.

Vælg nåleposition fra midtposition mod højre ved at ændre sømbredden fra "0" til "5".

Siksaksøm

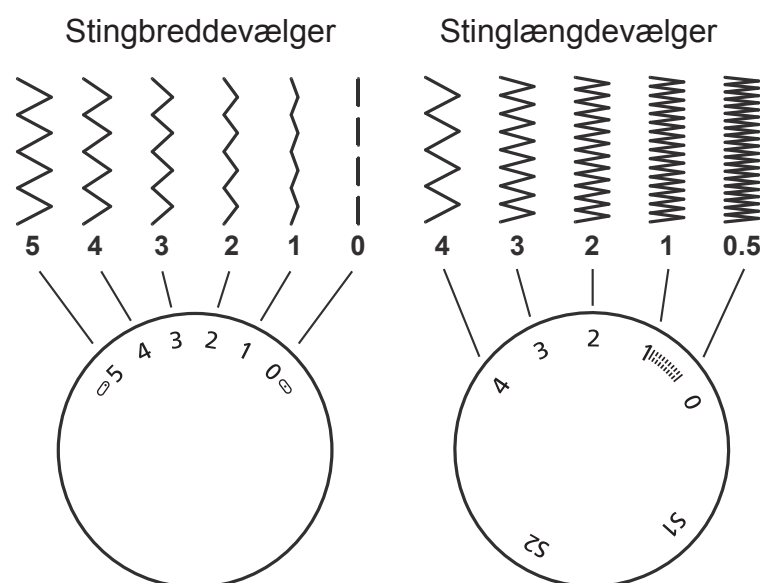

Indstil sømvælgeren (6) på siksaksøm.

Stingbreddevælgerens (4) funktion

Største siksakstingbredde ved syning af siksaksømme er "5". Bredden kan imidlertid mindskes ved enhver søm. Bredden øges, når siksakvælgeren bevæges fra "0" - "5".

Stinglængdevælgerens (5) funktion ved siksaksyning

Siksakstingenes tæthed øges, efterhånden som indstillingen af stinglængdevælgeren nærmer sig "0". Pæne siksaksting fås normalt ved indstilling på "2,5" eller mindre.

Satinsøm

Når sømlængden indstilles til mellem "0" og "1", er stingene meget tæt sammen, og der frembringes en satinsøm, der anvendes til fremstilling af knaphuller og dekorationer.

Tynde stoffer

Når du syr i tynde stoffer, skal du lægge et egnet vliesstof under stoffet.

Lynlåsfod

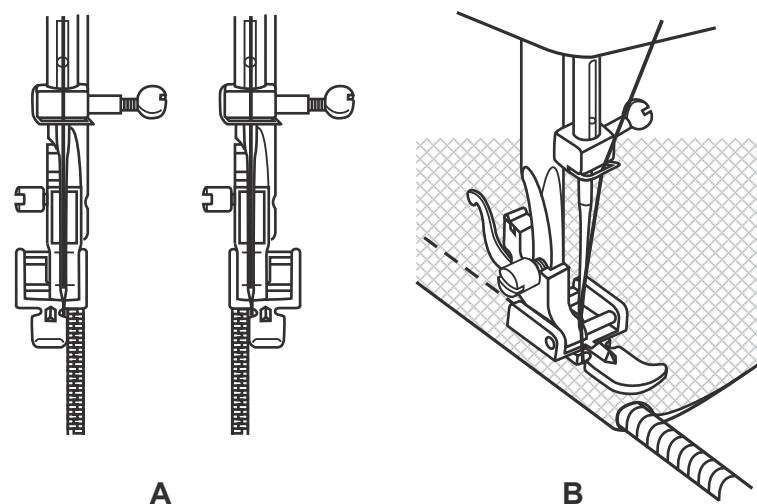
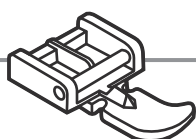

Sømme	Stingbredde	Stinglængde
---	2.5	1~4

Lynlåsfoden kan monteres til højre eller til venstre, afhængigt af på hvilken side af foden der sys på. (A)

Du kan sy hen over lynlåsskyderen ved at sænke nålen ned i stoffet, løfte trykfoden og skubbe lynlåsskyderen om bag ved trykfoden.

Sænk trykfoden og fortsæt med at sy. Det er også muligt at sy en løbegang til en snøre. (B)

Indstil stinglængdevælgeren (5) mellem "1" og "4" (alt efter stoffets tykkelse).

Anvendelse af usynlig lynlås

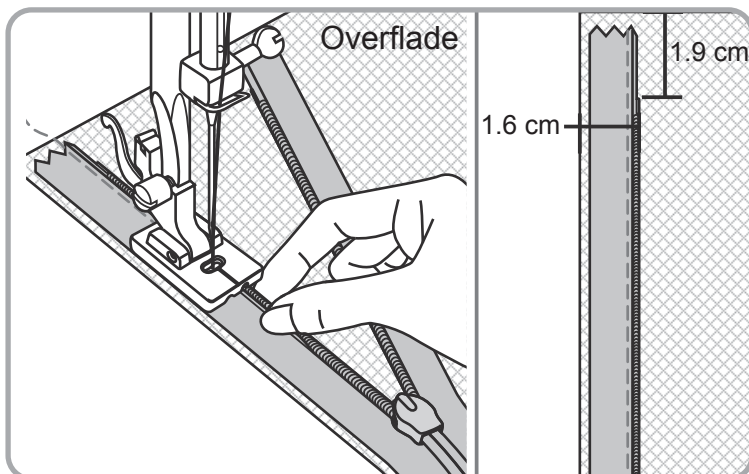
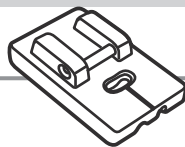

Den skjulte lynlåsfod giver en usynlig lukning til nederdele, kjoler og mange andre beklædningsgenstande og tilbehør. Fastgør foden til maskinen til skjulte lynlåse, og sørg for, at nålen er på linje med centermærket. Placer den åbne lynlås med forsiden nedad på ydersiden af stoffet som vist. Fastgør lynlåsen med nåle, så spiralen på sømlinjen (1,6 cm), det øverste stop ligger 1,9 cm under

stoffets afskårne kant. Sy lynlåsen med den rigtige dybde på foden over spiralen, indtil foden berører skyderen (træk nålene ud trin for trin). Fastgør med et hæftesting på bagsiden.

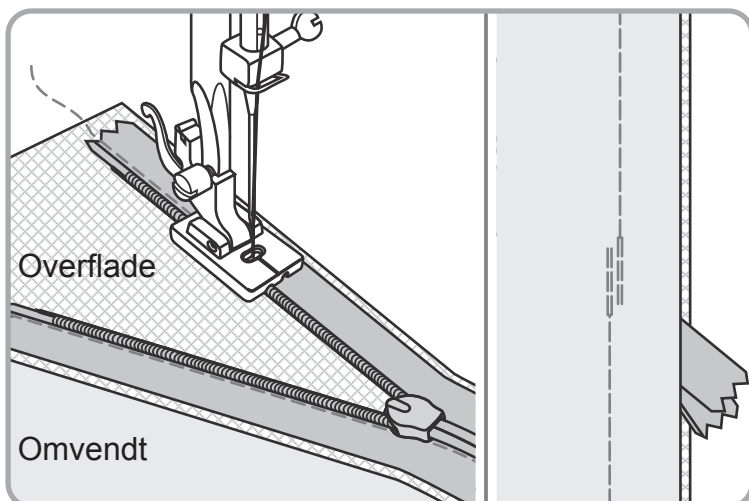

For at fastgøre den anden halvdel af lynlåsen skal du placere halvdelene med fronten nedad som før: så spiralen er på sømlinjen (1,6 cm), det øverste stop er 1,9 cm under stoffets kant. derefter fastgøres med nåle. Sørg for, at lynlåsen ikke er snoet i bunden. Brug det venstre indryk på foden, og sørg for, at den midterste markering løber i en linje med nålen, og sy som før.

Luk lynlåsen. Skub lynlåsefoden (c) til venstre, så nålen er i det ydre hak. Fastgør sømmen under lynlåsåbningen. Fold den ene ende af lynlåsen til siden, sænk nålen med hånden lidt over og lidt til venstre for det sidste sting.

Sy sømmen ca. 5 cm som vist. Træk tråden igennem til den ene side, fastgør tråden. Sæt den normale trykfod på, færdiggør sømmen. Sy ca. 2,5 cm af lynlåsébåndet i slutningen af lynlåsen som en sømafslutning.

Usynlig søm

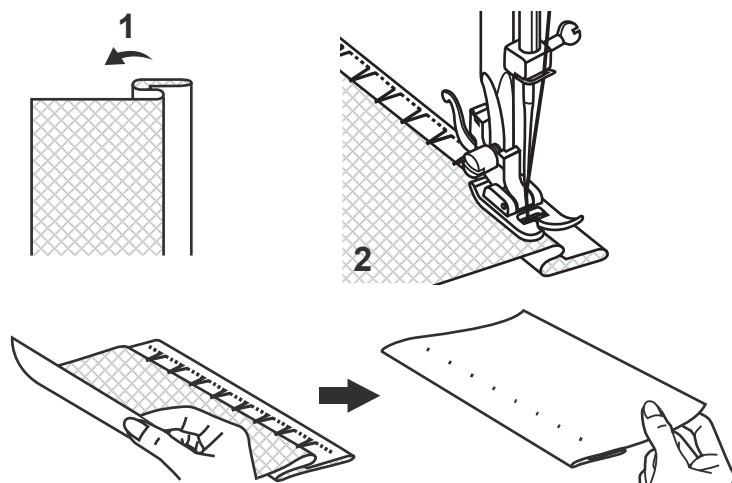
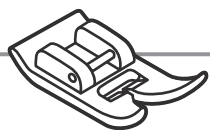

Sømme	Stingbredde	Stinglængde
	3~5	1~2

Til sømme, gardiner, benklæder, nederdele, osv.

... Blindsting til sømme/ linge til faste stoftyper.

1. Fold stoffet som vist med vrangsiden øverst.
2. Placér stoffet under foden. Drej svinghjulet fremad med hånden, indtil nålen svinger helt til venstre. Den bør lige akkurat stikke gennem folden. Hvis den ikke gør det, justeres stingbredden.

Sy langsomt, idet du omhyggeligt fører stoffet langs kanten af føringen.

Knapfod

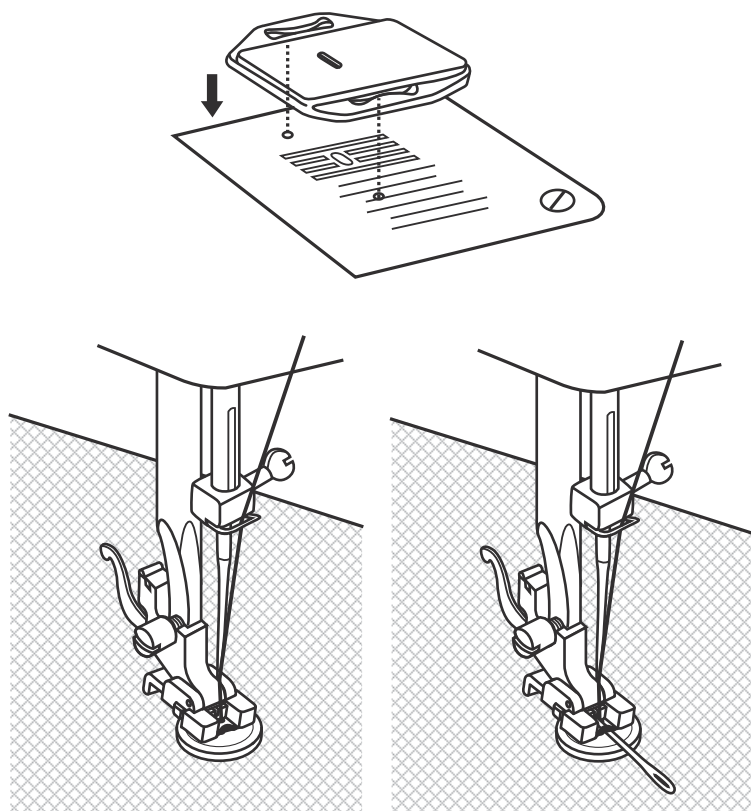

Sømme	Stingbredde	Stinglængde
	0~5	0

Montér stoppeplade (o).

Placér stoffet under foden. Placer knappen på den viste position, sænk foden, justér sømbredden til "0" og sy et par hæftesting. Juster sømbredden på knappen (typisk 3-4). Drej på håndtaget for at kontrollere, at nålen går præcist gennem venstre eller højre hul på en knap, og sy knappen på. Justér sømbredden til "0" og sy et par hæftesting.

Hvis en stilk er nødvendig, placeres en stoppenål oven på knappen inden syning påbegyndes. Til knapper med 4 huller sys først gennem de forreste huller, stoffet skubbes fremad, og derefter sys gennem de to bageste huller som vist.

Knaphulsfod

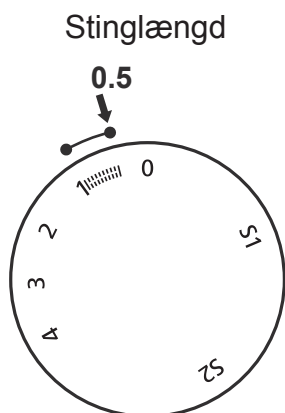
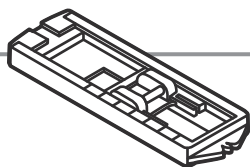

Sømme	Stingbredde	Stinglængde
	5	0.5~1

Forberedelse:

Vælg knaphul med sømvælgeren. Klik knaphulstrykfoden (e) på. Indstil stinglængdevælgeren til mellem "0,5" og "1". Stingtætheden afhænger af stoffets tykkelse.

Bemærk: Sy altid et prøveknaphul først.

Forberedelse af stoffet:

Mål diameteren på knappen og læg 0,3 cm til til trenser. Hvis knappen er meget tyk, skal du lægge mere til. Markér placeringen og længden af knaphullet på stoffet. Hæv nålen til øverste position.

Placér stoffet, så nålen er ved mærket længst fra dig. Træk knaphulstrykfoden (e) hen imod dig, så langt som den kan komme. Sænk trykfoden.

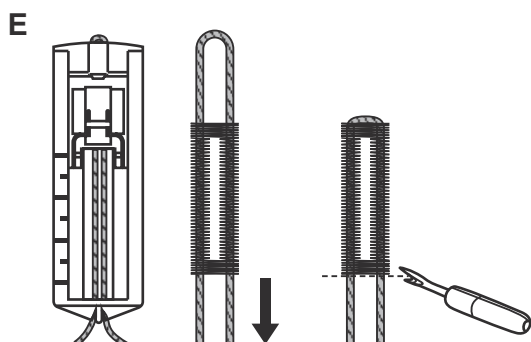
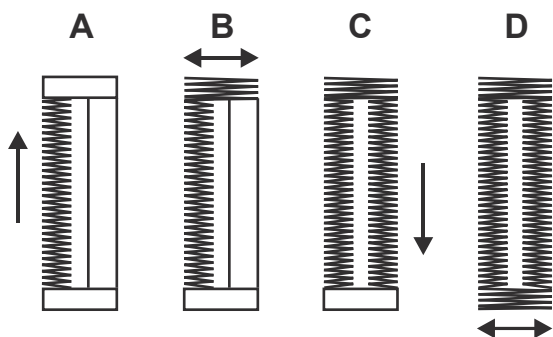
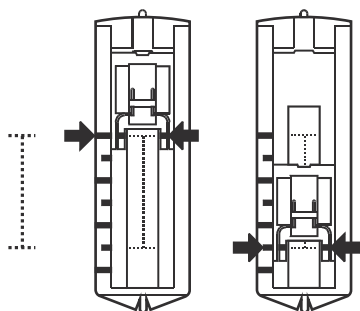

A. Vælg knaphul med sømvælgeren.

Drejsømvælgeren (6) hen på "1". Sy med moderat hastighed, indtil du når endemærket af dit knaphul. Hæv nålen til øverste position.

B. Drej sømvælgeren (6) hen på "4" og sy 5-6 trensesting. Hæv nålen til øverste position.

C. Drej sømvælgeren (6) hen på "3" og sy højre side af knaphullet hen til det endemærke, der er længst fra dig (dvs. det mærke, du startede ved). Hæv nålen til øverste position.

D. Drej sømvælgeren (6) hen på "4" og sy trensesting. Hæv nålen til øverste position.

Hæv trykfoden. Tag stoffet ud under trykfoden. Træk overtråden om på vrangside af stoffet og bind over- og undertråd sammen. Skær knaphullet op i midten med opsprætteren (n) men pas på ikke at skære stingene i knaphullets sider over.

Bemærk:

- Reducer let overtrådens spænding (3) for at give bedre resultater.
- Indsæt vlies eller lignende som bæremateriale ved meget fine, strækbare eller strikkede stoffer. Zigzagsøm skal syes over garnet (E).
- Brug venligst nål 9-11 (65-75) til følgende stof: Lette stoffer: tynde bomuldsstoffer, voile, Serge, silke, musselin, aflåsninger bomuld strik, trøjer, crepes, vævet polyester, skjorte og bluse tekstiler.

Overlocksømme

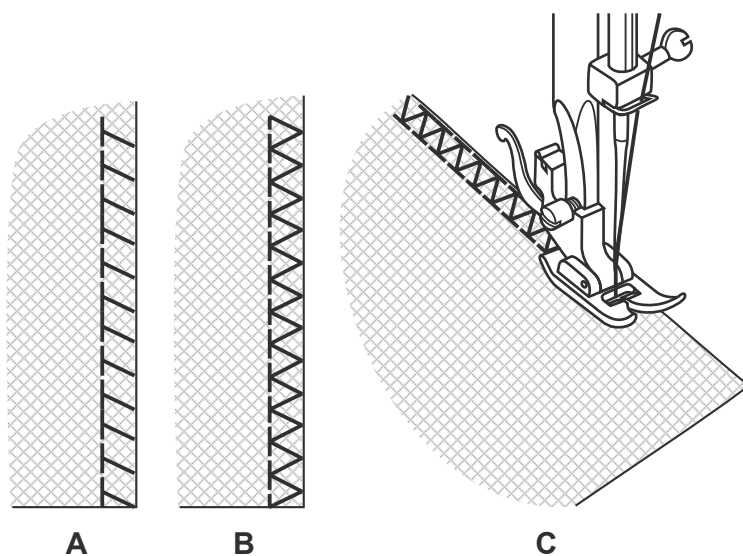
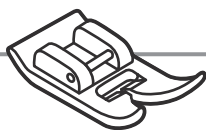

A

B

C

Sømme	Stingbredde	Stinglængde
	3~5	S1, S2

Bemærk:

Brug nye nåle eller kuglespidsnåle for at undgå overspring.

Sømme, overkastning, synlige sømme.

Stretch-overlock (A)

Til fint strik, jersey-stoffer, hals- og ribkanter.

Standard-overlock (B)

Til fint strik, jersey-stoffer, hals- og ribkanter.

Dobbelt overlocksøm (C)

Til fint strik, håndstrikt, sømme.

Alle overlocksømme er egnet til syning og kastning over kanter og synlige sømme i én arbejdsgang.

Ved overkastning skal nålen akkurat gå over stoffets kant.

3-stings siksak

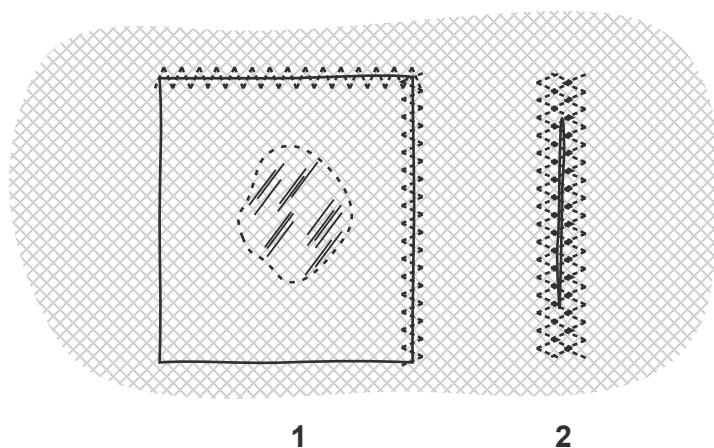
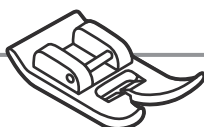

1

2

Sømme	Stingbredde	Stinglængde
	3~5	1~2

Til påsyning af blonder og elastiktråd samt til stopning, reparation og forstærkelse af kanter.

Anbring lappen på det korrekte sted.

1. Stinglængden kan afkortes, så der opnås meget tætsiddende sting.
2. I forbindelse med reparation af flænger tilrådes det at styrke stoffet ved at bruge en lap eller et mellemlæg. Stingtætheden kan varieres ved at justere stinglængden. Sy først hen over midten og foretag derefter overlap til begge sider.

Sy mellem 3 og 5 rækker, afhængig af stoftype og flængens omfang.

Valg af stretchsøm

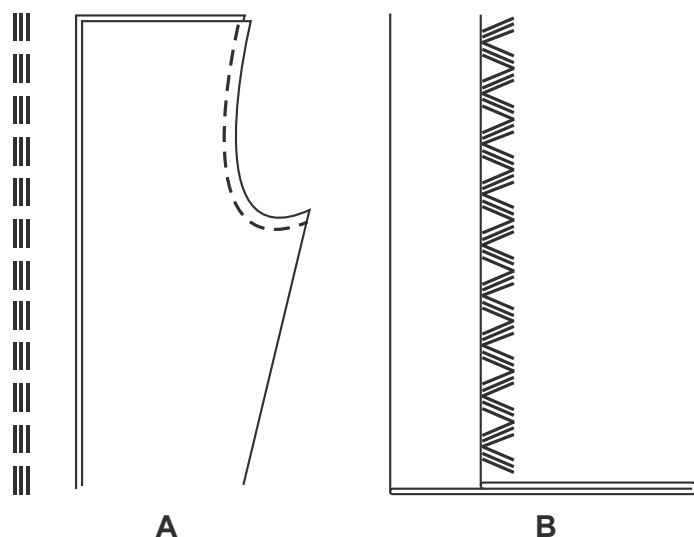
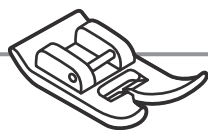

Sømme	Stingbredde	Stinglængde
	2.5	S1, S2

Forstærket ligesøm (A)

Til forstærkede sømme.

Symaskinen syr derefter to sting fremad og et sting tilbage. Dette giver tredobbelt forstærkning.

Sømme	Stingbredde	Stinglængde
~	3~5	S1, S2

Forstærket siksak (B)

Til sømme, der skal være ekstra stærke, til oplægning og til pyntesømme.

Forstærket siksak er velegnet til faste stoftyper som f.eks. denim og fløjl.

Kvilt

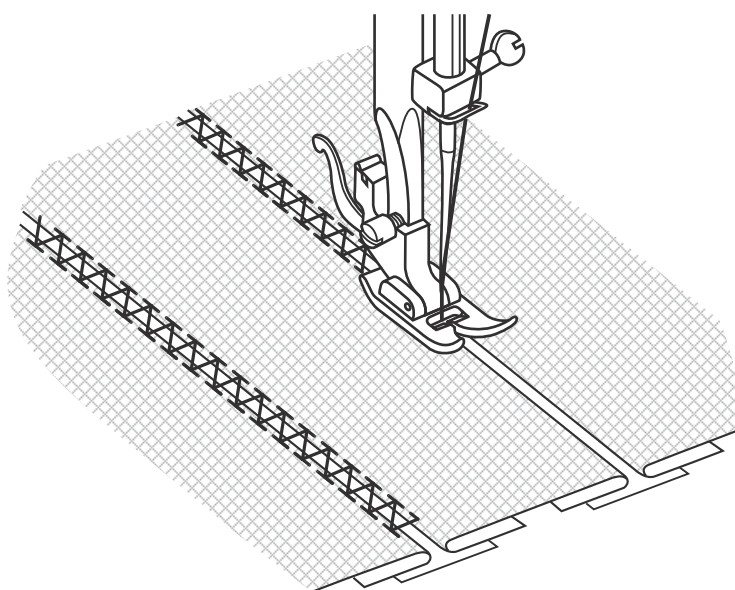
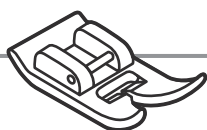

Sømme	Stingbredde	Stinglængde
~	3~5	S1

Denne søm bruges til at sy to stykker stof sammen med mellemrum mellem stofkanterne.

1. Ombuk kanterne på de to stofstykker og ri kanterne sammen med et tyndt papir, med et lille mellemrum mellem dem.
2. Sy langs kanten, hold igen på begge tråde ved syningens begyndelse.
3. Brug tykkere tråd end normalt til syning.
4. Efter endt syning fjernes restingene og papiret. Afslut med at hæfte trådenderne på bagsiden, både i starten og afslutningen af sømmen.

Monogramsyning og brodering med syramme*

* Syramme medfølger ikke.

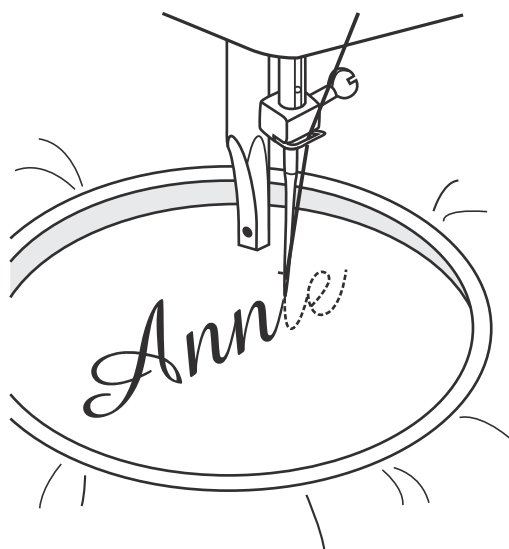
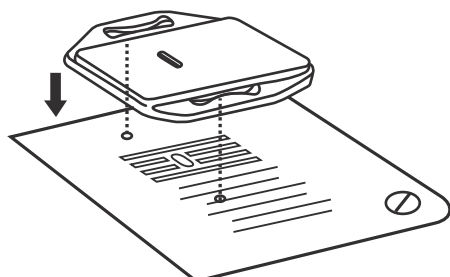

Sømme	Stingbredde	Stinglængde
⌘	1~5	0

Vedhæfte stoppeplade

1. Fjern trykfoden og trykfodsholderen.
2. Vedhæfte stoppeplade.
3. Sænk trykfodsarmen (18) før du begynder at sy.
4. Justér stingbredden alt efter størrelsen af bogstaverne eller mønsteret.

Forberedelse af monogramsyning og brodering*

1. Tegn de ønskede bogstaver eller det ønskede mønster på retsiden af stoffet.
2. Stræk stoffet så stramt som muligt i syrammen.
3. Placér stoffet under nålen. Sørg for at trykfodsarmen (18) er i nederste position).
4. Drej svinghjulet (21) mod dig selv for at få undertråden op gennem stoffet. Sy et par sting for at hæfte.
5. Hold syrammen med begge hænders tommel-og pegefinger.
6. Koordinere syning hurtighed og bevægelighed for syramme.

Applikation

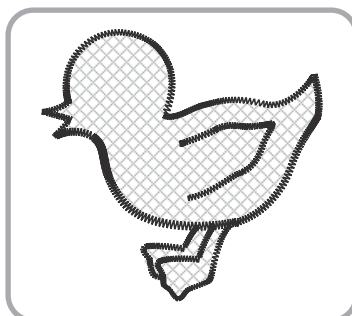
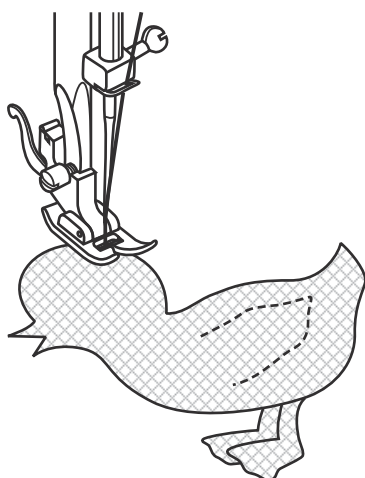
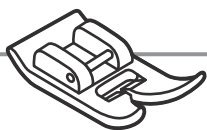

Sømme	Stingbredde	Stinglængde
⋈	3~5	0.5~1

1. Klip applikeringsmotivet ud og ri det på stoffet.
2. Sy langsomt rundt langs kanten af motivet.
3. Klip overskudsmateriale af uden for sømmen. Pas på ikke at klippe sting over.
4. Fjern ritråden.
5. Bind over- og undertråd sammen på vrangside for at undgå optrævling.

Muslingesøm

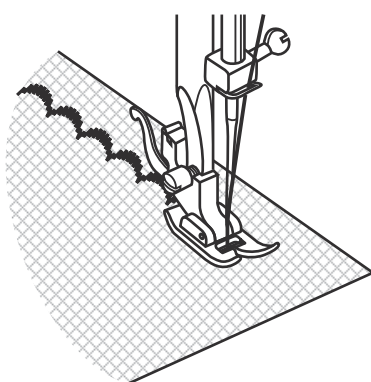
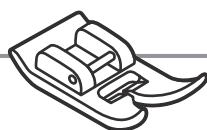

1

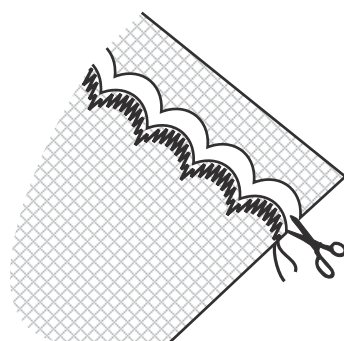

2

Sømme	Stingbredde	Stinglængde
}	3~5	1~2

Denne maskine kan automatisk producere en muslingesøm, der kan anvendes som dekorativ kant.

1. Sy på kantsømmen.
2. Klip stoffet af tæt ved sømlinjen. Pas på ikke at klippe tråden over.

Vedligeholdelse

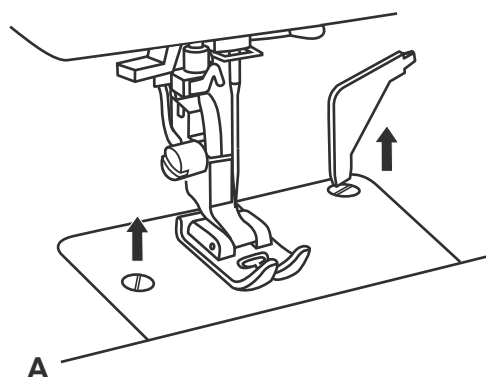

A

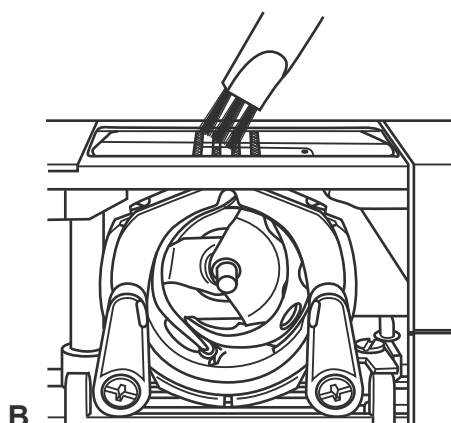

B

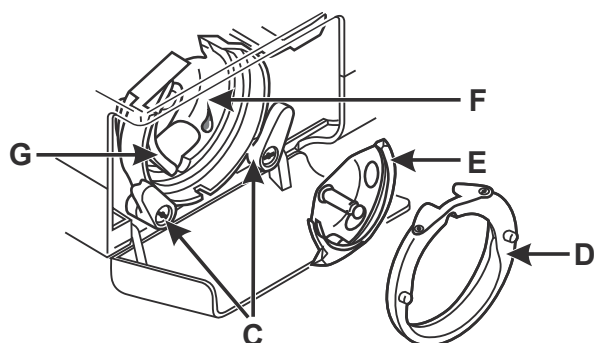

Vigtigt:

Tag strømmen fra maskinen ved at tage stikket ud af stikkontakten. Stikket skal altid være taget ud af stikkontakten, når du rengør maskinen.

Fjern stingpladen (A)

Drej på svinghjulet (21), indtil nålen er i øverste position. Løft det hængslede frontdæksel og løs skruen til stingpladen ved hjælp af skruetrækkeren.

Cleaning the feed dog (B)

Fjern undertrådsspolen og rengør hele området med den børste (n), der følger med maskinen.

Cleaning and lubricating the catch (C-G)

Fjern undertrådsspolen. Bøj de to holdearme (C) på griberen udad. Fjern dækslet til griberen (D) og griberen (E) og rengør med en blød klud. Smør punkterne (F) med 1-2 dråber symaskineolie. Drej på svinghjulet, indtil griberen (G) er i venstre position. Sæt griberen på plads igen (E). Sæt dækslet til griberen på plads igen og bøj de to holdearme til griberen tilbage på plads. Sæt undertrådsspolen og undertråden i og sæt til sidst stingpladen på plads igen.

Vigtigt:

Fnug og tråde fra stof skal fjernes med jævne mellemrum. Der skal udføres service på maskinen med regelmæssige mellemrum.

Opbevaring

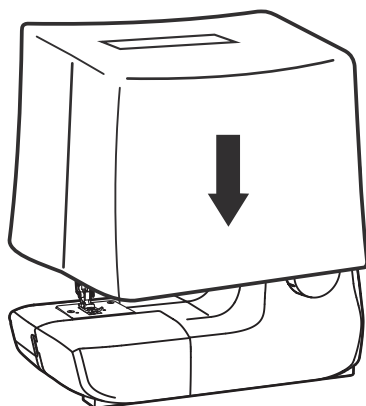

Når symaskinen ikke bruges, skal stikket tages ud. Brug det medleverede støvbeskyttelseshylster (s). Opbevar symaskinen på et tørt sted, der er utilgængeligt for børn. Bruges symaskinen ikke i længere tid, skal den beskyttes mod overdreven støv, snavs eller fugt.

Fejlfindingsvejledning

Problem	Årsag	Justering
Overtråden springer	<ol style="list-style-type: none"> 1.Maskinen er ikke trådet korrekt. 2.Trådspændingen er for stram. 3.Tråden er for kraftig til nålen. 4.Nålen er ikke sat korrekt I. 5.Tråden er viklet rundt om trådrollepinden (14). 6.Nålen er beskadiget 	<ol style="list-style-type: none"> 1.Tråd maskinen igen. 2.Formindsk trådspændingen (3) (lavere tal). 3.Vælg en større nål. 4.Tag nålen ud og sæt den i igen (den flade side af nålen skal vende bagud). 5.Fjern trådrollen og spol (g) tråd på trådrollen. 6.Udskift nålen.
Undertråden springer	<ol style="list-style-type: none"> 1.Undertrådsspolen er sat forkert I. 2.Undertrådsspolen er ikke trådet korrekt. 	<ol style="list-style-type: none"> 1.Tag undertrådsspolen ud og sæt den i igen. Tråden skal være let at trække i. 2.Kontrollér undertråden (g) og undertrådsspolen.
Der springes sting over	<ol style="list-style-type: none"> 1.Nålen er ikke sat korrekt I. 2.Nålen er beskadiget. 3.Der er blevet brugt en forkert type eller størrelse nål. 4.Trykfoden er ikke monteret korrekt. 	<ol style="list-style-type: none"> 1.Tag nålen ud og sæt den i igen (den flade side af nålen skal vende bagud). 2.Udskift nålen. 3.Vælg en nål, som passer til tråden og stoffet. 4.Kontrollér og monter derefter korrekt.
Nålen knækker	<ol style="list-style-type: none"> 1.Nålen er beskadiget. 2.Nålen er ikke sat korrekt I. 3.Der er blevet brugt en nål, som ikke passer til stoffet. 4.Der er monteret en forkert trykfod. 	<ol style="list-style-type: none"> 1.Sæt en ny nål i. 2.Sæt nålen korrekt i (den flade side af nålen skal vende bagud). 3.Vælg en nål, som passer til tråden og stoffet. 4.Vælg den korrekte trykfod.
Løse sting	<ol style="list-style-type: none"> 1.Maskinen er ikke trådet korrekt. 2.Undertrådsspolen er ikke trådet korrekt. 3.Nål/stof/tråd passer ikke sammen. 4.Trådspændingen er forkert. 	<ol style="list-style-type: none"> 1.Kontroller trådningen. 2.Tråd undertrådsspolen som vist på tegningen. 3.Nålens størrelse skal passe til stoffet og 4.Juster trådspændingen.
Sømmene rynker	<ol style="list-style-type: none"> 1.Nålen er for tyk til stoffet. 2.Stinglængden er forkert justeret. 3.Stof rynker. 	<ol style="list-style-type: none"> 1.Vælg en tyndere nål. 2.Juster stinglængden. 3.Brug et underlag til fine eller strækbare stoffer.
Ujævne sting eller rynket stof	<ol style="list-style-type: none"> 1.Tråden er af en dårlig kvalitet. 2.Undertrådsspolen er ikke trådet korrekt. 3.Stoffet er blevet rynket. 	<ol style="list-style-type: none"> 1.Vælg en tråd med en bedre kvalitet. 2.Fjern undertrådsspolen, tråd den og sæt den stof korrekt. korrekt i. 3.Undgå at trække i stoffet, mens du syr. Lad maskinen styre fremføringen af stoffet.
Maskinen støjer	<ol style="list-style-type: none"> 1.Maskinen skal smøres. 2.Der har samlet sig støv eller olie i griberen eller nålestangen. 3.Der er blevet brugt olie af en dårlig kvalitet. 4.Nålen er beskadiget. 	<ol style="list-style-type: none"> 1.Smør som beskrevet. 2.Rengør griberen og transportøren som beskrevet. 3.Brug kun symaskineolie (j) af god kvalitet. 4.Udskift nålen.
Maskinen stopper	Der sidder tråd fast i griberen.	Fjern overtrådsspolen og undertrådsspolen, drej svinghjulet (21) frem og tilbage med hånden og fjern tråden. Smør som beskrevet.

Bortskaffelse

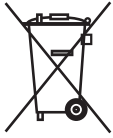

- Maskiner med en farlig defekt skal omgående bortskaffes og man skal sørge for, at de ikke mere kan anvendes.
- Maskinerne må ikke bortskaffes sammen med husholdningsaffald (miljøbeskyttelse!).
- Dette produkt opfylder EU-direktiv 2012/19/EU.
- Symaskinen skal afleveres på den nærmeste genbrugsplads, yderligere information kan fås hos din kommunale genbrugsordning.
- Sørg for miljømæssig korrekt bortskaffelse af emballagen.

Gem transportemballagen til symaskinen! Dels kan den være nyttig til opbevaring af symaskinen - men først og fremmest, hvis du skal sende symaskinen til reparation. De fleste skader opstår nemlig først under transporten.

Garanti

Kære kunde,

Du får 3 års garanti på denne enhed fra købsdatoen. I tilfælde af mangler ved dette produkt har du juridiske rettigheder over for sælgeren af produktet. Disse juridiske rettigheder er ikke begrænset af vores garanti vist nedenfor.

Garantibetingelser

Garantiperioden begynder på købsdatoen. Opbevar den originale købskvittering sikkert. Dette dokument kræves som bevis på køb.

Hvis der opstår en materiale- eller produktionsfejl inden for tre år efter datoen for købet af dette produkt, reparerer eller erstatter vi gratis produktet for dig, efter vores valg. Denne garantiservice forudsætter, at den defekte enhed og købsbeviset (kassebon) præsenteres inden for den treårige periode, og at det kort beskrives skriftligt, hvad fejlen er, og hvornår den opstod.

Hvis defekten er dækket af vores garanti, vil du modtage det reparerede, eller et nyt, produkt. Der begynder ingen ny garantiperiode, når produktet repareres eller udskiftes.

Garantiperiode og juridiske krav ved mangler

Garantien forlænger ikke garantiservicen. Dette gælder også for udskiftede og reparerede dele. Eventuelle skader og mangler, der allerede er til findes ved købet, skal rapporteres umiddelbart efter udpakning. Reparationer, der sker efter garantiperioden, skal betales.

Omfang af garantien

Enheden blev produceret i henhold til strenge kvalitetsretningslinjer og kontrolleret omhyggeligt før levering.

Garantien er gældende for materiale- og fabrikationsfejl. Denne garanti omfatter ikke produktdele, der er udsatte under normalt brug, og derfor kan anses som sliddele, eller for skader på skrøbelige dele, f.eks. kontakter, batterier eller som er lavet af glas.

Denne garanti bortfalder hvis produktet er beskadiget, ikke korrekt anvendt eller repareret. For en korrekt anvendelse af produktet skal alle anvisninger i betjeningsvejledningen overholdes. Anvendelser og handlinger, der ikke anbefales eller som bliver advaret mod i betjeningsvejledningen, skal undgås.

Produktet er kun beregnet til privat brug og ikke til kommercielt brug. Garantien udløber i tilfælde af misbrug og forkert håndtering, brug af vold og indgreb, som ikke er blevet udført af vores autoriserede servicegren.

Behandling i garantitilfælde

For at sikre en hurtig behandling af din henvendelse bedes du følge følgende angivelser:

- Hav venligst købsbeviset og artikelnummeret (f.eks. IAN 12345) klar ved alle henvendelser, som bevis for købet.
- Artikelnummeret findes på typeskiltet, en indgraving, på titelsiden på din vejledning (nederst til venstre) eller som et klistermærke på bagsiden eller bunden.
- Skulle der forekomme funktionsfejl eller andre mangler, så kontakt efterfølgende angivne

Bortskaffelse / Garanti / Service / Producent

- serviceafdeling pr. telefon eller pr. e-Mail.
- Du kan derefter portofrit sende et produkt, der er registreret som defekt, sammen med købsbeviset (kassebon) og detaljer om, hvad manglen består i, og hvornår den opstod, på den serviceadresse, du har fået oplyst.

På www.lidl-service.com kan du hente denne, og mange andre håndbøger, produktvideoer og software.



Service nummeret

Denne håndbog kan ikke tage højde for enhver tankelig brug af symaskinen.

For yderligere informationer eller ved problemer, som ikke behandles eller ikke behandles tilstrækkeligt detaljeret i denne håndbog, bedes du kontakte servicenummer **00800 555 00 666** (gratis)

Opbevar denne håndbog omhyggeligt og sørg for at overdrage den til en eventuel ny bruger.

Servicecenter:

**CROWN Service Center
teknihall Elektronik GmbH
Breitefeld 15
DE-64839 Münster
TYSKLAND**

sewingguide-service-dk@teknihall.com

IAN 359295

Producent

Bemærk, at følgende adresse ikke er et serviceværksted. Ovennævnte servicecenter skal altid kontaktes først.

Crown Technics GmbH
Turmstraße 4
D-78467 Konstanz
TYSKLAND



Tidy man

Éliminez l'article de manière appropriée.

Tidy man

Gooi het voorwerp op juiste wijze weg.

Tidy man

Deseche el artículo de manera adecuada.

(FR) Numéro de service pour les réclamations:
(BE) 00800 555 00 666 (gratuit)

(NL) Servicenummer bij reclamaties:
(BE) 00800 555 00 666 (gratis)

(DK) Servicenummer ved reklamationer:
00800 555 00 666 (gratis)

Version des informations · Stand van de informatie ·
Tilstand af informationen :
03/2021 · Ident.-No.:032021

021K7U0301-02

www.sewingguide.de

IAN 359295_2010

DK, BE