

SILVERCREST®



SEWING MACHINE SNM 33 C1

(CZ)

ŠÍČÍ STROJ

Návod k obsluze a bezpečnostní pokyny

(HU)

VARRÓGÉP

Kezelési és biztonsági utalások

(SI)

ŠIVALNI STROJ

Navodila za upravljanje in varnostna opozorila

IAN 386998_2101

(CZ)

(HU)

(SI)

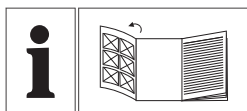

(CZ)

Než začnete číst, otevřete si stranu s obrázkem a seznámte se všemi funkcemi přístroje.

(HU)

Olvasás előtt nyissa meg az ábrát tartalmazó oldalt, és ismerkedjen meg a készülék összes funkciójával.

(SI)

Pred branjem odprite stran s slikami in se nato podrobno seznanite z vsemi funkcijami naprave.

Další užitečné tipy na používání šicího stroje Silvercrest naleznete na následujícím odkazu nebo QR kódu.

A Silvercrest varrógéphez további hasznos tippeket az alábbi QR-kód beolvasása után talál.

Dodatne namige za uporabo šivalnega stroja Silvercrest najdete na naslednji povezavi ali kodi QR.

<http://snm33c1.sewing.guide>



CZ	Návod k obsluze a bezpečnostní pokyny	Strana	5
HU	Kezelési és biztonsági utalások	Oldal	31
SI	Navodila za upravljanje in varnostna opozorila	Stran	57

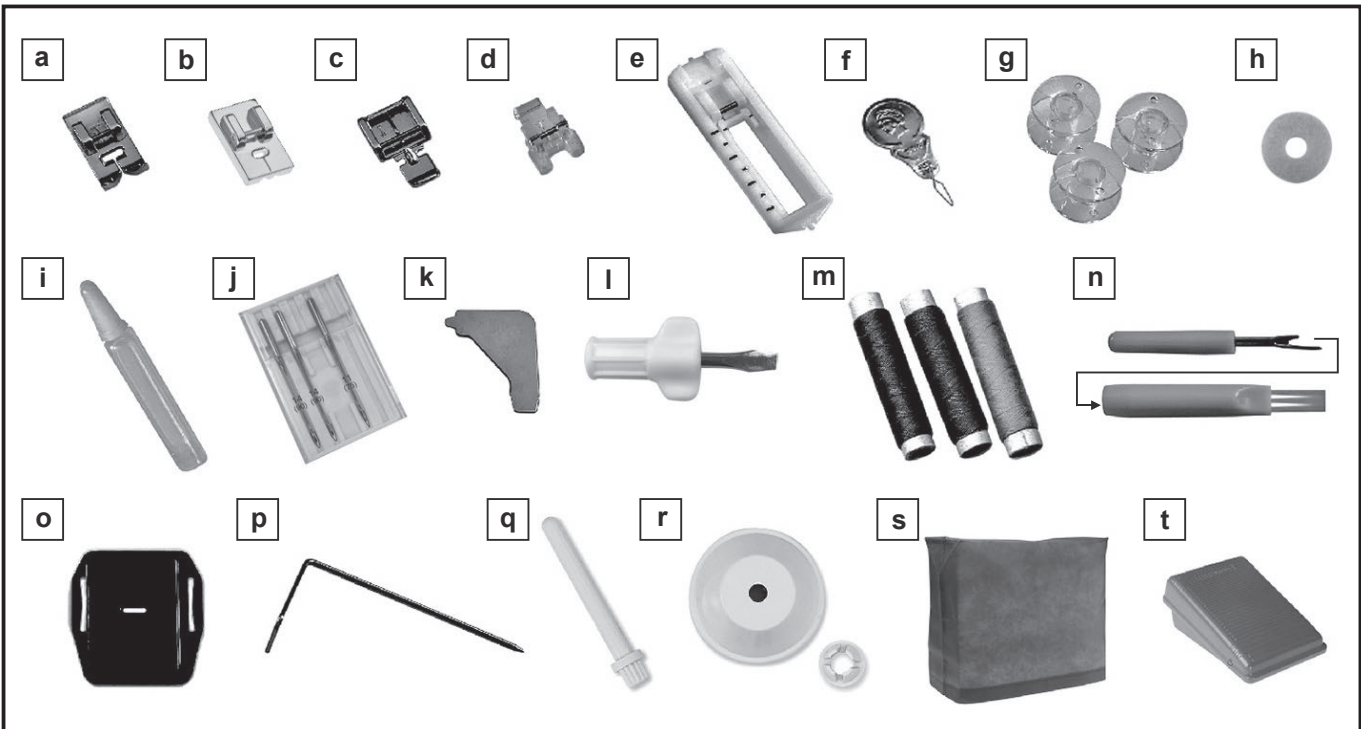
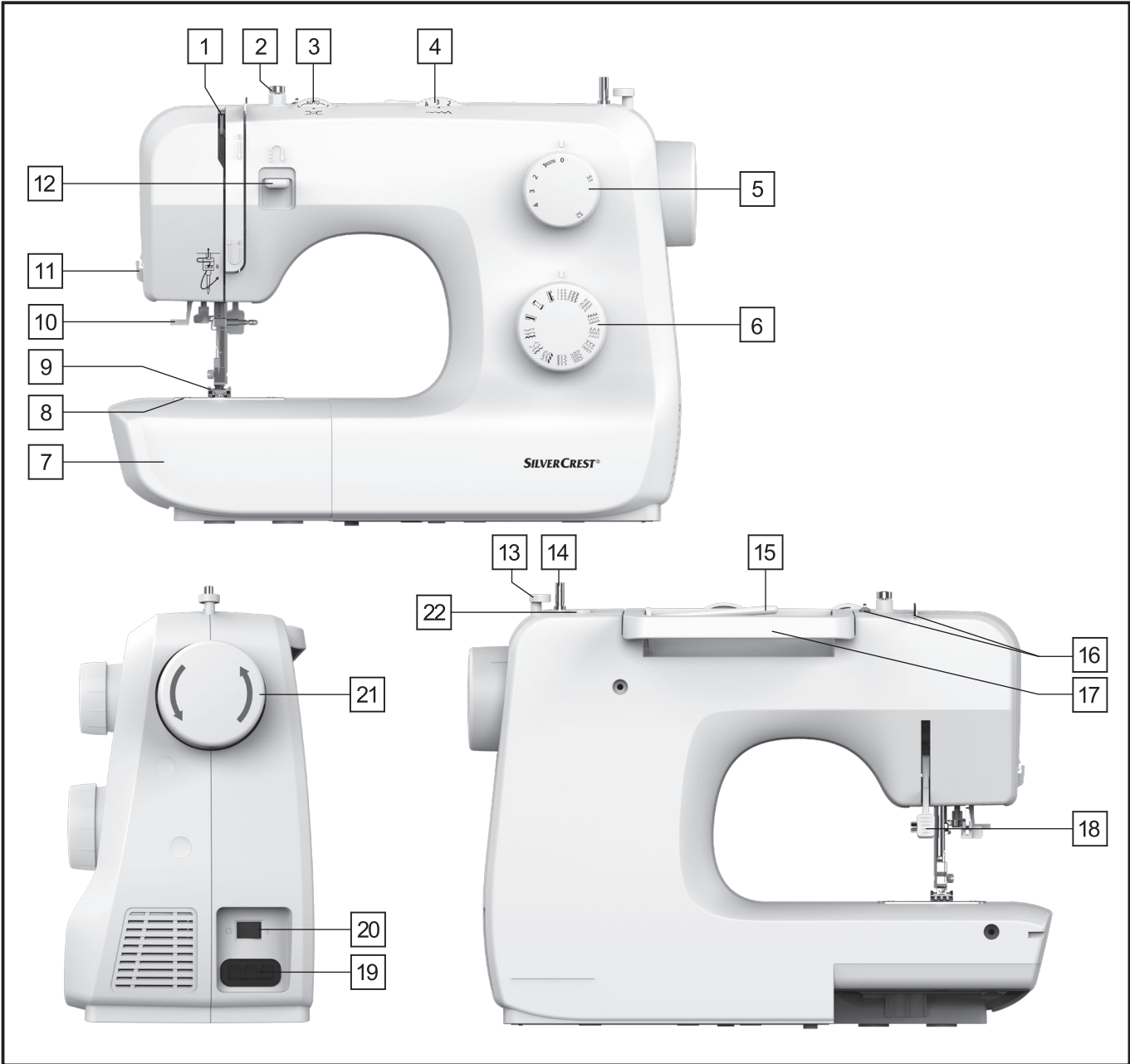

Uvod

Uvod	58
Namen uporabe	58
Opis šivalnega stroja.....	58
Accessories	58
Tehnični podatki.....	59

Pomembni varnostni napotki

Pomembni varnostni napotki.....	60
---------------------------------	----

Priprava

Priključek stroja na električno omrežje	61
Pritrjevanje porivalne mizice	62
Vstavljanje in menjava igel.....	62
Dvigalka tačke	63
Namestitev nosilnega stebra tačke	63
Winding the lower thread	64
Vstavljanje koluta spodnje nitke	64
Vdevanje zgornje nitke	65
Samodejni igelni navijalnik.....	66
Napetost zgornje nitke	67
Izvlačenje spodnje nitke.....	67

Šivalne osnove

Šivati / Koristne uporabe.....	68
Preglednica BLAGO / NITKA / IGLE	69
Izbira vrste vboda	70
Nastavitev hoda igle pri ravnem vbodu.....	70
Cikcak vbod	71
Tačka za zadrg	71
Aplikacija nevidne zadrge	72
Slepi šiv	73
Tačka za šivanje gumbov.....	73
Tačka za gumbnic.....	74
Overclock šiv	75
Zašit cikcak vbod	75
Stretchšiv	76
Krpanje	76
Monogrami in vezenje z vezilnimi okvirji*	77
Aplikacije.....	78
Školjčni šiv	78

Vzdrževanje

Vzdrževanje stroja	79
Varovanje	79
Navodila za odpravljanje težav	80

Odstranitev / Garancija / Servis / Proizvajalec

Odstranitev.....	81
Garancija	81
Servisna številka.....	81
Proizvajalec.....	82

Uvod

Čestitamo Vam ob nakupu šivalnega stroja. Zagotovili ste si nakup visokokvalitetnega proizvoda, ki je bil proizveden z veliko skrbnostjo. Zagotovo Vam bo olajšal šivanje, krojenje ali razna popravila in Vam omogočil razvoj osebne kreativnosti. Na delo s šivalnim strojem se boste zelo hitro navadili in boste navdušeni nad tem, kako lahkotno in preprosto je delo z njim. Pri delu z njim Vam želimo veliko uspeha.

Za spoznavanje vseh zmožnosti, ki Vam jih nudi naš stroj, Vam priporočamo, da v miru in temeljito preberete. Navodila za uporabo ter da korak za korakom preizkusite vse funkcije šivalnega stroja. Nenehne posodobitve, izboljšave in sledenje najnovejšemu razvoju tehnike koristi tudi Vam, zato si proizvajalec pridržuje pravico do sprememb opreme, dizajna ali dodatnih pripomočkov brez predhodnega obvestila.

Pred prvo uporabo je nujno potrebno, da se v celoti seznanite s funkcijami šivalnega stroja in da ugotovite, kako ga pravilno uporabljati. Preberite naslednje navodilo za uporabo in varnostna navodila. Shranite jih in če napravo izročite tudi tretji osebi, ji predajte tudi ta navodila.

Namen uporabe

Ta šivalni stroj je **predviden**...

- za uporabo kot prenosna naprava,
- za šivanje običajnih tkanin v gospodinjstvu in ...
- samo za uporabo v zasebnem gospodinjstvu.

Ta šivalni stroj **ni namenjen**...

- fiksni postavitvi,
- obdelavi drugih materialov (npr. usnja, šotorovine, jadrovine in podobnih težkih materialov),
- za uporabo v obrtnih ali industrijskih področjih.

Opis šivalnega stroja

- | | |
|-----------------------------------|-----------------------------------|
| 1 Podajalec nitke | 12 Ročica za vzvratno šivanje |
| 2 Napenjalo nitke za navijača | 13 Ustavljajč previtja |
| 3 Napenjalo nitke | 14 Navijač |
| 4 olut za nastavitev širine vboda | 15 Tačka za sukanec |
| 5 Kolut za dolžino vboda | 16 Vodilo zgornje nitke |
| 6 Kolut za izbiro vrste vboda | 17 Transportna ročica |
| 7 Porivalna mizica | 18 Dvigalka tačke |
| 8 Vbodna plošča | 19 Vtičnica |
| 9 Tačka | 20 Stikalo za vklop in osvetlitev |
| 10 amodejni igelni navijalnik | 21 Ročni kolut |
| 11 Rezalnik nitke | 22 Luknja za dodatno vreteno |

Accessories

- | | |
|--|--|
| a Večnamenska tačka (že montirana na stroju) | k L-izvijač |
| b Tačka za nevidno zadrgo | l Izvijač |
| c Tačka za zadrge | m Sukanec (1x modra, 1x roza, 1x rumena) |
| d Tačka za šivanje gumbov | n Rezalnik niti / Čopič |
| e Tačka za gumbnic | o Vbodna plošča za vezenje in krpanje |
| f Priprava za vdevanje niti | p Vodilo za robljenje / Prešivanje |
| g Tuljava (4x)(1x že montirana na stroju) | q Drugi zatic za sukanec |
| h Blazinica iz klovučevine | r Podstavek za sukanec (veliki / majhni) |
| i Steklenička z oljem | s Zaščitno pregrinjalo pred prahom |
| j Škatla z iglami: 3x enojna igla (90/#14)
(1x že nameščena), 1x enojna igla (75/#11) | t Nožni zaganjalnik / Morežni vtikač |

Tehnični podatki

Električni priključek		230 Volt/ 50 Hz
Zmogljivost	- Skupaj	70 Watt
Mere	- s spuščnim ročajem	Približno 388x275x169 mm (ŠxVxD)
Dolžina kabla	- električni kabel	Približno 1.8 m
	- kabel za nožni nadzor	Približno 1.4 m
Teža	- Stroj	Približno 5.6 kg
Material		Aluminij / plastika
Nadzorni elementi	- stikalo za vklop in izklop	Da
	- nožni nadzor nad šivalno hitrostjo	Da
Predstavitveni elementi	- Šivalna luč	Da
Prijemalni sistem		CB-prijemalo
Iglični sistem		130/705H
Interferenca		v skladu z EU pravilnikom
TÜV SÜD pregledano		Da
Garancija na izdelek		3 leta
Razred		II <input type="checkbox"/>

Pomembni varnostni napotki

Vedno, kadar uporabljate neko električno napravo, morate upoštevati osnovne varnostne napotke. Pozorno preberite ta navodila, preden začnete uporabljati šivalni stroj.

NEVARNOST - kako zmanjšati tveganje električnega udara:

1. Če šivalnega stroja nimate pod nadzorom, ga vedno izklopite.
2. Po zaključeni uporabi, vas prosimo, da vedno potegnite omrežni vtič iz vtičnice. To velja tudi pred čiščenjem in drugimi postopki vzdrževanja.

POZOR - kako zmanjšati tveganje požara, ognja in poškodb:

1. Pred uporabo šivalnega stroja preberite vsa navodila.
2. Navodila za uporabo shranite na primernem mestu v bližini naprave. Če napravo predate tretji osebi, ji izročite tudi navodila za uporabo.
3. Stroj uporabljajte samo v suhih prostorih.
4. To napravo lahko uporabljajo otroci starejši od 8 let, osebe z zmanjšanimi telesnimi, zaznavnimi ali duševnimi sposobnostmi in osebe s pomanjkljivimi izkušnjami in znanjem, če so pod nadzorom ali so bile poučene o varni uporabi mize in razumejo nevarnosti.
5. Otroci se ne smejo igrati z napravo.
6. Otroci brez nadzora ne smejo izvajati čiščenja in uporabniškega vzdrževanja.
7. Stroj vedno izklopite, če izvajate nastavitve ali dela v območju igle, kot so vstavljanje ali menjava igle, vstavljanje ali menjava tuljave, menjava tačke in tako naprej.
8. Vedno izvlecite vtič iz vtičnice, če stroj pustite brez nadzora, da preprečite telesne poškodbe zaradi nehotenega vklopa.
9. Vedno izvlecite vtič iz vtičnice, če izvajate vzdrževalna dela, kot je oljenje ali čiščenje in podobno.
10. Stroja ne uporabljajte v vlažnem stanju ali vlažnem okolju.
11. Vtiča ne izvlecite iz vtičnice s kablom. Pri izvleku primite za vtič in ne za kabel.
12. Če je LED osvetlitev poškodovana, jo mora zamenjati proizvajalec ali njegova servisna služba, da ne bi prišlo do ogrožanja.
13. Nikoli ničesar ne postavljajte na nožni pedal.
14. Stroja nikoli ne uporabljajte z blokiranimi prezračevalnimi odprtinami. S prezračevalnih odprtin stroj redno odstranjujte vlakna, prah in odpadke blaga.
15. Stroj se sme uporabljati samo z določenim nožnim pedalom, da se preprečijo nevarnosti. Če je nožni pedal poškodovan ali okvarjen, ga mora zamenjati proizvajalec, njegova servisna služba ali podobno usposobljena oseba.
16. Raven zvočnega tlaka pod normalnimi pogoji je manjša od 75 dB(A).
17. Električnih naprav ne odlagajte med gospodinjske odpadke, uporabljajte zbirna mesta občine.
18. Pri občinski upravi se pozanimajte o lokacijah zbirnih mest.
19. Če se naprave odstranjujejo nenadzorovano, lahko med razpadanjem v podtalnico prodrejo škodljive snovi in tako v prehranjevalno verigo ali dolgoročno zastrupi rastlinske in živalske vrste.
20. Če napravo zamenjate z novo, je prodajalec zakonsko dolžan staro napravo najmanj brezplačno prevzeti v odstranjevanje.

NAVODILA ZA UPORABO SKRIBNO HRANITE

Ta šivalni stroj je primeren le za uporabo v gospodinjstvu.

Šivalni stroj uporabljajte pri temperaturnem razponu od 5 °C do 40 °C.

Če je temperatura prenizka, stroj morda ne bo normalno deloval.

Priključek stroja na električno omrežje

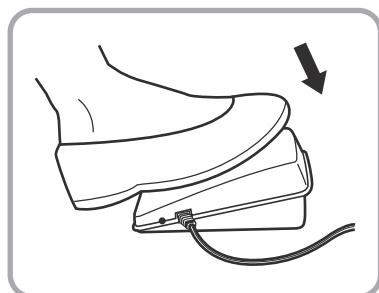
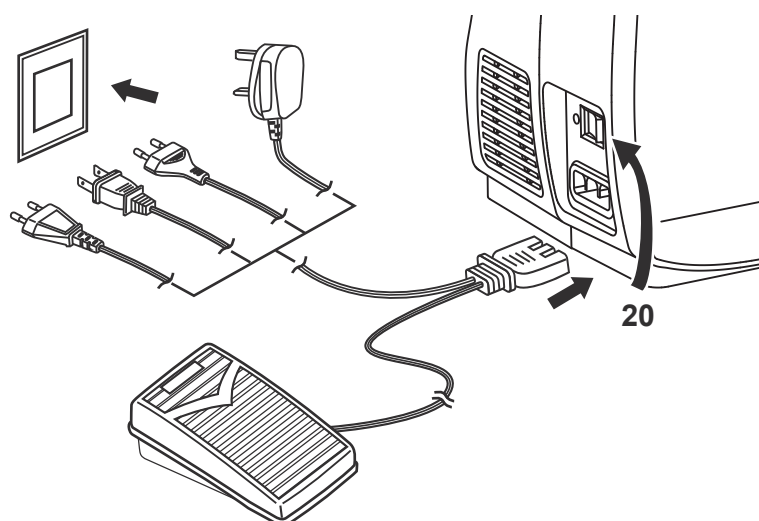

Pozor:

Izklopite stroj, kadar ga ne uporabljate.

Pozor:

Če ste v dvomih, kako priključiti stroj na omrežje, se posvetujte z usposobljenim tehnikom. Stroj izklopite vedno takrat, kadar ga ne uporabljate. Šivalni stroj je treba uporabljati z ustreznim nožnim zaganjalnikom ELECTRONIC (t) FC-2902D (220–240 V omrežje), 4C-326G (230 V omrežje), 4C-336G (220–240 V omrežje).

Stroj priključite na omrežje, kot je prikazano na sliki.

Osvetlitev šivalne površine

S pritiskom na glavno stikalo (20) in pozicijo «I» se bo šivalni stroj zagnal in osvetlitev zagnana.

Zaganjalna stopalka

Z zaganjalno stopalko (t) se bo uravnala hitrost šivalnega stroja.

Pritrjevanje porivalne mizice

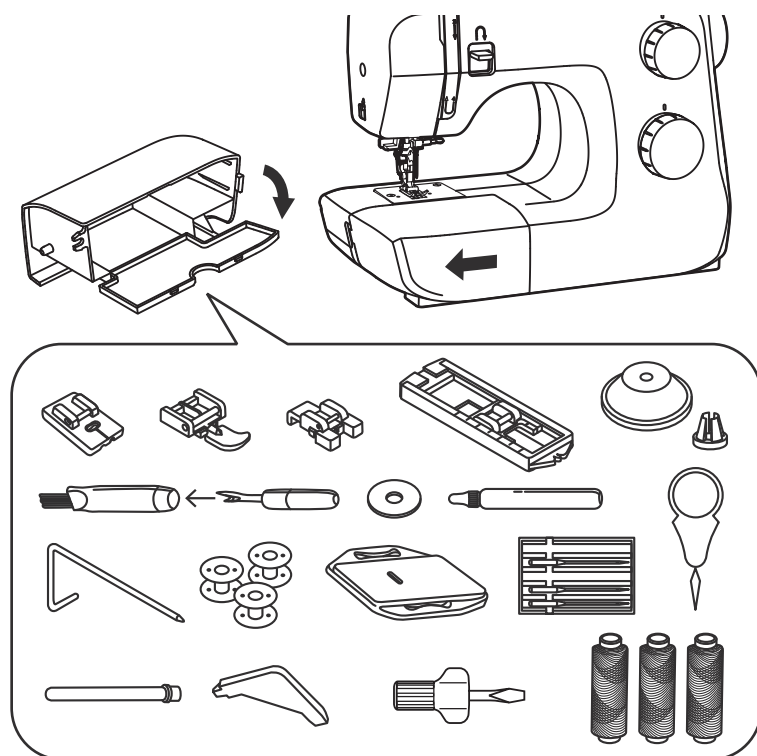

Porivalno mizico postavite v vodoraven položaj in jo potisnite (7) v smeri puščice.

Notranjost porivalne mizice lahko uporabljate kot shrambo za dodatno opremo.

Dodatki so v notranjosti pritrdilnega predala.

Vstavljanje in menjava igel

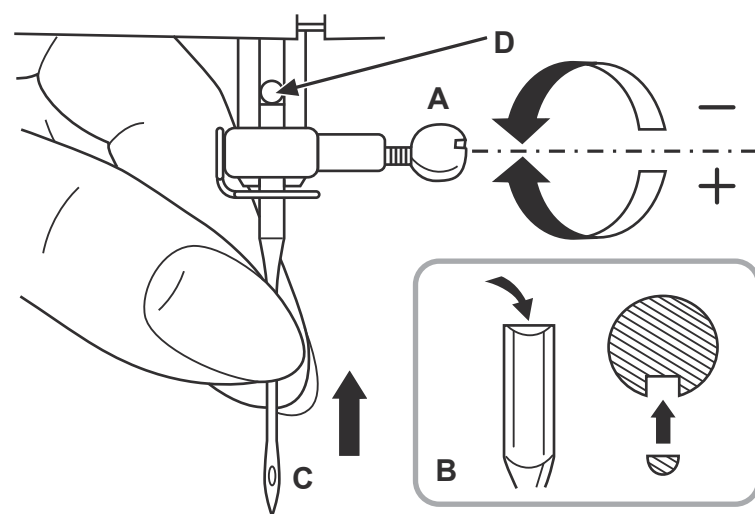

Pozor:
Pred menjavo igle obvezno izklopite stroj (20).

Igle menjavajte redno, zlasti če so skrivljene ali kako drugače poškodovane. Vedno uporabljajte le originalne igle.

Iglo vstavite na sledeči način.

A. Odvijte vijak na držalu igle.
B. Ploščati del stebra igle mora biti vstavljen vedno od zadaj dokler je mogoče vse do vhoda.

C/D. Iglo vstavite tako globoko, kolikor je le mogoče.

Uporabljajte le brezhibne igle. Težave lahko povzročijo:

- Ukrivljena igla
- Topa igla
- Poškodovana konica igle

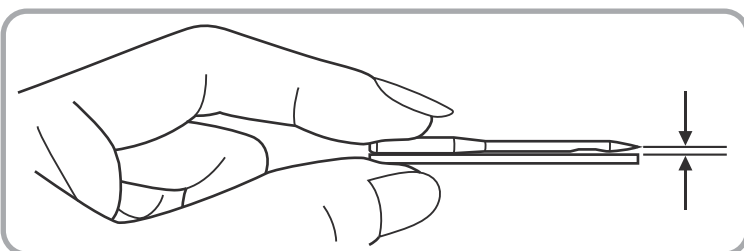

Dvigalka tačke

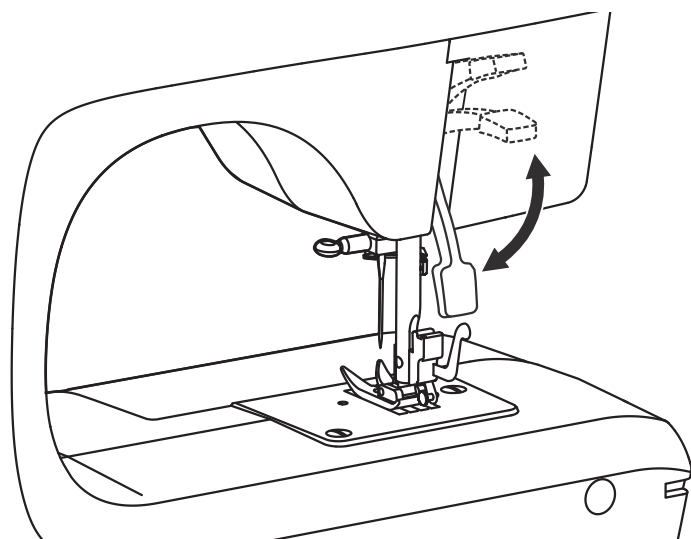

Pri večplastnem oziroma šivanju debelih tkanin lahko s pomočjo dvigalke tačko (9) dvignete v višji položaj (18) zaradi lažjega teka. (Puščica)

Namestitev nosilnega stebra tačke

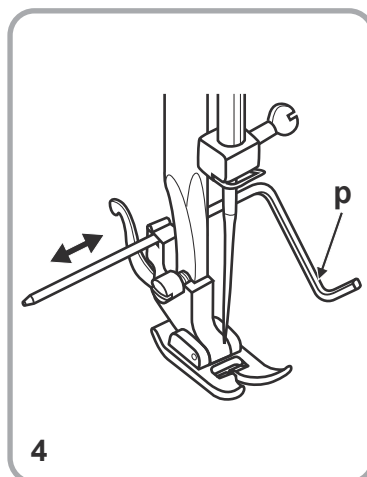
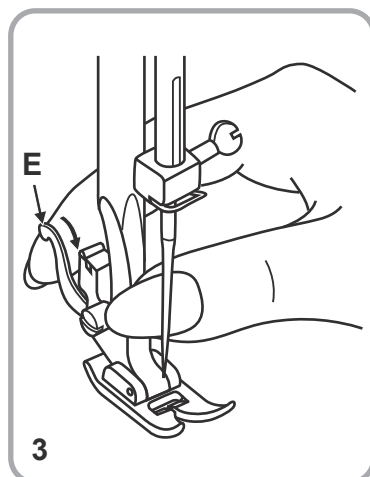
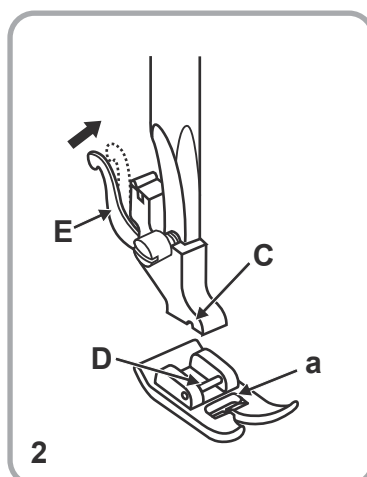
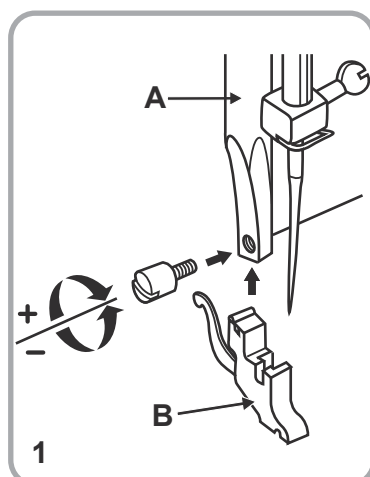

Pozor:

Pred začetkom izvajanja opisanega postopka (20) obvezno izklopite šivalni stroj in ga postavite v ("O").

1. Nosilec tačke namestite

Nekoliko dvignite nosilni drog tačke (A). Nosilec tačke namestite tako, (18) kot prikazuje slika (B).

2. Namestitev tačke

Tačko (A) dvignite, dokler se žlebiček (C) na nosilcu ne ujema z zatičem (D) na tački. Dvignite ročico (E).

Nosilec tačke (A) potisnite navzdol proti tački. Tačka (a) se bo namestila samodejno.

3. Odstranitev tačke

Tačko postavite v višji položaj. Če boste ročico (E) premaknili navzgor, se bo tačka snela samodejno.

4. Namestitev vodila za robove in prešivanje (p)

Vodilo za robove in prešivanje (p) potisnite skozi odprtino na nosilcu tačke, kot prikazuje slika. S premikanjem vodila levo-desno nastavite zeleno širino roba ali zavihka.

Winding the lower thread

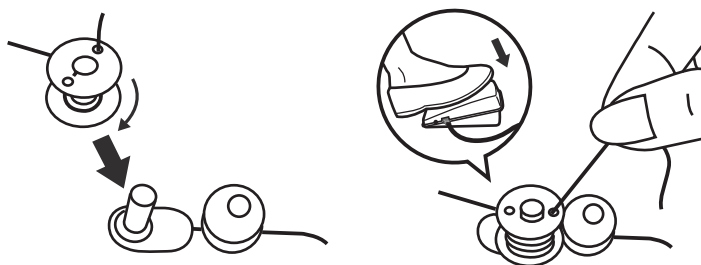
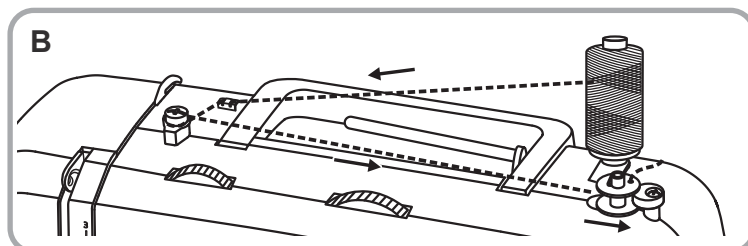
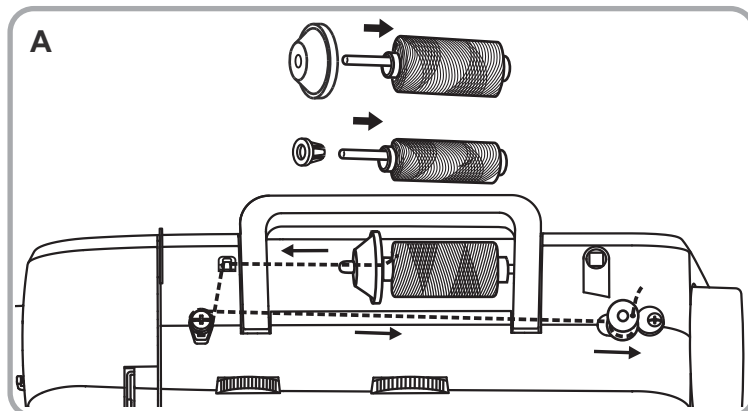

A. Položite vretence (m) na držalo za (15) navijanje vretenca in ga držite na mestu z pokrovčkom držala vretenca (r).

- Manjše vretence za tanjše niti
- Večje vretence za debele niti

B. Ali pa sekundarno sponko vretena (q) namestite na odprtino za drugo sponko vretena (22).

Vodite nit od vretenca proti vodilu niti vse do čolnička (2).

Potegnite nit od znotraj čez odprtino praznega vretenca (g). Namestite vretence (14) na držalo vretenca in potisnite na desno v ustrezni položaj.

Držite konec niti. Pritisnite pedal (t). Osvobodite pedal (t) po nekaj obratih. Osvobodite nit in prerežite, kolikor je mogoče blizu vretencu. Pritisnite pedal (t) še enkrat.

Ko je vretence polno, se vrtil počasi. Popustite pedal (t). Namestite vretence v šivalni položaj in ga odstranite.

Pripomba:

Če je vrtilo čolnička (14) v zibajočem se položaju, je šivalni proces avtomatsko moten. Za šivanje potisni vrtilo čolnička (14) na levo (šivalni položaj).

Vstavljanje koluta spodnje nitke

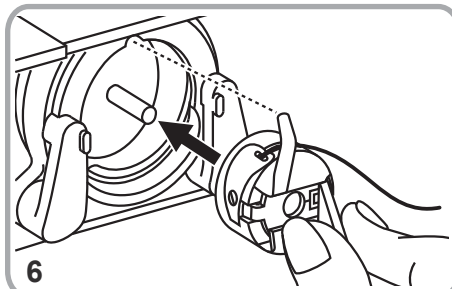
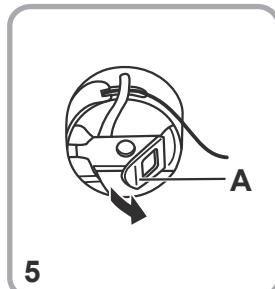
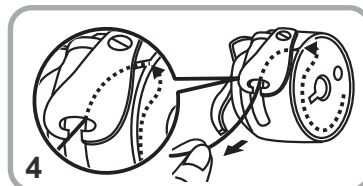
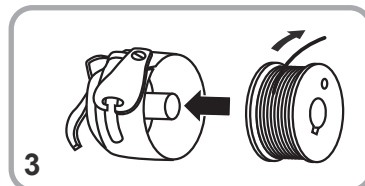
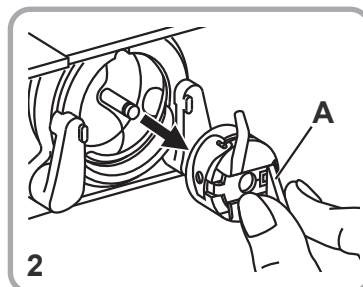
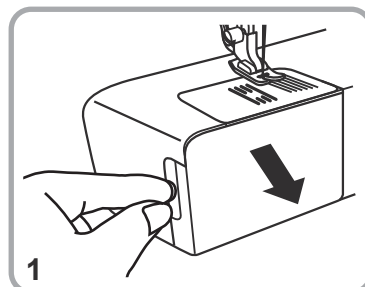

Pozor:

Pred vstavljanjem koluta obvezno izklopite stroj (20).

Preden se lotite vstavljanja koluta spodnje nitke (g) morate iglo postaviti v najvišji položaj.

1. Odstranite škatlo za dostop in odprite tečajni pokrov.
2. Potegnite ogrodje čolnička (A) in ga odstranite. Primite za zatič na ohišju koluta in ga potegnite ven.
3. Kolut vstavite v ohišje tako, da se vrtil v smeri urinega kazalca (puščica).
4. Nitko potegnite, dokler se ne zaskoči v zarezo.
5. Ogrodje čolnička primite s palcem in kazalcem ter ga namestite pred vijak ogrodja čolnička (A).
6. Ogrodje čolnička položite v ležaj.

Note :

Metoda za dvig spodnje niti je pojasnjena na strani 67.

Vdevanje zgornje nitke

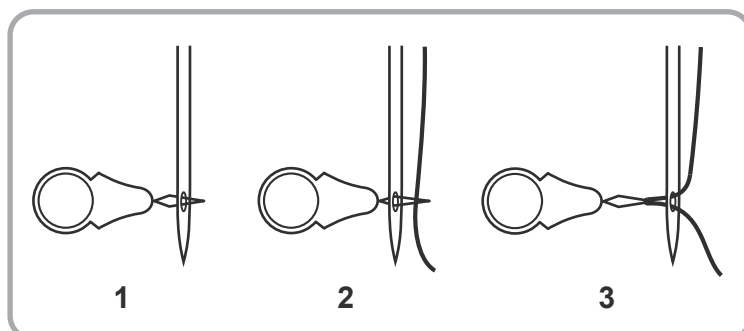
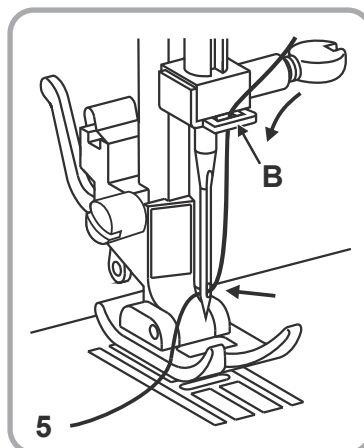
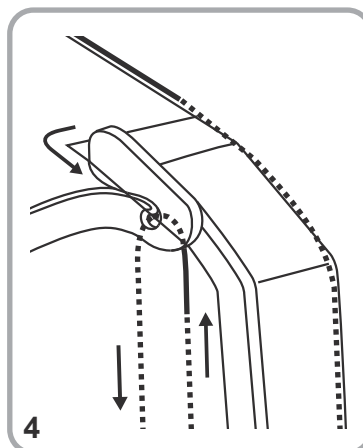
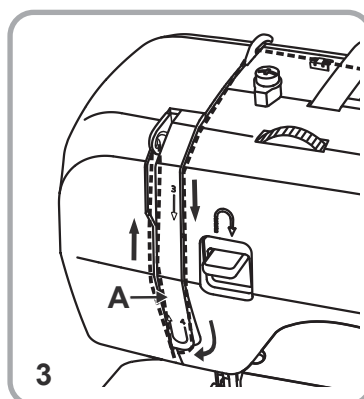
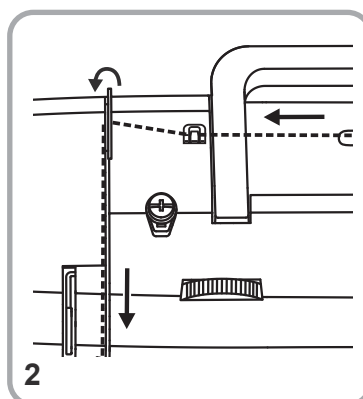
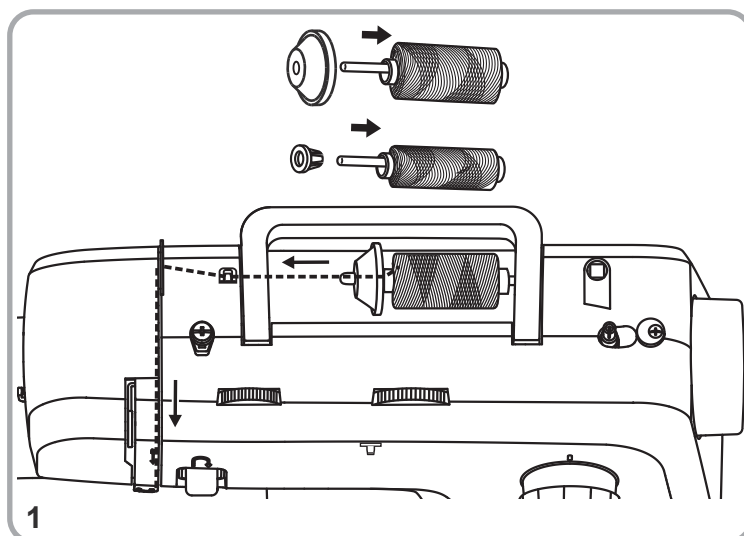
**Pozor:**

Namestite glavno stikalo na ("O")! Dvignite ploščico nogice določene z dvigom 2-stopenjske šivalne ročice in položite ročico z nitjo v najvišji položaj, z obračanjem ročnega koluta v obratni smeri urinega položaja. Sledi ravnim peščenim številom na šivalnem stroju, medtem ko šivat.

1. Položite vretence (m) na držalo za navijanje vretenca in ga držite na mestu z pokrovčkom držala vretenca (r).
 - Manjše vretence za tanjše niti
 - Večje vretence za debele niti
2. Zgornjo nit speljite skozi vodilo za zgornjo nit (16) in jo speljite navzdol.
3. Vodite jo levo pod vodilno ročico in nato zopet navzgor. (A)
4. Vodite nit od desne proti levi skozi ročico in nato navzdol.
5. Vodite naprej nit skozi večja železna vodila, nato skozi očesce igle. Zmeraj vdevaj nit od spredaj.

Priprava za vdevanje niti (f)

Kot pomoč za vdevanje niti lahko uporabite vdevalo niti.

1. Vdevalo niti od nazaj proti spredaj vtakniti skozi šivankino uho.
2. Zgornjo nit voditi skozi žično zanko vdevala niti.
3. Potegnite nazaj vdevalo niti z nitjo skozi šivankino uho.

Samodejni igelni navijalnik

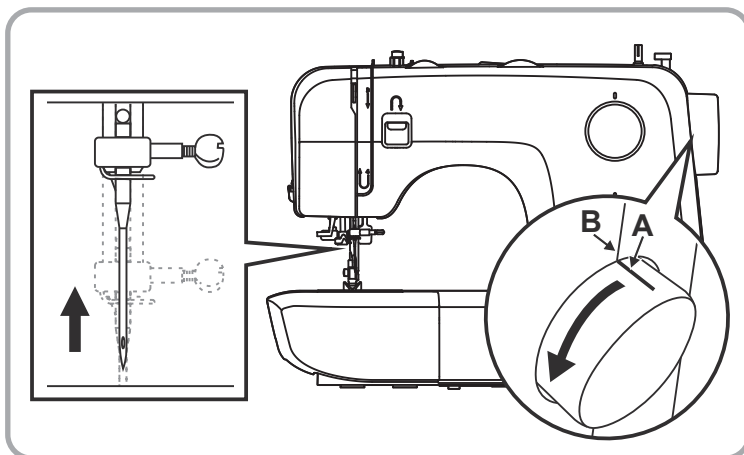

Pozor:
Stikalo za vklop obrnite na "O" preden navijete iglo.

Pozor:
a. Ročno kolo (21) obrnite proti sebi, dokler se na strojih oznaka (A), ne ujema s črto (B).
b. Potem bo igla na relativno visokem položaju.

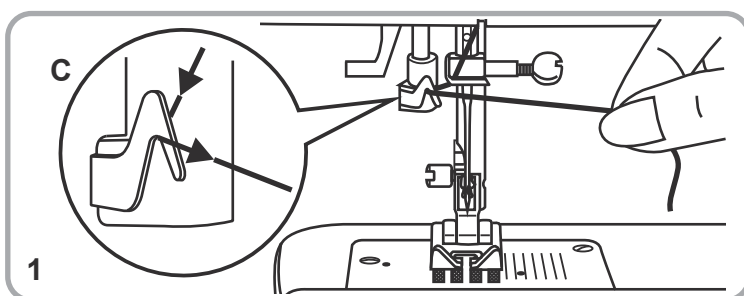

1. Znižajte tačko (9). Napeljite nit okoli vodila za nit (C).

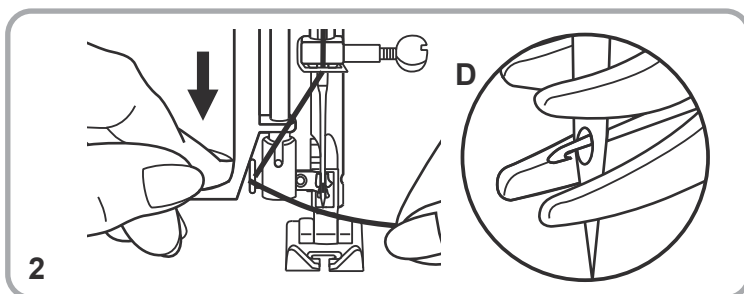

2. Pritisnite ročico navzdol, kolikor se da. Igelni navijalnik se samodejno obrača do položaja navijanja in zatič kavlja pritiska skozi uho igle (D).

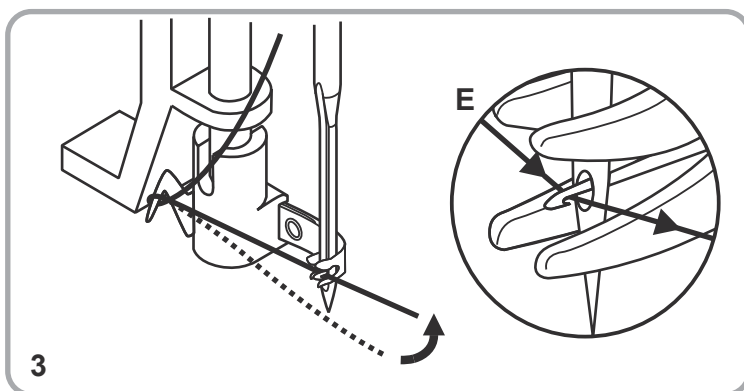

3. Dajte nit pred iglo in se prepričajte, da je pod kavljem (E).

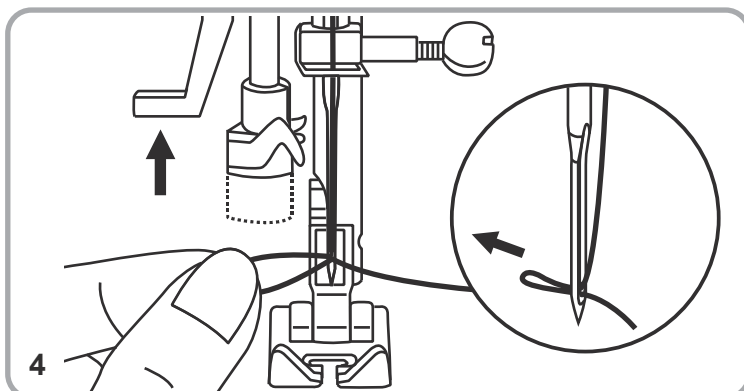

4. Na rahlo držite nit in počasi sprostite ročico. Kavelj se bo obračal in podajal nit skozi uho igle ter tvoril zanko. Povlecite nit skozi uho igle.

Napetost zgornje nitke

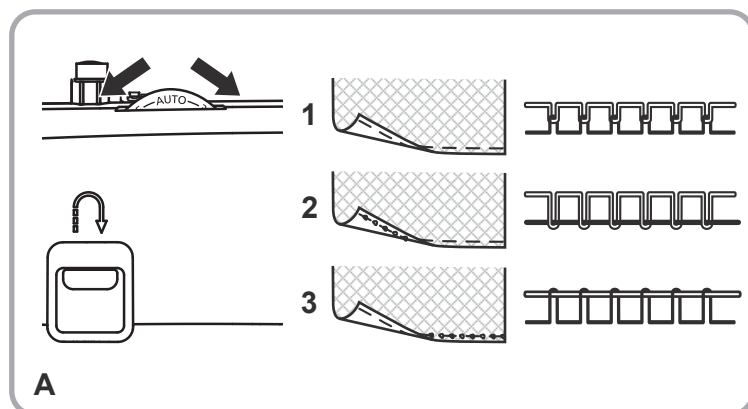

A. Napetost zgornje nitke

Normalna napetost nitke je stopnja "AUTO". Za višjo napetost nitke zavrtite napenjalni gumb v smeri naslednje višje stopnje. Za nižjo napetost, zavrtite napenjalni gumb v smeri naslednje nižje stopnje.

1. Normalna napetost nitke za raven vbod.
2. Prenizka napetost nitke. Napenjalni gumb zavrtite navzgor.
3. Prenapetost nitke. Zavrtite napenjalni gumb navzdol.

Opomba:

Napetost zgornje niti mora biti pri šivanju lahkih tkanin, kot je svila ali jersey itd., nastavljena na 2-3.

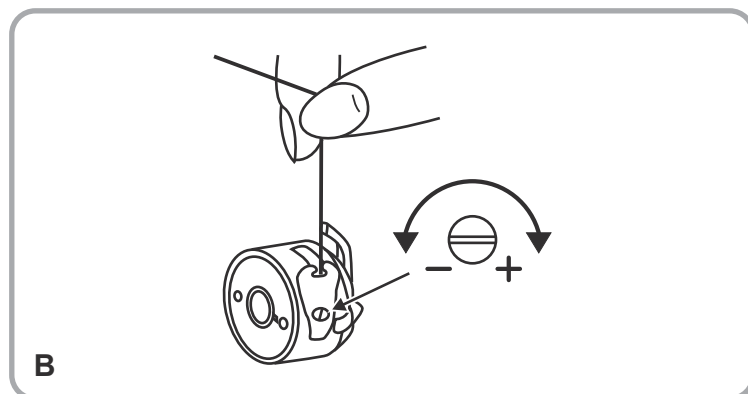

B. Napetost spodnje nitke

Pripomba:

Napetost čolnička je naravnana pravilno med procesom, zatoj nobene spremembe niso potrebne.

Če bi želeli povečati napetost spodnje nitke, rahlo privijte majhen vijak na ohišju koluta v smeri urinega kazalca. Reguliranje napetosti spodnje nitke praviloma ni potrebno in ne priporočamo pogostega nastavljanja.

Izvlačenje spodnje nitke

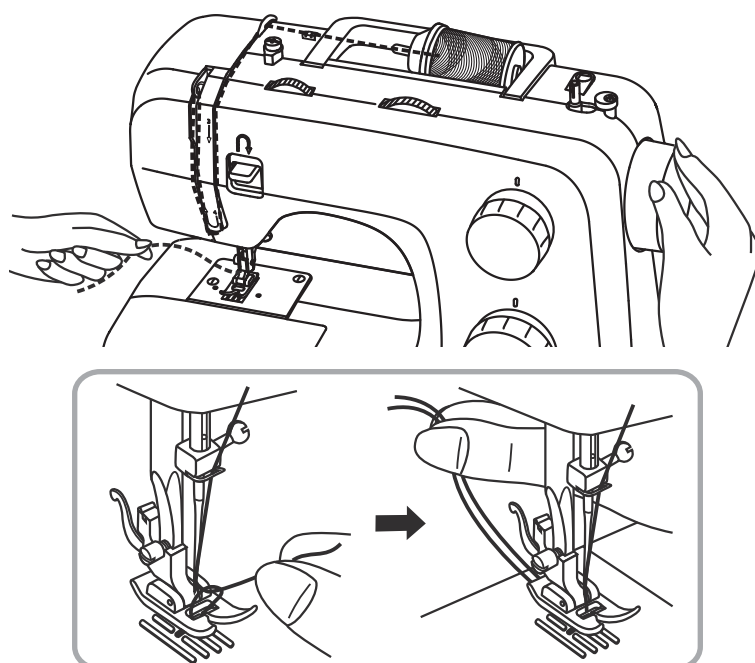

Z levo roko držite zgornjo nitko, z desno pa zavrtite ročni kolut.

Previdno povlecite zgornjo nitko, dokler se ne prikaže spodnja nitka.

Zdaj primite obe nitki skupaj in ju potegnite za približno 15 cm od sebe.

Šivati / Koristne uporabe

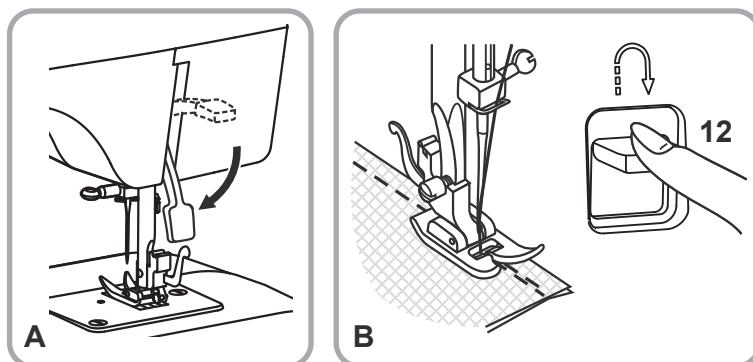

A. Šivanje

Enkrat, ko se šivalni stroj pravilno namesti in instalira, spustite tačko (9) z spuščanjem (18) ročice. Pritisnite kontrolni pedal (t) za pričetek šivanja.

B. Šivanje

Za utrjevanje šiva na začetku in koncu si pomagajte s tipko za vzratno šivanje (12). Nekajkrat šivajte naprej-nazaj. Za utrjevanje šiva na koncu postopek ponovite.

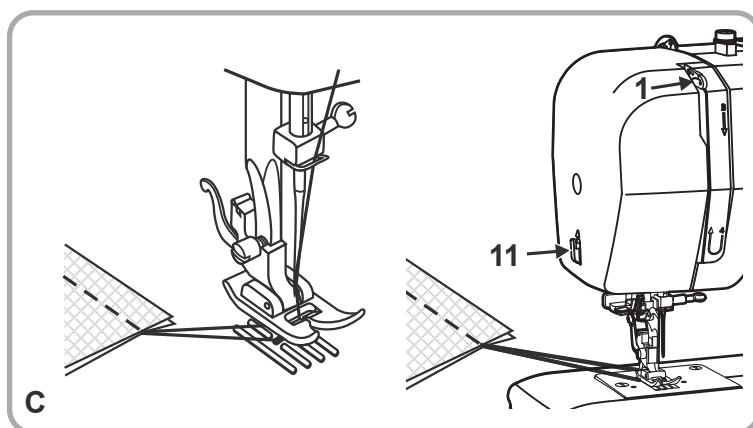

Vzratno šivanje je potrebno za pritrditev niti na začetku in koncu šiva oz. vedno takrat, ko je treba šiv ojačati.

C. Osvoboditev materiala

Obrnite tačko v obratni smeri urinega kazalca in (21) položite ročico niti v nje najvišji položaj. Zaženite šivalno tačko (9) in potisnite material nazaj z namenom, da ga osvobodite.

C. Rezanje nitke

Nitko primite z zadnje strani tačke, jo potegnite navzgor proti rezalniku, ki se nahaja na zadnji desni strani stroja, (11) in jo odrežite tako, da jo potegnete navzdol preko rezalnika.

Preglednica BLAGO / NITKA / IGLE

Preglednica BLAGO / NITKA / IGLE

DEBELINA IGLE	BLAGO	NITKA
9-11 (65-75)	Lahek bombaž, svila, muslin, Interlock Jersey, lahko poliestrsko blago, blago za srajce in bluže.	Tenka bombažna nitka, poliestrska ali najlonska nitka.
12(80)	Srednje težko bombažno blago, saten, dvojno pletivo, lažje volnene tkanine.	Za šivanje s to debelino igle, lahko uporabljate večino trgovskih nitk, tako bombažnih, kot tudi poliestrskih.
14 (90)	Volneno blago, Jeans, grobe pletenine.	
16 (100)	Debelejše volneno blago, debelejši jeans, blago za šotore, blago za oblazinjenje pohištva, težje blago za zavese, itn.	

Pomembno: Velikost igle, teža blaga in debelina nitke se morajo medsebojno ujemati.

Opomba:

- Na splošno se fine niti in igle uporabljajo za šivanje finih tkanin, debelejše niti pa za šivanje težkih tkanin.
- Velikost niti in igle vedno preverite na majhnem delu tkanine, ki jo boste uporabili za dejansko šivanje.
- Uporabite isto nit za iglo in navitek.
- Za fine in raztegljive tkanine uporabite stabilizator ter izberite ustrezno tačko.
- Napetost zgornje niti mora biti pri šivanju lahkih tkanin, kot je svila ali jersey itd., nastavljena na 2-3.
- Fiksirajte dve ali več plasti blaga z vtičnimi iglami, preden začnete šivati.

Izbira vrste vboda

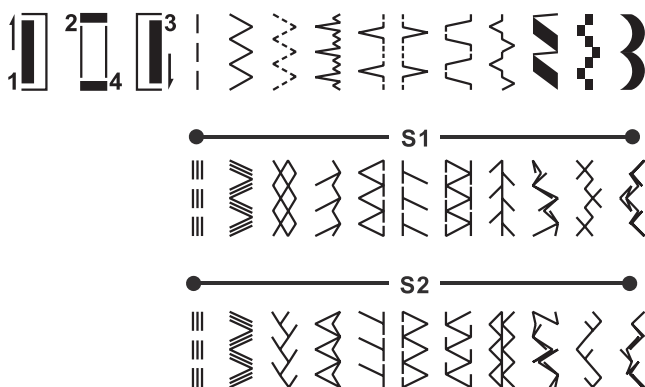
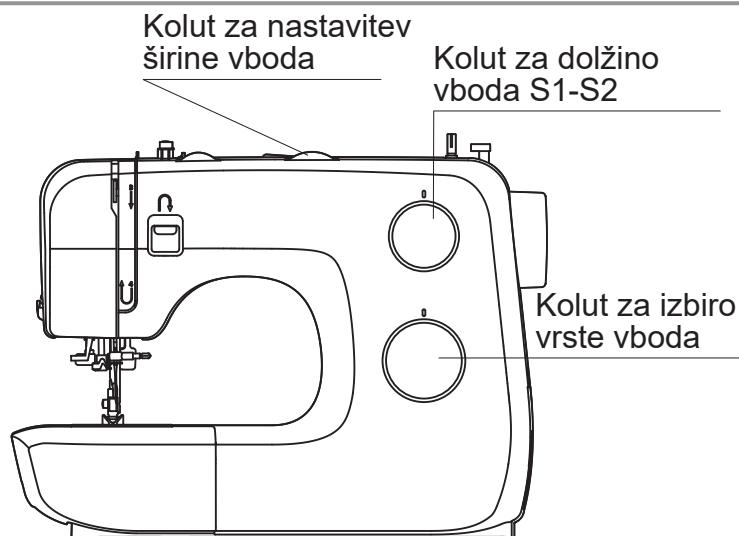

Za izbiro **ravnega šiva** zavrtite kolut za (6) izbiro vrste vboda do zelenega ravnega šiva.

Za izbiro **cikcak šiva** zavrtite kolut za izbiro vrste (6) vboda do željenega simbola oziroma izberite simbol cikcak šiva. Nastavite dolžino in širino šiva glede na uporabljeno blago.

Za izbiro ostalih šivov v prvi vrstici koluta za izbiro vrste vboda le-tega zavrtite, dokler se ne prikaže željeni simbol. Dolžino in širino šiva nastavite po potrebi.

Za ostale šive v drugi vrstici koluta za izbiro vrste vboda zavrtite kolut za dolžinovboda S1-S2 na "S1" in za šive v tretji vrstici (5) na "S2". Nato zavrtite kolut za izbiro vrste vboda (6), dokler se v oknu za izbiro šiva ne prikaže željeni simbol. Širino šiva nastavite po potrebi.

Nastavitev hoda igle pri ravnem vbodu

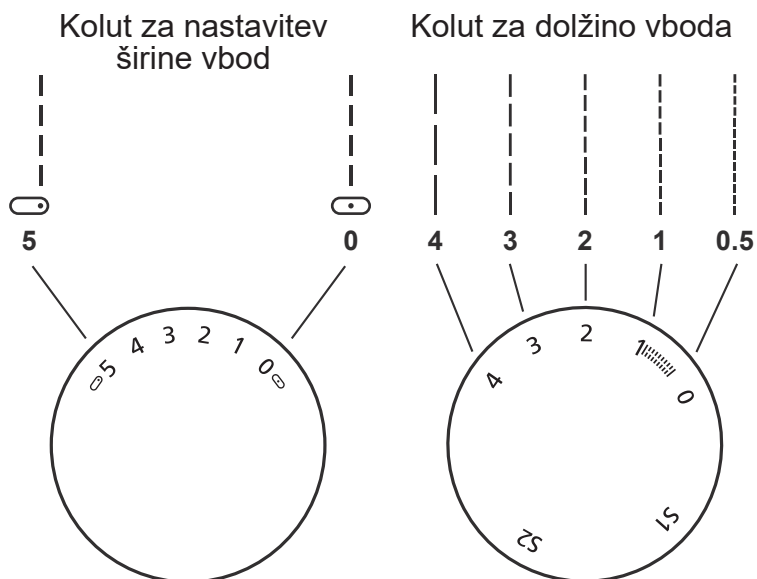

Vrtite kolut za izbiro vrste vboda, dokler se v oknu (6) ne prikaže ravnega šiva.

Na splošno velja pravilo: bolj kot so blago, nit in igla debeli, daljši naj bi bil šiv.

Izberite položaj igle od sredini proti desni z vrtenjem koluta za nastavev širine vboda od "0" do "5".

Cikcak vbod

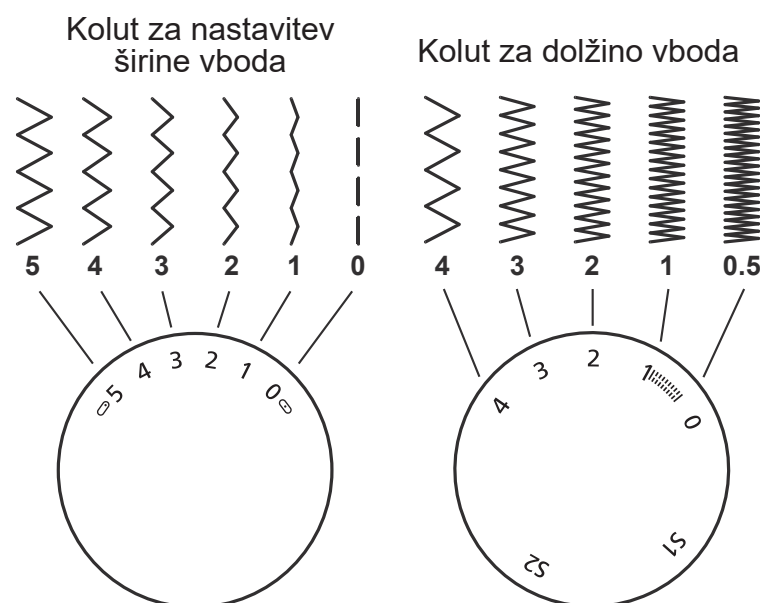

Zavrtite kolut za izbiro vrste vboda (6) na cikcak šive.

Funkcija koluta za nastavitev širine vboda (4)

Čikcak šiv je lahko širok največ 5 enot. Širina se lahko zmanjša pri vsakem vzorcu. Širina se poveča, če vrtite kolut za nastavitev širine vboda od "0" do "5".

Funkcija koluta za dolžino (5) vboda pri cikcak šivu

Gostota cikcak šiva postaja večja, ko se približujete "0". Za lepe cikcak šive ponavadi uporabljamo širino šiva "2.5" ali manj.

Satenast šiv

Ko je dolžina šiva nastavljena izmed "0" in "1", so šivi zelo tesno skupaj; tako dobimo satenast šiv. Ta šiv se uporablja pri luknjah za gumbe in kot dekorativni šiv.

Fino blago

Če šivate na zelo finem blagu, morate pod blago namestiti primerno šivalno kopreno.

Tačka za zadrž

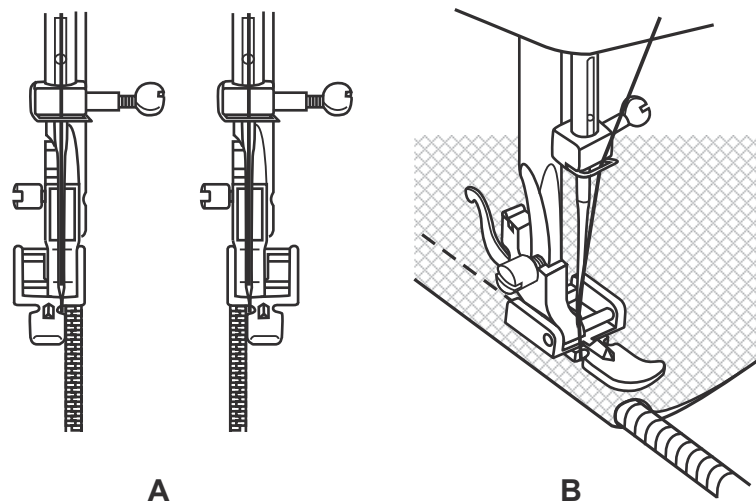
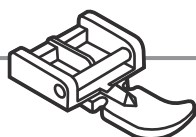

Vbod	Širina vboda	Dolžino vboda
—	2.5	1~4

Cikcak noga je lahko postavljena desno ali levo, v odvisnosti na kateri strani noge boste šivali. (A)

Za šivanje osvobodite tačko, spustite iglo v blago, dvignite držalo tačke in pritisnite ročico na držalo tačke. Spusti te tačko in nadaljujte s šivanjem.

Ravno tako je možno šivanje z dolžino kabla, v nevtralnem položaju.

Glede na debelino blaga (5) določiti kontrolno dolžino šiva. (B).

Aplikacija nevidne zadrge

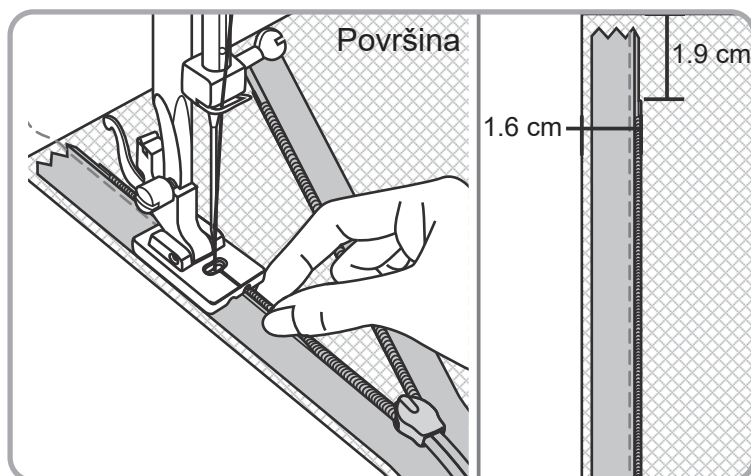
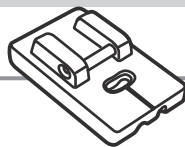

Tačka za nevidne zadrge je namenjena za nevidno zapenjanje na krilih, oblekah in številnih različnih oblačilih ter dodatkih. Pritrdite tačko za nevidno zadrgo na stroj, medtem ko je igla poravnana z osrednjo oznako. Obrnite odprto zadrgo navzdol in jo položite na zunanjo stran tkanine, kot je prikazano na sliki. Pripnite zadrgo z bucikami tako, da je spirala na liniji šiva (1,6 cm), zgornji prislon 1,9 cm pod

rezilnim robom blaga. Prišijte zadrgo z desno stranjo tačke čez spiralo tako, da se tačka dotakne drsnika (pri tem odstranite bucike, ko pridete do njih).

Na hrbtni strani fiksirajte s šivom.

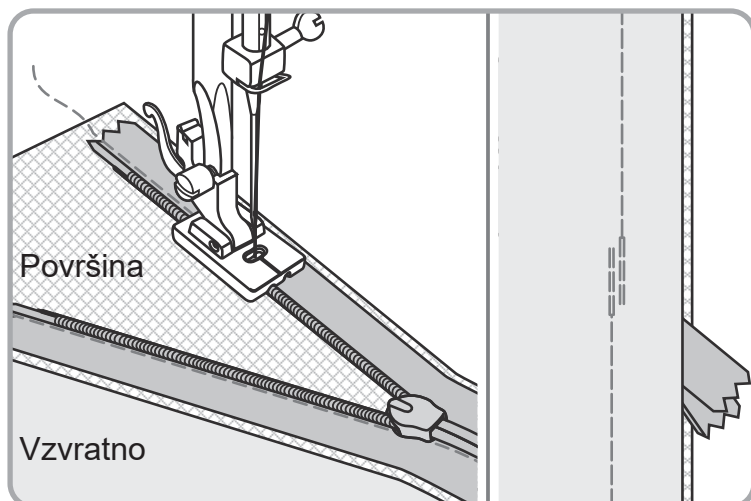

Za pritrditev druge polovice zadrge obrnite polovico s sprednjo stranjo navzdol, kot prej: tako, da je spirala na liniji šiva (1,6 cm), zgornji prislon 1,9 cm pod rezilnim robom blaga. Nato pripnite z bucikami. Prepričajte se, da zadruga na spodnjem delu ni zvita. Uporabite levo stran tačke in se prepričajte, da je osrednja oznaka še vedno poravnana z iglo in šivom, kot je navedeno prej.

Zaprte zadrge. Zdrsnete tačko zadrge (c) v levo tako, da je igla na zunanji strani. Spnite šiv skupaj pod odprtino zadrge. En konec zadrge zložite na stran, ročno spustite iglo nekoliko nad in nekoliko levo od zadnjega šiva.

Zašijte šiv za približno 5 cm, kot je prikazano na sliki. Povlecite nit skozi eno stran in jo zavežite. Namestite običajno tačko in zaključite šiv. Na koncu zadrge zašijte približno 2,5 cm od vsakega traku zadrge.

Slepi šiv

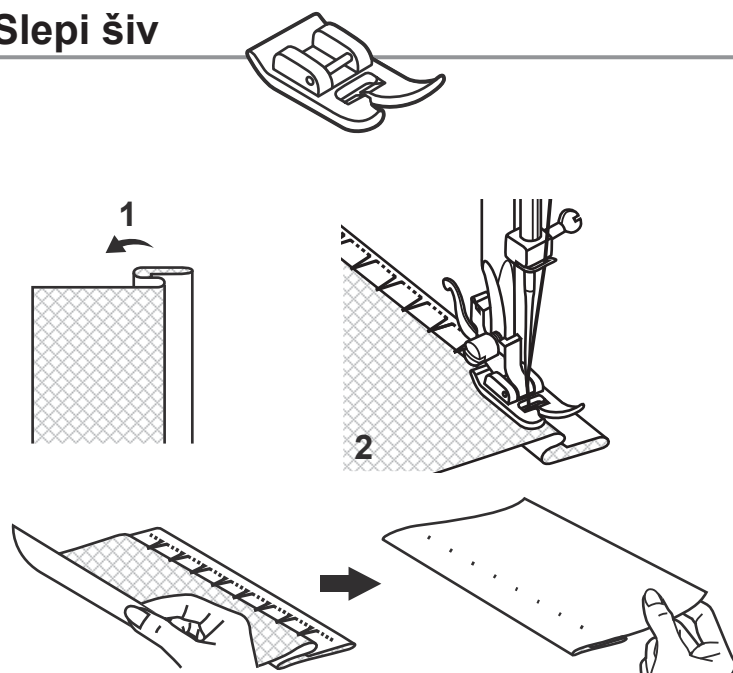

Vbod	Širina vboda	Dolžino vboda
Λ...Λ	3~5	1~2

Za robe, zavese, hlače, srajce, itd.

Λ...Λ. Slepi šiv za vse ostale vrste blaga.

1. Podložite blago, kot je ilustrirano, s spodnjo stranjo navzgor.
2. Postavite nagubano blago pod tačko. Ročni kolut vrtite naprej, dokler ni igla povsem na levi. Igla naj bi le za spoznanje nabodla blago. Če temu ni tako, spremenite širino šiva.

Šivajte počasi in skrbno vodite blago tako, da se njegov položaj glede na vodilo nespreminja.

Tačka za šivanje gumbov

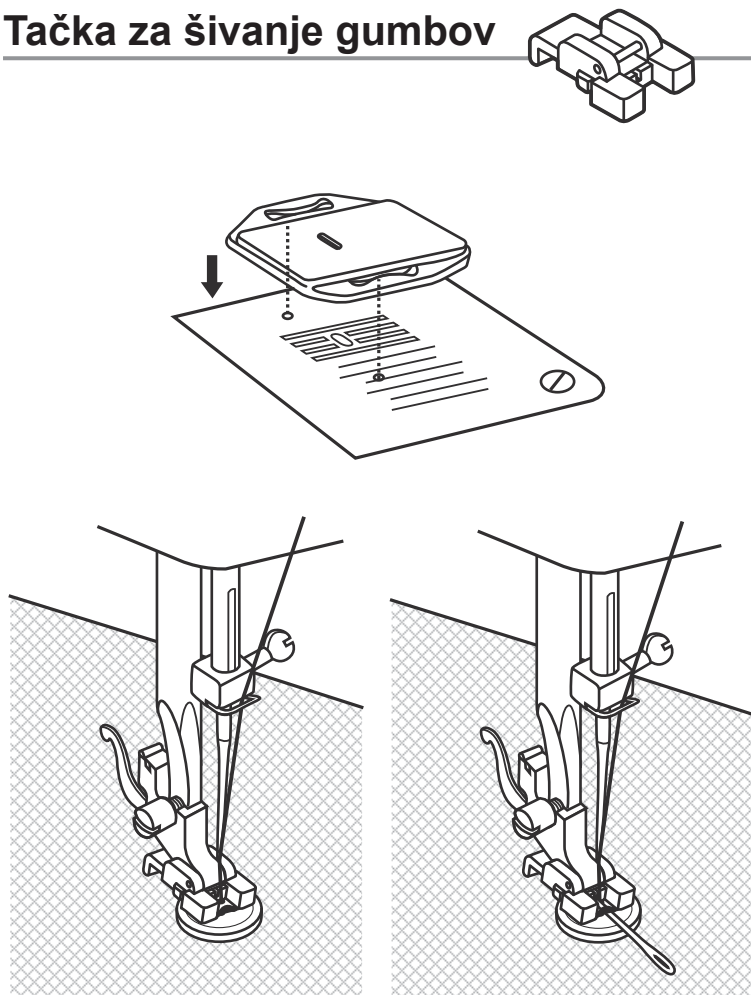

Vbod	Širina vboda	Dolžino vboda
⋈	0~5	0

Namestite ploščo za mašenje. Večnamensko tačko zamenjajte s tačko za dodajanje gumbov. Izberite cikcak vbod.

Blago podstavite pod tačko. Položite gumb na označeno mesto in spustite tačko. Kolut za izbiro vrste vboda nastavite na "A" in naredite nekaj utrjevalnih šivov. Zdaj izberite enega ožjih cikcak vbodov, pač glede na širino razmaka med luknjicama gumba. Z ročnim kolutom naredite nekaj vbodov in se prepričajte, da šivanka zadeva levo in desno luknjico gumba, površine gumba izven luknjic pa ne.

Za dodajanje gumbov s pecljem lahko na gumb položite mašilno iglo in šivate preko nje. Kadar gre za gumbe s štirimi luknjicami, najprej prišijte obe prednji in nato obe zadnji luknjici.

Tačka za gumbnic

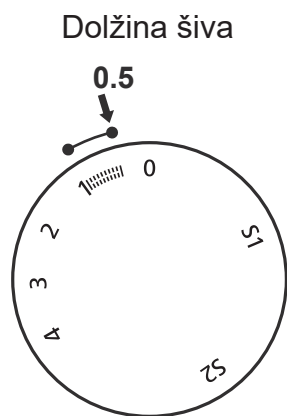
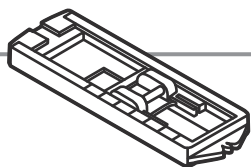

Vbod	Širina vboda	Dolži no vboda
	5	0.5~1

Prilava:

Odstranite cikcak tačko in pritrдите tčko za šivanje gumboc. Namestite dolžino šiva "0.5" - "1". Gostota šivov je odvisna od gostote tkanine.

Pripomba: Zmeraj testirajte šivanje gumbnic.

Prilava tkanine:

Izmerite diameter gumba in dodajte 0.3cm (1/8") za vsak primer. Če imate komplicirane gumbe, dodajte več diametra. Izmerite položaj in dolžino gumbnice na tkanini. Dvignite iglo v najvišji položaj.

Namestite tkanino tako, da je igla na položaju najdlje od vas.

Potegnite tačko za gumbe naprej kolikor gre le lahko. ot. Spustite tačko.

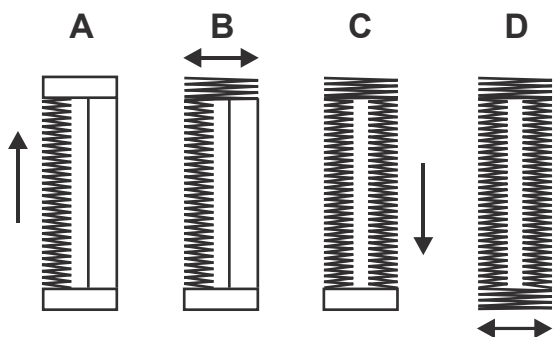
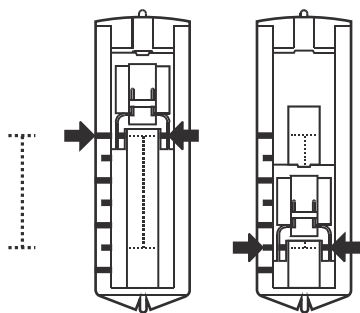

A. Obrnite izbiranje vzorca na " ". Šivajte na zmerni hitrosti dokler ne dosežete do konca markacije. Dvignite iglo v njen najvišji položaj.

B. Obrnite izbiranje vzorca na " " in 5-6 šivov Dvignite iglo v njen najvišji položaj.

C. Obrnite izbiranje vzorca na " " in šivajte od desni strani gumbnice do markacije, ki je najdlje od vas. Dvignite iglo v njen najvišji položaj.

D. Obrnite izbiranje vzorca na " " in šivajte gumbnične šive. Dvignite iglo v njen najvišji položaj.

Dvignite zgornjo nit skozi zadnjo stran tkanine in zavežite zgornje in spodnje nitke. Izrežite center gumbnice z razparačem, pazite, da ne zarezete v šive na obeh straneh.

Opomba:

- Za boljše rezultate rahlo zmanjšajte napetost zgornje niti (3).
- Pri zelo fini, raztegljivi ali pleteni tkanini, uporabite podlogo, kot je koprena. Cik-cak šiv šivajte čez prejo (E).
- Iglo 9-11 (65-75) uporabite za naslednje tkanine: Lahke tkanine: tanek bombaž, volna, tkanina serge, svila, muslin, najlon, pletenine, bombažne pletenine, džersi, krep, tkani poliester, tkanine za srajce in bluže.

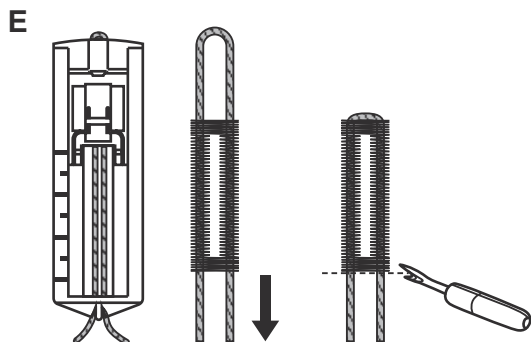

Overclock šiv

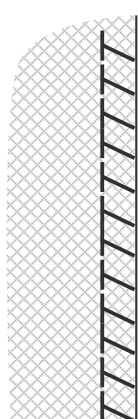
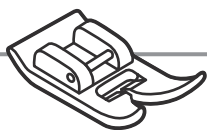

A

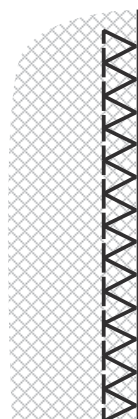

B

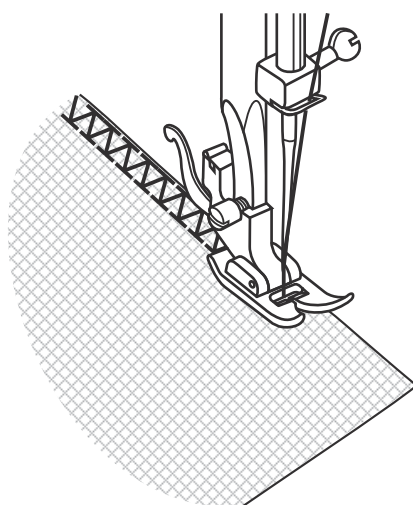

C

Vbod	Širina vboda	Dolžino vboda
	3~5	S1, S2

Opomba:

Uporabite novo iglo ali iglo z okroglim koncem.

Šivi in robovi.

Razpotegnjeni overlock šiv (A)

Za fino pletenje, puloverje, robove na vratu in druge robove.

Standardni overlock šiv (B)

Za fino pletenje, puloverje, robove na vratu in druge robove.

Dvojni overlock šiv (C)

Za fino pletenje, pletenje in spoje.

Vsi overlock šivi so uporabni za šivanje in glajenje robov ter vidnih robov v enem koraku.

Pri glajenju mora biti igla postavljena ravno iznad roba blaga.

Zašit cikcak vbod

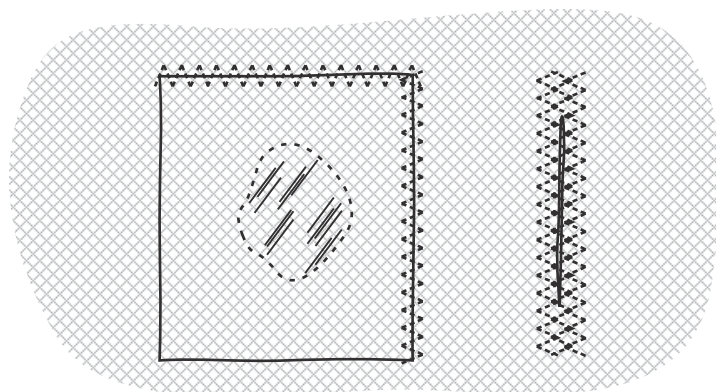
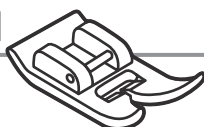

1

2

Vbod	Širina vboda	Dolžino vboda
	3~5	1~2

Ta tip vboda uporabimo za šivanje elastičnih materialov, za sešivanje dveh kosov blaga, za krpanje itn.

1. Podstavite blago pod tačko. Dolžino vboda lahko nastavite poljubno. Čim krajši so vbodi, tem trdnejši je šiv.
2. Pri mašenju raztrganin, na hrbtno stran materiala podložite kos blaga, s tem boste ojačali šive. Začnite šivati v sredini raztrganine, potem pa šivajte proti levi in desni strani.

Bodite pozorni, da šivi ne potekajo vzporedno, pač pa drug v drugega.

Stretchšiv

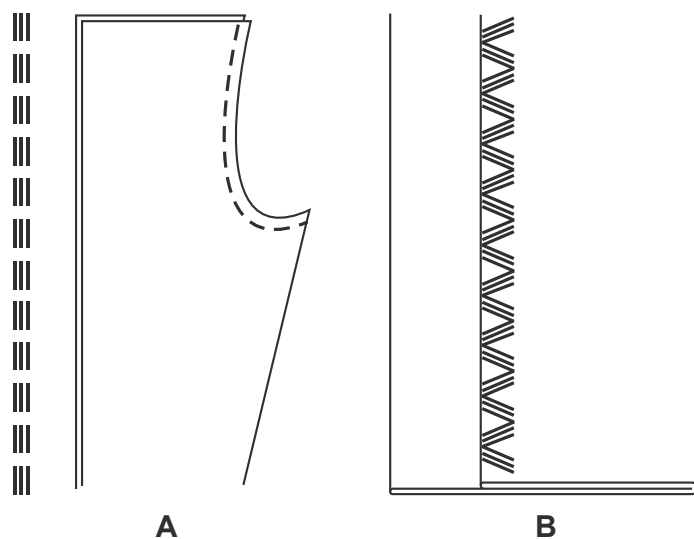
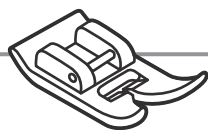

Vbod	Širina vboda	Dolžino vboda
	2.5	S1, S2

Trojni ravni šiv (A)

Za močne šive.

Stroj zašije dva šiva naprej in en šiv nazaj. To omogoči trojno vzdržljivost.

Vbod	Širina vboda	Dolžino vboda
~	3~5	S1, S2

Trojni cikcak (B)

Za močne šive, robove in dekorativne šive.

Trojni cikcak je primeren za trdo blago kot je jeans, žamet, itd.

Krpanje

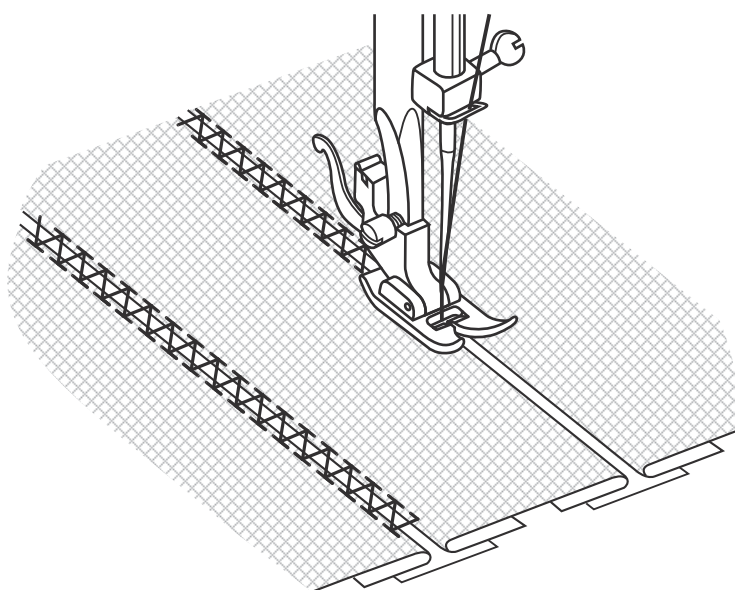
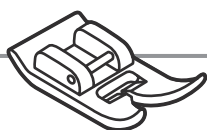

Vbod	Širina vboda	Dolžino vboda
~	3~5	S1

Te šive uporabljamo, ko želimo zašiti dva kosa blaga skupaj in pri tem med njima pustiti nekaj prostora.

1. Postavite skupaj robova dveh kosov blaga in ju pripnite na tanek papir. Pri tem med robovoma pustite nekaj prostora.
2. Zašijete po dolžini roba; pred pričetkom šivanja rahlo potegnite obe nitki.
3. Za šivanje uporabljajte debelejšo nit kot običajno.
4. Po koncu šivanja odstranite branik in papir. Končajte z zavozlanjem koncev niti na začetku in koncu, s spodnje strani.

Monogrami in vezenje z vezilnimi okvirji*

* Okvir za vezenje ni vključen v kompletu s šivalnim strojem.

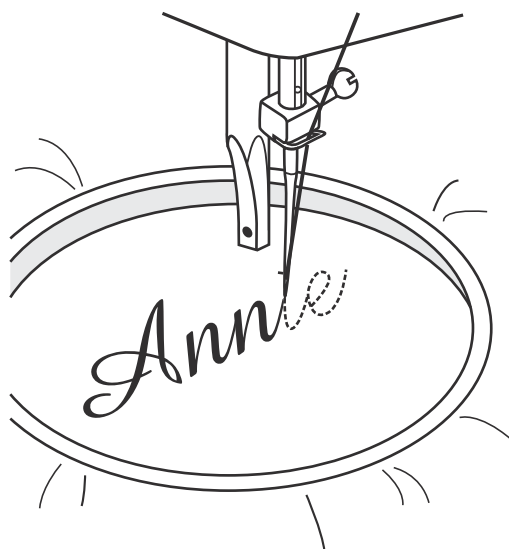
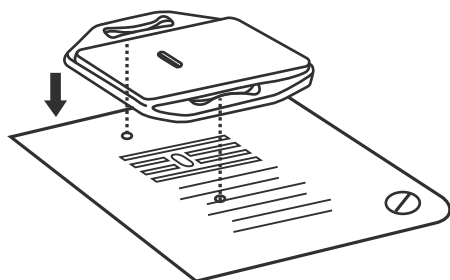

Vbod	Širina vboda	Dolžino vboda
⌘	1~5	0

Nameščanje okvirja

1. Odstranite nogico in držalo nogice.
2. Nameščanje okvirja.
3. Spustite ročico za dviganje nogice navzdol.
4. Širino šiva prilagodite velikosti črk ali vzorca.

Priprava za vezenje in izdelovanje monogramov*

1. Narišite želen vzorec ali črko na pravo stran blaga.
2. Napnite blago, kolikor je mogoče, v vezilni okvir.
3. Položite blago pod iglo. Poskrbite, da bo osovina nogice v najnižjem položaju.
4. Obrnite ročno kolo in izvlecite spodnjo nit. Zašijte nekaj šivov v začetni točki.
5. Držite okvir z obema rokama in ga vodite med delom.
6. Medsebojno koordinirajte hitrost šivanja in premikanje okvirja.

Aplikacije

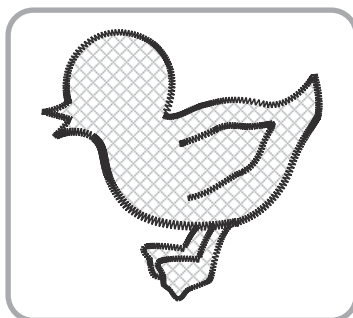
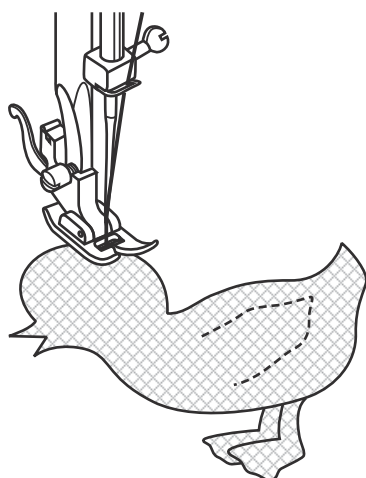
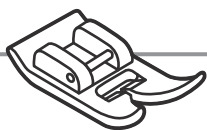

Vbod	Širina vboda	Dolžino vboda
⋈	3~5	0.5~1

1. Vzorec aplikacije izrežite in ga pripnite na izbrano mesto na materialu.
2. Najprej šivajte po konturi vzorca.
3. Natančno odrežite odvečne konce nitke.
4. Odstranite nitko, s katero ste pripeli vzorec.
5. Zgornjo in spodnjo nitko zavozlajte na hrbtni strani aplikacije.

Školjčni šiv

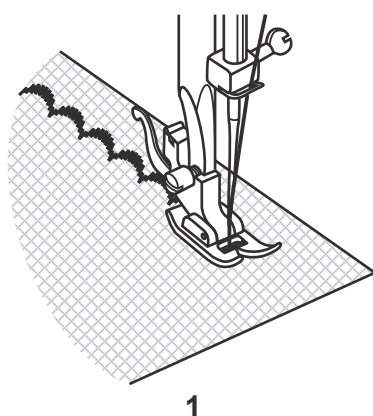
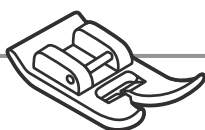

1

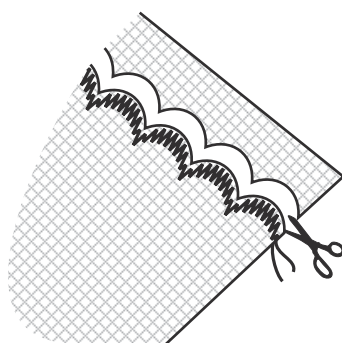

2

Vbod	Širina vboda	Dolžino vboda
}	3~5	1~2

Ta naprava samodejno ustvari povrhnji šiv, ki se ga lahko uporablja kot okrasno obrobo.

1. Prišijte okrasne robove okrog robov tkanin.
2. Če je zaželeno, zarezite z škarpami okrog okrasnih šivov, z namenom da ustvarite poudarjen rob. Bodite previdni, da ne zarezete v tkanino in prerežete niti.

Vzdrževanje stroja

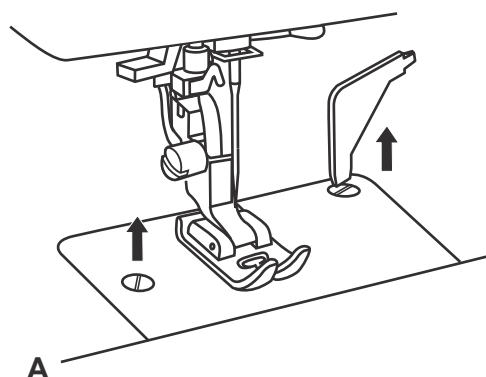

A

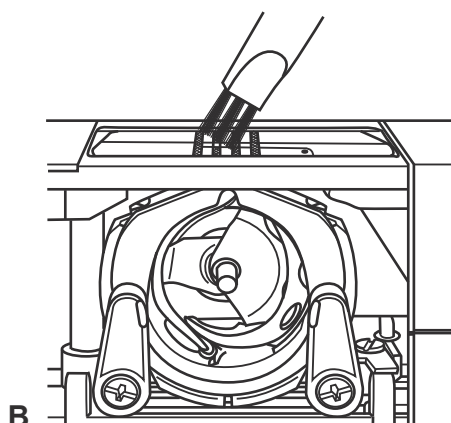

B

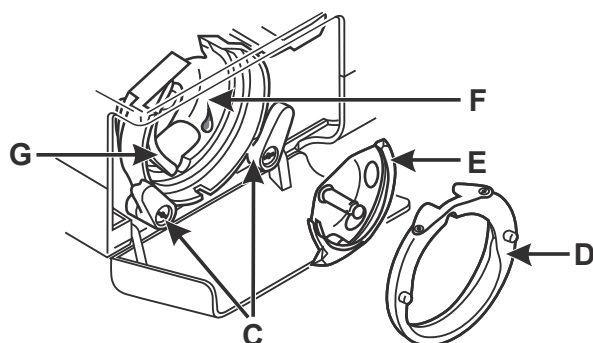

Pozor:

Stroj izklopite iz električnega napajanja, tako da izvlečete vtič iz vtičnice. Stroj pred čiščenjem vedno izklopite iz električnega omrežja.

Odstranjevanje vbodne plošče (A)

Vrtite ročno kolo, dokler ni šivanka v najvišjem položaju. Odprite pokrov in z vijakom odvijte vbodno ploščo.

Čiščenje plošče (B)

Celotni predel očistite s priloženo ščetko.

Čiščenje in oljenje zajemalca (C-G)

Odstranite čolniček. Oba zatiča oboda (C) potisnite navzven. Odstranite obod (D) in zajemalec (E) ter ju očistite z mehko krpo. Naoljite točko (F) (1-2 kapljici) z oljem za šivalne stroje. Ročno kolo vrtite, dokler ni gonilo (G) v levem položaju. Zamenjajte obod (E). Ponovno vstavite zajemalec in obod ter potisnite oba zatiča v prvotni položaj. Vstavite tudi vreteno, čolniček in zamenjajte vbodno ploščo.

Pomembno:

Ostanke blaga in niti je treba redno odstranjevati. Stroj naj v rednih časovnih presledkih pregleda eden izmed naših servisnih centrov.

Varovanje

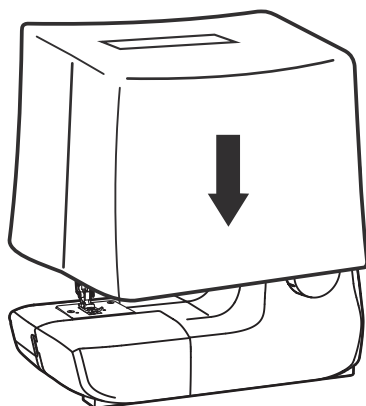

Zmeraj izklopite ročico, ko ne uporabljate šivalnega stroja. Uporabite zaščitno pregrinjalo pred prahom (s), ki je priloženo. Skladiščite šivalni stroj na suhi lokaciji, stran od otrok. Če ne uporabljate šivalnega stroja za in v daljšem obdobju, ga nujno zavarujte proti dodatnemu prahu, umazaniji ali vlagi.

Navodila za odpravljanje težav

Težava	Vzrok	Odprava težav
Zgornji sukanec se trga	<ol style="list-style-type: none"> 1. Stroj ni pravilno napeljan. 2. Napetost sukanca je prevelika. 3. Sukanec je predebel za šivanko. 4. Šivanka ni pravilno vstavljena. 5. Sukanec je ovit okrog nosilca za sukanec. 6. Šivanka je poškodovana. 	<ol style="list-style-type: none"> 1. Ponovno napeljite stroj. 2. Zmanjšajte napetost sukanca (manjša številka). 3. Izberite močnejšo šivanko. 4. Odstranite šivanko in jo ponovno vstavite. (Ravna ploskev gleda nazaj). 5. Odstranite sukanec in ga ponovno navijte na vretence. 6. Zamenjajte šivanko.
Spodnji sukanec se trga	<ol style="list-style-type: none"> 1. Vreteno ni pravilno vstavljeno. 2. reteno je napačno napeljeno. 	<ol style="list-style-type: none"> 1. Odstranite vreteno in ga ponovno vstavite ter povlecite sukanec. Sukanec se mora zlahka odviti. 2. Preverite vreteno in čolniček.
Izpuščeni šivi	<ol style="list-style-type: none"> 1. Šivanka ni pravilno vstavljena. 2. Šivanka je poškodovana. 3. Uporabljate šivanko napačne debeline. 4. Nogica ni pravilno vstavljena. 	<ol style="list-style-type: none"> 1. Odstranite šivanko in jo ponovno vstavite. (Ravna ploskev nazaj). 2. Vstavite novo šivanko. 3. Prilagodite šivanko sukancu in tkanini. 4. Preglejte nogico in jo pravilno vstavite.
Šivanka se lomi	<ol style="list-style-type: none"> 1. Šivanka je poškodovana. 2. Šivanka ni pravilno vstavljena. 3. Uporabljate napačno debelino šivanke za tkanino. 4. Vstavljena je napačna nogica. 	<ol style="list-style-type: none"> 1. Vstavite novo šivanko. 2. Pravilno vstavite šivanko (Ravna ploskev nazaj). 3. Prilagodite šivanko sukancu in blagu. 4. Izberite pravo nogico.
Rahli šivi	<ol style="list-style-type: none"> 1. Stroj ni pravilno napeljan. 2. Vretence ni pravilno vstavljeno. 3. Šivanka, blago in sukanec se ne ujemajo. 4. Napačna napetost sukanca. 	<ol style="list-style-type: none"> 1. Preglejte napeljanost sukanca. 2. Navijte vreteno, kot je prikazano na sliki. 3. Prilagodite debelino šivanke sukancu in blagu. 4. Popravite napetost sukanca.
Šivi nabirajo blago	<ol style="list-style-type: none"> 1. Predebela šivanka za blago. 2. Dolžina šiva je napačno nastavljena. 3. Premočna napetost sukanca. 	<ol style="list-style-type: none"> 1. Izberite tanjšo šivanko. 2. Ponovno nastavite dolžino šiva. 3. Zmanjšajte napetost sukanca.
Šivi in pomik sta neenakomerna	<ol style="list-style-type: none"> 1. Slaba kvaliteta sukanca. 2. Vretence je napačno navito. 3. Preveč ste vlekli blago. 	<ol style="list-style-type: none"> 1. Izberite kvalitetnejši sukanec. 2. Odstranite čolniček, ga pravilno napeljite in ponovno vstavite. 3. Med šivanjem ne vlecite blaga, pustite, da stroj sam transportira blago.
Stroj je glasen	<ol style="list-style-type: none"> 1. Naoljiti morate stroj. 2. Prah ali olje sta se nabrala na zajemalu ali osovini šivanke. 3. Slaba kvaliteta olja. 4. Šivanka je poškodovana. 	<ol style="list-style-type: none"> 1. Oljite, kot je opisano. 2. Zajemalec in transporter čistite, kot je opisano. 3. Uporabljajte le olje najboljše kvalitete. 4. Zamenjajte šivanko.
Stroj se zatika	Sukanec se je zapletel v zajemalec.	Odstranite zgornji sukanec in čolniček, obrnite ročno kolo naprej in nazaj ter odstranite ostanke blaga in sukanca. Naoljite, kot je opisano.

Odstranitev

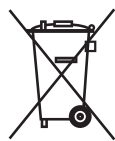

- Naprave v nobenem primeru ne odvrzite v običajne hišne smeti.
- Ta izdelek ustreza evropskemu pravilniku 2012/19/EU.
- Napravo oddajte pri podjetju, registriranem za predelavo odpadkov, ali pri svojem komunalnem podjetju za predelavo odpadkov.
- Upoštevajte trenutno veljavne predpise. V primeru dvoma se obrnite na svoje podjetje za predelavo odpadkov.
- Material za pakiranje odstranite v skladu z okoljevarstvenimi pravili.

Transportno embalažo šivalnega stroja shranite! Lahko je koristna pri shranjevanju šivalnega stroja, še posebej pa, če bi šivalni stroj radi poslali v popravilo. Večina poškodb namreč nastane šele med transportom.

Garancija

K tej napravi pripada triletna garancija, ki velja od datuma nakupa. Naprava je bila pred dostavo skrbno in temeljito pregledana. Prosimo vas, da obdržite račun kot dokazilo nakupa. V primeru okvare, ki je krita z garancijo, prosimo pokličite servisni center. Le tako vam lahko zagotovimo brezplačno pošiljanje vašega izdelka.

Garancija krije le tovarniške napake in napake v materialu in ne velja za potrošne dele ali poškodbe na krhkih delih, kot so na primer stikala. Naprava je namenjena le za zasebno in ne za komercialno uporabo.

V primeru zlorabe ali neprimerne uporabe, posegov na silo ali katerekoli posegov, ki niso bili opravljeni s strani našega servisa, garancija ne velja več. Ta garancija ne omejuje vaših pravic, določenih z zakonom.



Servisna številka

Ta navodila za uporabo ne morejo kriti vseh mogočih načinov uporabe.

Če potrebujete informacije ali če naletite na težave, ki jih ta navodila ne opisujejo ali pa opisujejo nezadostno, nas, prosimo, pokličite na servisno številko **00800 555 00 666 (rezplačno)**

Ta navodila hranite na varnem mestu in jih predajte vsem morebitnim uporabnikom.

Naslov servisa:

CROWN Service Center

teknihall Elektronik GmbH

Assar-Gabrielsson-Str. 11-13

DE-63128 Dietzenbach

IAN 386998

sewingguide-service-si@teknihall.com

Proizvajalec

Prosimo upoštevajte, da naslednji naslov ni naslov storitev. Obrnite se najprej na zgoraj navedeni servisni center.

Crown Technics GmbH
Turmstraße 4
D-78467 Konstanz
NEMČIJA

**Tidy man**

Likvidaci výrobku vykonávejte vhodným způsobem.

Tidy man

A készüléket megfelelő hulladékgyűjtőbe helyezze

Tidy man

Predmet odstranite na primeren način.

**Touto stranou nahoru**

Balení má vždy být přepravováno, přenášeno a skladováno tak, aby šipky ukazovaly nahoru.

Ezzel az oldallal felfelé

A csomagot mindig úgy kell szállítani és tárolni, hogy a dobozon lévő nyílak felfelé mutassanak.

Ta stran navzgor

Paket je treba vedno prevažati, z njim ravnati in ga shranjevati tako, da so puščice vedno obrnjene navzgor.

**Chraňte před vlhkem**

Chraňte balení před deštěm nebo vlhkostí.

Tartsa száraz helyen

Tartsa távol csapadéktól és nedvességtől.

Hranite na suhem

Embalažo hranite stran od dežja ali vlage.

**Křehké, zacházejte s opatrností**

Obsah balení je křehký a může být poškozen.

Törékeny. Óvatosan szállítsa!

A dobozban lévő termék törékeny és könnyen sérül.

Krhko, ravnajte previdno

Blago v notranjosti je krhko in se lahko poškoduje.



Telefonní číslo na reklamační oddělení:

00800 555 00 666



Szerviztelefon reklamacio eseten:

00800 555 00 666



Servisna številka pri reklamacijah:

00800 555 00 666

Stav informací · Az információ kelte ·

Zadnja posodobitev podatkov :

05/2021 · Ident.-No.:052021

021K7U2003-01

www.sewingguide.de

IAN 386998_2101

4